

Сведения об организации и ведении пожарного дела в Республике Бурятия

"Немало на земле красивых городов, но в каждом сердце свой любимый город.
Я в сердце берегу дома на берегу, что окнами глядят на Селенгу".

Л.Дербенев

Верхнеудинск (ныне г. Улан-Удэ) — один из старейших городов Сибири и Дальнего Востока. История его возникновения и развития неразрывно связала с историческим процессом присоединения Восточной Сибири к русскому государству, с историей совместной жизни и деятельности бурятского и русского народов по хозяйственному освоению Забайкалья с историей их совместной борьбы против царского самодержавия и местной знати, за социальную и национальную свободу.

С 1780 года в Верхнеудинске два раза в год — зимой и летом — стали проводиться ярмарки, пользовавшиеся всероссийской известностью и привлекавшие к себе товары и купцов многих районов России. Учитывая значение Верхнеудинска как важного торгового центра Сибири, торгового посредника между Россией, Китаем и Монголией, царское правительство в 1780 году преобразовало его в уездный город с подчинением Иркутской губернии. По административной линии Верхнеудинскому магистрату были подчинены Ильинская, Кабанская, Селенгинская и Кяхтинская земские избы.

В 1790 году Верхнеудинску был вручен герб, символизирующий его торговую роль: на золотом поле герба изображен жезл Меркурия (бог торговли у древних римлян) и рог изобилия.

Шло время, город расширялся, развивалась его экономика росло население, возводились новые деревянные здания. Плана застройки города не существовало. Каждый хозяин выбирал место и строил по своему усмотрению. Все это представляло в пожарном отношении неприглядную картину. Добавим также, что особых мер по предупреждению пожаров почти не принималось и они в городе возникали часто.

С присвоением Верхнеудинску статуса уездного города вскоре была учреждена пожарная команда, правда, без постоянного личного состава, лишь с обозом и пожарными инструментами Люди привлекались на дежурство из числа жителей города по очереди

В связи с тем, что пожары возникали часто, городская знать была обеспокоена. Городская управа неоднократно обсуждала это на своих заседаниях, отдавала некоторые предупредительные распоряжения, особенно на весенне-летний период. Но они не приносили должных результатов.

Иркутскому губернатору было послано прошение: - "... для машин, бочек и людей, чтобы они были всегда в готовности, поставить избу... с нарами для людей и створными дверями, а на ней каланчу с колоколом..." В этом же письме просили разрешить содержать 8 пожарных служителей и одного машиниста.

Губернатор, рассмотрев прошение Верхнеудинской управы, в строительстве пожарного депо отказал, но согласился содержать при полиции 7 пожарных лошадей, одного конюха, одного машиниста и одного трубочиста. А на просьбу выделения 8 пожарных служителей ответил: - "... Государь император повелеть соизволил, чтобы в уездных городах были приучены к действию пожарными инструментами солдаты воинских инвалидных команд, к фронтовой службе неспособные."

Первые сведения о состоянии пожарной охраны г. Верхнеудинска относятся к октябрю 1815 года. Пожарная охрана тогда находилась на содержании Городской управы, а

непосредственное руководство ею осуществлялось городничим В государственных архивах сохранилась опись пожарных инструментов, в которой значатся 2 ручных пожарных насоса, 2 кожаных рукава к ним 1 ствол 2 конно-бочечных хода, лестница, 84 сажен веревок с крюками и 2 слюдяных фонаря.

Вся эта техника хранилась при полиции в холодном сарае, называвшемся "пожарным депо". Специалиста, который следил бы за ее исправностью не было. Городовой судья Жаров по случаю одного пожара писал: — "Привезенные огнегасительные машины оказались не без недостатка, нет у машин для успешного действия натяжных рукавов, выпускные же рукава от ветхости рвались... и мало имели действия к прекращению пожара".

В 1818 году вышел указ царя Александра I, в котором он повелел: — "... чтобы в каждом городе при полиции были брандмейстер и при нем два ученика, знающие починку и обращение с пожарными инструментами".

23 апреля 1819 года в Верхнеудинске была создана штатная пожарная команда в составе: брандмейстер - 1, машинщик (мастер пожарного насоса) – 1, конюх - 1, трубочист - 1 и 10 солдат, непригодных к строевой службе, прикомандированных от Верхнеудинской воинской инвалидной команды.

Между прочим, в старину этот день считался "годовым праздником пожарной команды" и ежегодно отмечался в торжественной обстановке.

02 апреля 1910 года Городской голова Титов, отдавая распоряжение брандмейстеру Юргилевичу о подготовке к празднику, писал: - "... 23 апреля в 10 часов утра будет отслужен молебен. Нужно пригласить отдельными повестками членов Управы, уездного начальника, его помощника, депутата от духовенства, добровольную дружину, настоятелей Собора и Спасской церкви, Верхнеудинского воинского начальника. Рабочим в этот день выдать порцию водки по одной сотой, по полфунта колбасы и по полфунта сахара, по одной булке хлеба. ... За счет города устроить маленькую закуску и чай. Если представится возможным — то не удастся ли команду приучить петь гимн, как они могут, и крикнуть "ура!". Затем приготовить приказ о награждении рабочего Карнаухова за многолетнюю службу сто рублевым пособием".

На протяжении более 50 лет штатная численность личного состава и пожарного обоза не изменялась. На вооружении команды было: лошадей - 7, "огнегасительных машин" - 3, конно-бочечных ходов - 3 и прочий пожарный инструмент. Пожарная команда содержалась за счет денежных средств, собираемых, в порядке самообложения, с жителей города. Каждый член семьи платил от 25 копеек до 50 рублей в год, в зависимости от сословия: купец, мещанин, чиновник, разночинец и прочие.

Содержание команды поручалось частным порядком одному из состоятельных людей города по контракту, заключенному с Городской Управой. Содержатель команды одновременно являлся и брандмейстером. Он выставлял для команды собственных лошадей, сам подбирал, принимал и увольнял машиниста, конюха и трубочиста, сам вел с ними расчеты, а за содержание команды получал с Управы за каждое полугодие установленную контрактом сумму.

Контракты ежегодно перезаключались. Если содержатель удовлетворял Городскую Управу, он мог перезаключить контракт на следующий срок и т.д..

Вот текст одного из контрактов, обнаруженный в Госархиве. " 29 января 1827 года, дня. В присутствии при Верхнеудинской Городской Управе, при члене Верхнеудинского суда, заседателе Сумкине, Верхнеудинской цеховой Михайло Зубакин, заключили сей контракт о содержании при Городской Управе в течении сего 1827 года под извоз пожарных орудий, семи собственных лошадей с пристойною и крепкою упряжью, при трех огнегасительных машинах, одного конюха, одного машинщика и, для очищения по городу в

зданиях труб, одного трубочиста на нижеследующем порядке:

1.Обязуюсь, я Зубакин, с 1 января 1827 г. по 1 января 1828 г., во всякое время, безотлучно содержать при Городской Управе (при пожарном депо), на собственном моем корме, собственных семи лошадей, крепких, непристарелых, здоровых и под своз пожарных инструментов способных и спокойных, и трех человек не молодых и не пристарелых лет, но чтобы были честного и трезвого поведения и знающие люди...

2. Имеющие при Городской Управе пожарные орудия, как то: три огнегасительные машины, бочки под извоз воды, багры, ухваты, лестницы, ломы, топоры, щиты, паруса, веревки, телеги, сани и прочее, принять по описи в должной исправности и виде, каковые и хранить в состоящем при Управе в машинном доме (пожарном депо). Словом сказать... от употребления или ветхости пришедшие в беспорядок и самую неисправность исправлять, починивать под наблюдением Управы мне самому Зубакину, или моим машинщиком и конюхом безоговорочно, и собственными материалами и за таковые исправления и починку мне платы особенной ни под каким видом не требовать и чтобы все орудия были всегда исправны... при пожарном случае, или репетиции окажется неисправным от ленности или небрежности... то поступить со мною по законам, а с работников моих, то есть машинщика, конюха и трубочиста чинить приличное взыскание, и в случае из безнадёжности и неспособности к сим занятиям, то по требованию Управы имеет переменить другими, хорошими и благонадежными людьми, безотговорочно и без малейшей уклонности.

В какое бы то время небыло, если потребуются лошади под извоз орудиев, то я или мой конюх обязаны в ту ж самую минуту представлять навсегда в полном количестве и со всею потребностью и крепкою упряжью...

3.Состоящие же при Городской Управе лошади, законтрактованное количество, должны как днем, так и ночью быть в хомутах, уздах и седелках и ... не были бы без оных.

4.Для пожарного случая и для очищения арестантами площадок около казенных и публичных зданием нечистот, иметь навсегда мне собственные метлы и лопаты березовые сколько надобность потребует, и четыре окованные лопаты или железные заступы, равно и пешню и для возки нечистот в летнее время телегу с коробом, а зимою сани, но с тем, чтобы для сего более одной лошади не требовать, конюха ни под каким видом не употреблять и от лошадей при Управе состоящих не отлучать ни по какой, кроме пожара...

5.Трубочист также должен быть во все время года при Управе безотлучно и каждонедельно обязан обходить здания состоящие в городе, как казенные так и портикулярные, имеющие в них трубы вычищать собственным своим инструментом, не причинять вреда трубам и не требуя от жителей особо платы...

6.На таком основании я Зубакин рядил получить плату за сие, как то: содержание лошадей, машинщика, трубочиста и конюха семьсот пятьдесят рублей, и сверх этого два сенокосных острова, Филатовский большой и Хомневниковский большой же...

7.В исправном содержании сей моей обязанности представляю по себе нижеподписавшихся.

8.Контракт сей, как со стороны Городской Управы и со стороны моей содержать во всем свято и нерушимо и для лучшего руководства с моей стороны выдать мне за свидетельством копию".

По таким контрактам пожарная команда содержалась до 1873 года. В августе 1873 года комплектование пожарной охраны солдатами было прекращено. Теперь Верхнеудинская пожарная команда приобрела собственных лошадей, а комплектование личного состава было поручено полиции.

После увольнения солдат, штатная численность вольнаемного состава команды стала составлять 12 человек, в том числе: брандмейстер — 1; машинист — 1; конюх — 1; рядовых пожарных — 8 человек.

Служащие пожарной команды содержались на казарменном положении, безотлучно находились при пожарном депо и выполняли обязанности, в зависимости от обстановки складывающейся в городе: тушили пожары, поливали городской сад, подбирали трупы убитых и замерзших, выполняли другие работы по распоряжению полиции.

С введением в штат пожарной команды вольнонаемного личного состава положение дел в пожарной охране не изменилось. В одном из сообщений городничий майор Элин писал в Городскую Управу: "При обозрении города заметил, что пожарные лошади ... весьма старые и тощие так, что к дальнейшему служению не могут быть пригодны, а ... у машины пожарной нет для втягивания воды рукава".

В 1825 году население Верхнеудинска уже составляло 1533 мужчины и 1465 женщин, в том числе значилось духовенство 66 человек (25 мужчин и 41 женщина). В городе имелось 18 улиц и 2 проулка, 551 дом, 3 церкви, 3 монастыря, 1 больница, 14 магазинов и 3 лавки, 5 кожевенных и 1 мыловаренный заводы, 8 кузниц, 13 кирпичных сараев и 2 гостиных двора. Самой крупной постройкой являлись Гостиные ряды, расположенные в центре города, рядом с ним был рынок. Гостиные ряды были деревянные, с множеством торговых и складовых помещений. Водопроводом город не располагал. Основными источниками пожарного водоснабжения были реки Селенга и Уда, колодцы в частных усадьбах. Доставка воды на пожары осуществлялась "путем приглашения водовозов..."

Рост числа пожаров продолжался, иногда возникало по несколько очагов в один день. Огнем были уничтожены здание Верхнеудинской Городской Ратуши, полностью сгорела усадьба камер-советника Горского, магазины купца первой гильдии Немчинова, все постройки в усадьбе мещанки Анны Хмелевой и другие. Убытки от пожаров исчислялись сотнями тысяч рублей.

От военного губернатора Забайкальской области генерал-майора Подошенко часто поступали в полицию депеши с требованием: - "Принять решительные меры к прекращению пожаров..." В мае 1876 года в г. Верхнеудинск приехал сам губернатор, чтобы разобраться с обстановкой и принять меры по укреплению пожарной безопасности.

Подошенко ознакомился с пожарной командой, с имевшими место пожарами в городе, провел совещания в Городской Управе и в полиции... После него остался список "неблагонадежных граждан", которые не имели постоянного рода занятий. Против фамилии каждого неблагонадежного стояла заметка: - "арестовать", "выселить", "взять под надзор" ит. п.

Миссия генерал-майора Подошенко не помогла потому, что практически противопожарным надзором в городе никто не занимался, не принималось мер для обеспечения города пожарным водоснабжением. Пожары продолжали наносить значительный ущерб населению.

Стояли жаркие суховейные дни Забайкальского лета. Температура ежедневно поднималась до 30 градусов, и вдруг, 10 июня 1879 г. набатный колокол Одигитриевского собора оповестил жителей города о начавшемся пожаре в усадьбе Самсановича, расположенной на улице Большой (теперь ул. Ленина).

Причина пожара и виновные лица остались для нас неизвестными. Только по рассказам современников известно, что в день пожара дул сильный ветер, в следствие чего горящие головни и "рой" искр летали по воздуху над городом. В начале загорелся ближайший дом, затем следующий и целое море огня быстро захватывало квартал за кварталом, распространяясь на центр города, стояли сильный треск и гул бушевавшего пламени.

Со страшной силой огонь пожирал все, что встречал на своем пути. В море дыма и огня невозможно было не только тушить пожар, но и спасти свое имущество, всякий старался спасти самого себя, царил паника. Плохо оснащенная в то время пожарная

команда не в силах была справиться с огненной стихией, да и вряд ли можно было что сделать.

К вечеру, когда стал стихать ветер, город уже был превращен в груды пепла и развалин. Более трех суток подряд огонь уничтожал остатки города: горели подвалы, столбы, погребенные под развалинами остатки древесины, догорал разный домашний скарб.

От пожара пострадала вся центральная часть города. Сгорело 87 усадеб со всеми надворными постройками, все магазины, примыкающие к базарной площади, здание Городской полиции и пожарное депо. От здания Больших Гостиных рядов (в центре базарной площади) остался остов кирпичных стен, внутри здания все выгорело. Не в тысячах, а в миллионах рублей был исчислен убыток, причиненный пожаром. Купец Антонов писал, что: — "Этим пожаром причинено мне убытку до 250 тысяч рублей серебром".

Здесь не без интереса заметить, что бушевавший более трех суток пожар Верхнеудинцы тушить не желали, очевидно потому, что в центре города горели усадьбы богачей, купечества, а бедноте на окраинах огонь не угрожал. Руководивший тушением пожара командир воинской части, в третий день после начала пожара, в Городскую Управу писал: — "Солдаты тушат пожар с самого начала без отдыха. Несмотря на тревогу битую двумя барабанщиками и одним горнистом, никто из жителей на пожар не явился... видно они желают истощить окончательно силы солдат".

Деревянный Верхнеудинск со времени своего основания (1666 г.) горел не однажды. Но описанный выше пожар был самым крупным и трагическим. Он стал хорошим уроком для "отцов" города, которые были вынуждены принять следующие меры:

в спешном порядке на месте сгоревшего деревянного здания к сентябрю 1879 года построено новое каменное одноэтажное пожарное депо (сейчас СВПЧ-1);

на сгоревшем здании полиции устроена пожарная каланча и введена вышковая служба;

для обеспечения города пожарным водоснабжением построено два пожарных колодца, из них один на базарной площади, против здания пожарной команды. На колодце построено каменное 2-х этажное здание, в нем установлены металлический бак для хранения запаса воды и ручной насос для закачки воды (теперь в этом здании расположена почта).

в порядке укрепления пожарной команды дополнительно приобрели две новые "огнегасительные машины", две лошади, две бочки, также был увеличен штат пожарной команды на два человека;

начиная с 1 апреля по 15 сентября (в самый пожароопасный период) ежегодно в каждую ночь для охраны города от пожаров стали выставлять "десяточный караул" по улицам. Караульную службу несли жители города поочередно;

обязали всех домовладельцев, имеющих лошадей и водовозные бочки, выставлять на крупные пожары одну лошадь с бочкой для подвозки воды;

дали заявку на покупку для города выдвигной механической лестницы.

После пожара стало больше уделяться внимания застройке восстанавливаемой части города. Улицы теперь становятся шире, увеличивается расстояние между строениями, отдельные владельцы свои усадьбы стали обносить брандмауэрными стенами или возводить между домами негорючие стены. Эти огнепреградительные сооружения во многих усадьбах старой части города сохранились до наших дней.

Несмотря на все эти меры город, как и до своего выгорания, продолжал застраиваться в основном деревянными одноэтажными (и редко двухэтажными) домами. В 1880 году в городе насчитывалось около 640 жилых домов, из них только 9 каменных. Власти не уделяли внимания благоустройству города, его улицы утопали в песке, грязи и мусоре.

Город продолжал расти. Его границы теперь раздвигались на нагорную часть, на батарейную площадь, за реку Уду и даже на левобережную часть Селенги.

Характером развития Верхнеудинска, как торгового и административного центра края, определялся социальный состав, основные занятия его жителей. По данным 1880 года (через год после описанного выше пожара) общая численность населения составляла около 5 тысяч человек. В общем количестве дворяне, чиновники и представители духовенства составляли 8%, купцы - 5%, мещане - 39%, крестьяне - 8%, иностранные подданные (преимущественно китайцы) - 1% и инородцы (буряты) - 3%.

В 1882 году пожарная команда имела штат людей - 15 человек: брандмейстер - И. Бурдуковский (отставной старший урядник), машинист - 1, трубочист - 1 и рядовых пожарных - 12 человек. На вооружении было 12 лошадей, 3 ручных пожарных насоса и 3 коннобочечных хода. Теперь солдаты и нижние чины из пожарной команды были уволены. Комплектование производилось набором по вольному найму из числа жителей города.

Все поступающие на работу в пожарную команду заключали с Городской Управой контракт с обязательством проработать не менее одного года. Когда контракт кончался и если служитель был согласен продолжать работу, контракт заключался на новый срок.

В архивах сохранился контракт брандмейстера пожарной команды Федорова Н. И. от 19 марта 1893 года: "Я, нижеподписавшийся Верхнеудинский мещанин, Николай Иванович Федоров, заключил сей контракт с Верхнеудинскою Управою в нижеследующем:

1. Обязался, я Федоров, с первого января настоящего года, по первое января 1894 года, находиться при Верхнеудинской пожарной команде в обязанности брандмейстера.

2. Согласно с сим я должен:

- а) распоряжаться пожарными служителями, назначая их по очереди на каланчу для отправления обязанности часового и на другие надобности по службе;
- б) иметь неослабное наблюдение за исправным исполнением сими служителями обязанности службы, и обязанности при отпращивании ими поста часового;
- в) наблюдать за сохранностию и исправностию машиной, обоза фуража и всего прочего имущества команды;
- г) следить за исправным уходом за лошадьми и кормом их;
- д) исполнять распоряжения по хозяйственной части Городского Головы и Городской Управы, во время действий команды на пожарах и при осмотре ее полицейской власти;
- е) в случае данного в команду с каланчи сигнала о случившемся пожаре, в ту же минуту отдать приказание делать запряжку лошадей, нисколько не медля выезжать со всем обозом и... команды к месту пожара и в таком же порядке делать выезда, когда будет дан по приказанию начальствующего лица, желающего произвести внезапный осмотр команды, следуя с нею куда будет указано этим лицом, но однакож не удаляясь из расположения города;
- ж) не позволять впускать в здание команды посторонних лиц;
- з) вести в постоянной исправности инвентарь, имуществу и лошадям команды и кроме сего, отчетности о приходе, расходе и остатке всего имущества;
- и) иметь наблюдение, что бы резервуар в общественном колодце был всегда наполнен водой, а приспособления к колодцу были в исправности;
- к) обращать внимание на поливку общественного сада;
- л) исполнять все другие поручения Городской Управы, относящиеся к обязанностям брандмейстера.

3. Если Городская Управа службою моею останется недовольной, то вправе уволить меня и раньше истечения срока, означенного в сем контракте, а если я не желаю продолжать мое служение брандмейстером, то и о том должен заявить Городской Управе за месяц

вперед, для приискания вместо меня другого лица.

4. За отнесение обязанности Брандмейстера, имею я Федоров получить из Городской Управы жалованье по тридцати пяти рублей в месяц на своем содержании, выдача жалованья должна производиться из Городской Управы, не реже 15 числа каждого месяца.

5. Контракт этот обязуюсь выполнять свято и нерушимо, в том и подписуюсь".

После замены солдат на вольнонаемный состав служебное положение пожарных осталось по прежнему тяжелым и приниженным. Рабочий день начинался с 5 часов утра и заканчивался в 23 часа, остальное время отводилось на сон. Увольнение из расположения команды допускалось только для посещения бани и по другим строго уважительным причинам. В команде царил мордобой, за любую провинность сажали в карцер.

Чаша терпения переполнялась. Многие пожарные увольнялись досрочно, попускаясь внесенным задатком. Другие вынуждено терпеливо ждали возможных "милостевых перемен".

В архивах сохранилось ряд коллективных заявлений от пожарных в Городскую управу. Так, в заявлении от 1-го марта 1897 года пожарные писали: — "Имеем часть покорнейше просить о прибавке жалования, так как припасы все дороги и, супроти вольных, нам обидно..." 14-го марта пожарные вновь заявили: — "Объявите нам к 15 марта, если не найдется возможности прибавить жалование, то мы за это жалование жить не согласны...". Осталось неизвестным, было ли удовлетворено это требование.

В 1903 году на тяжелую жизнь пожарных стал сетовать и брандмейстер Федоров, работающий бессменно в этой должности с 1891 года по 1907 год, который за беспорочную службу был удостоен "высочайшей награды государя императора — Большой серебряной медали на Аннинской ленте, для ношения на груди". В одной из своих жалоб Городскому голове, Федоров писал: "... Прошу Городское управление обратить внимание на ...размножение города и строгие взгляды на пожарное дело со стороны начальства... и прибавить мне жалование по случаю дороговизны жизненных потребностей". 16 декабря 1903 года заявление Федорова было рассмотрено на заседании Городской думы и вынесено постановление: - "Ходатайство просителя отклонить".

Ненадежной оставалась пожарная охрана. Окружной исправник, ознакомившись с пожарной командой, писал Голове Управы: "... в пожарном обозе не имеется ручных багров... не имеется в достаточном количестве войлочных щитов... пожарная лестница одна, ветхая и очень коротка и, наконец, устроенная на обгорелом здании каланча до того низка, что не видать из-за больших домов некоторых улиц... Имею честь покорнейше просить не оставить распоряжением: 1-е об изготовлении десяти ручных багров, 2-е об устройстве новой выдвижной лестницы, 3-е о заведении войлока и наконец 4-е - приказать возвысить каланчу через прибавление нескольких бревен в срубе. О последующем прошу покорнейше почтить меня уведомлением. "Окружной исправник" — подпись.

Осталось не установленным: была ли надстроена пожарная каланча, но из документов известно, что вскоре была построена вторая каланча на мысе, где в 1666 году был возведен Удинский острог.

С новой каланчи хорошо просматривалась большая часть центра города, Заудинское предместье, набережная реки Уда и Батарейная площадь. Дом, на котором стоит пожарная каланча, сохранился до наших дней. Он стоит за зданием Лесотехнического техникума.

В 1898 году, в целях взаимопомощи по борьбе с пожарами, по решению общего собрания мещан и казачества, в Верхнеудинске, по примеру Запада, была организована общественная пожарная команда, а в январе 1903 года учреждено Верхнеудинское городское добровольное пожарное общество. Общественная пожарная команда явилась базой его организации и теперь стала называться — добровольной пожарной командой.

Организатором создания общества и первым председателем правления был энтузиаст пожарного дела, содержатель ветлечебницы ветеринарный врач Сергеев.

Общество существовало на средства, собранные с населения в виде пожертвований и членских взносов. Уже на третий год, после создания, обществом было построено в нагорной части города каменное одноэтажное пожарное депо на три выезда и организовано круглосуточное дежурство дружинников на трех конных ходах. На здании пожарного депо была построена пожарная каланча, на которой выставлялось дежурство вышкового. Это была третья каланча.

Более быстрое развитие города и увеличение численности населения было связано со строительством Великой транссибирской железной дороги в период 1891-1900 г.г.

В 1900 году было завершено строительство крупного паровозного депо. Для обслуживания депо с западных железных дорог России в Верхнеудинск приехали сотни квалифицированных рабочих. Общая численность населения города тогда составила 8 тысяч человек. К 1910 году она возросла до 15 тысяч, а в 1917 году уже составила 21,6 тысяч человек. Появился новый поселок железнодорожников.

В связи с ростом города усложнялась и задача пожарной охраны по тушению пожаров. Созданная пожарная команда ДПО формально функционировала, но ее оснащенность была недостаточная, на пожарах не доставало воды. Обеспокоившись этим, брендмейстер Федоров своим рапортом просил Городскую управу: - "... доложить Думе и принять решение об улучшении водоснабжения, так как водовозы почему-то не доставляют на пожар воду. В городском пожарном обозе 6 водовозок, но этого недостаточно, багровый ход один и если случится в одно и тоже время два пожара то багровый ход разделить нельзя. Добровольная дружина не всегда действует..."

Русско-японская война 1905 года крайне неблагоприятно отразилась на финансовом состоянии Добровольного пожарного общества. Пожертвований и членских взносов от населения стало поступать все меньше и меньше. В ноябре 1906 года Правление общества вынужденно закрыло добровольную пожарную команду и распродало лошадей.

Ликвидация пожарной команды ДПО еще больше усложнило обстановку. Брендмейстер Федоров писал в Городскую управу: - "... ввиду громадного умножения города... одной пожарной команды весьма недостаточно ... при возникновении пожаров в одно и тоже время в разных частях города - что делать, как делить обоз? Дружина не существует с 1 ноября... в дружинном депо есть 2 машины, багровый ход и 2 бочки. Нет лошадей. Нужно там организовать вторую пожарную команду. Для этого нужно 7 лошадей и 7 людей, чтобы она выезжала на пожары..."

Через два года о возобновлении работы второй пожарной команды позаботилась общественность.

В государственных архивах сохранился текст воззвания членов правления ДПО к населению города, написанного в июле 1908 года, где выражалось глубокое беспокойство дальнейшей судьбой общества. В воззвании, говорилось, что: — "Если не придут на помощь жители города, то общество придется закрыть. Что же будет с нашим имуществом... если случится пожар?... Имущество погибнет благодаря нас же самих потому, что мы не хотим идти на встречу такому пожарному обществу, которое сможет нас спасти от разорения..."

После объявления воззвания состоялся сход заинтересованных в пожарном обществе граждан, на котором было решено восстановить добровольную пожарную команду, а в целях привлечения денежных средств на ее содержание, решили организовать платный каток, оркестр, трубопечное бюро и проводить другие платные мероприятия.

Телефонной связи в городе не было. Выезд обоза на пожары осуществлялся по сообщению нарочных, прибежавших в пожарную команду, или по сообщению каланчового, наблюдавшего за городом. Заметив пожар, каланчовый ударом в колокол подавал сигнал в

помещения пожарной команды. Дежурный помощник брандмейстера выходил на улицу, узнавал у каланчевого адрес и только тогда пожарная команда выезжала на пожар. Чтобы вызвать на пожар вторую команду, нужно было высылать конного вестового.

Брандмейстер Федоров, требуя от Городской управы установки телефонной связи, писал: — "Для скорого сообщения о пожаре или вызове проводника верхом на лошади нужно проскакать до каланчи и обратно, а лошадь уже будет измучена, запрягать ее уже нельзя, а телефоном сейчас же узнаешь в какой местности и что им замечено..."

Федоров проработал брандмейстером 16 лет, являлся самым опытным пожарным работником в г. Верхнеудинске. Он был награжден царским правительством "За безупречную службу" Большой серебряной медалью на Аннинской ленте для ношения на груди.

Не получив поддержки от Городской управы в части улучшения мер борьбы с пожарами, Федоров в июле 1907 года уволился. На его место был принят Аверин Михаил Ипполитович, который проработал до 1909 года. С июля 1909 года на должности брандмейстера стал работать Юргелевич Иннокентий Федорович.

Получилось, что ни в городской пожарной команде, ни в пожарной команде ДПО не было людей, которые бы мало-мальски знали пожарную службу.

По настоянию правления ДПО, в августе 1908 года, Городская управа пригласила в г. Верхнеудинск для консультаций из г. Иркутска одного из опытных брандмейстеров — Домишкевича А. Ф.

Домишкевич прибыл с письмом Иркутского головы господина Ициленова И. Ф. который Верхнеудинскому городскому голове писал: "Глубокоуважаемый Иван Васильевич! Брандмейстер Александр Францевич Домишкевич не только известный образцовый пожарный деятель... но еще и давний лично близкий мне человек. Я вполне уверен, что Вы получите от его указаний ту пользу, которую ожидаете".

Домишкевич прожил в Верхнеудинске две недели. Подробно ознакомился с городом, с городской и добровольной пожарными командами, с существующей службой в этих командах и дал много полезных советов.

По рекомендациям Домишкевича в городе была введена новая система оповещения о пожарах. С этой целью город был разделен на 4 пожарных участка:

1-й — вся нагорная часть;

2-й — центральная часть города;

3-й — все Заудинское предместье и набережная реки Уда;

4-й — Батарейная площадь.

Все пожары были разделены на три номера:

первый номер — закрытый. Это небольшой пожар внутри здания. На такие пожары выезжала одна пожарная команда;

второй номер — открытый. Огонь вышел наружу, но в небольших размерах. На такие пожары выезжали обе пожарные команды. На эти пожары должны были являться водовозы города;

третий номер — большой пожар. Огонь принял большие размеры, распространяется на другие строения.

Этот номер подавался только брандмейстером. Для борьбы с пожаром привлекались все водовозные средства города, все члены ДПО и воинские подразделения.

Пожар номер три объявлялся звоном колоколов на пожарных каланчах, а воинские части вызывались по распоряжению Городского Головы.

И, наконец, был установлен порядок оповещения населения о пожарах с помощью вывешивания на каждой пожарной каланче днем - красных флагов, черных шаров и черных крестов, а ночью - красных, белых и зеленых фонарей.

При возникновении пожара на шпилях пожарных каланчей вывешивали:

при первом номере пожара на всех трех пожарных каланчах города:

1-й участок (нагорная часть) — днем один черный шар, ночью - белый фонарь;

2-й участок (центр города) — днем два черных шара, ночью - два белых фонаря;

3-й участок (Зауда) — днем три черных шара, ночью - три белых фонаря;

4-й участок (Батарейка) — днем четыре черных шара, ночью - четыре белых фонаря.

при пожаре второй номер дополнительно к шарам или белым фонарям вывешивались днем красный флаг, а ночью — красный фонарь;

при пожаре третий номер дополнительно к шарам или белым фонарям вывешивались днем черный крест, а ночью — зеленый фонарь.

Домишкевич оказал помощь в разработке текста обязательного постановления "О мерах предосторожности против пожаров", которое было принято Верхнеудинской Городской думой.

Постановление содержит шестьдесят восемь статей. Вот некоторые из них:

"...42. Меньшая мера для свободного ни чем незанятого пространства двора полагается 24 квадратных сажени или 6 сажень длины и 4 сажени ширины, при чем иметь свободный проезд к строениям расположенным на задних дворах.

43. Четырех саженные разрывы между деревянными зданиями и межами не должны быть занимаемы навесами, укладками дров, леса и ни какими деревянными подвозками и материалами.

В центре города, на Гостиннодворской площади, вновь производить деревянных построек не дозволяется, а должны быть каменные; существующие деревянные здания не допускать ремонтировать и производить капитальные исправления.

Существующие в городе ветхие бани, а так же и другие пришедшие в ветхость, деревянные постройки ремонтировать не дозволяется, а те которые не имеют от соседних построек или межой установленных законом разрывов, по составлении о том надлежащего акта, должны быть немедленно сломаны.

Владельцы домов расположенных по набережной реки Селенги, обязаны в течении двух годичного срока со дня утверждения сих постановлений, все принадлежащие им постройки убрать и местность назначенную по Высочайше утвержденному городскому плану под набережную очистить.

55. Каждый домовладелец, о произведенной очистке труб, должен отмечать в книжке, выдаваемой для того трубчисту Городскою Управою.

57. В летнее время на крышах домов домовладельцы обязываются иметь чаны, наполненные водою и швабры.

60. Курение табаку в задних дворах, конюшнях, амбарах, сеновалах и прочих нежилых зданиях, а во время ветра на улицах и площадях — запрещается. Домовладельцы в этом отношении должны иметь строгий надзор.

65. Десяточные караулы, на время с 1 апреля по 15 сентября должны быть учреждаемы ежегодно и относимы домовладельцами согласно распределений, сделанных Городскою Управою.

67. Воспрещается иметь в черте построек обывателей города Верхнеудинска склады вина, спирта и керосина, а также водочные заводы и очистные заведения спиртных напитков. Под складом керосина подразумевается количество его свыше 2-х пудов..."

Домишкевичу удалось убедить Городскую думу в необходимости увеличения численности личного состава пожарных команд. В 1909 году штат городской пожарной команды составлял: брандмейстер - 1, помощник брандмейстера - 1, кузнец - 2, трубчист - 1, рядовых пожарных - 33 человека. Всего - 38 человек. В пожарной команде ДПО было:

брандмейстер - 1, помощник брандмейстера - 1 и рядовых пожарных - 17 человек.

Оставшись довольным от помощи Домишкевича, Верхнеудинский голова Титов послал Исциленову ответное благодарственное письмо, в котором сообщил: "Глубокоуважаемый Иван Федорович! Александр Францевич Домишкевич, с присущей ему любовью пожарного дела. ... Осмотрев как личный состав команды, так и пожарный обоз и все прочее пожарное имущество, нашел некоторые неисправности и указал исходя для устранения таковых.... Считаю себя обязанным, глубокоуважаемый Иван Федорович, принести Вам искреннюю благодарность за то, что при любезном участии и содействии Вашем гор.Верхнеудинск получил удовлетворение наиболее своего вопроса и нашел пути к выходу из него... "

В городе на всех трех каланчах было организовано дежурство круглосуточно. Дежурные каланчисты сигналы друг друга видели визуально и передавали их помощнику брандмейстера своей команды.

Например, каланчист пожарной команды ДПО увидел, что на каланче городской пожарной команды вывесили красный флаг и три черных шара Он немедленно передает об этом помощнику брандмейстера, который объявляет личному составу тревогу и посылает верхом на лошади вестового в городскую пожарную команду узнать адрес места пожара (если с каланчи пожар не был виден). Узнав адрес пожара, вестовой возвращается в пожарную команду. В это время обоз уже готов к выезду и вестовой ведет его по назначению. А каланчист в это время обязан вывесить на крестовине своей каланчи три черных шара и красный флаг, (что будет для населения означать пожар средний Заудой).

Случалось, что в туманную и дождливую погоду или в снежную пургу часовые на вышках не видят сигналов подаваемых друг другу, тогда вестовые пожарных команд верхом на лошадях должны ездить друг к другу по очереди, примерно через каждые 10-15 минут, для выяснения обстановки.

Так было до 1909 года. 21 мая 1909 года Городской управой было принято решение. - "Соединить все три городские каланчи с помещением пожарных команд телефонами, так как существующий теперь способ не возможен, ибо в случае тревожного сигнала с какой-либо каланчи нужно обязательно гонять к каланче для справок пожарную лошадь..."

Интересно заметить, что выезд пожарного обоза всегда привлекал много зрителей, особенно выезд городской пожарной команды, расположенной напротив торговых рядов и базарной площади. Получив сообщение о пожаре, помощник брандмейстера кричал: - "Выводи! Запрягай! и натыкаясь друг на друга, пожарные подводили взбудораженных звоном колокола лошадей к повозкам, запрягали..."

Эта процедура длилась не меньше пяти минут. И наконец, из пожарного депо выскакивал на лошади всадник. Он криком разгонял зевак, предупреждал по дороге проезжих и прохожих об опасности, а за ним мчался, громяхая по ухабам, пожарный обоз.

Во время Советского Союза:

В 1916 г. на вооружении Верхнеудинских пожарных команд (городской и ДПО) состояло: лошадей — 33, пожарных насосов, конно-бочечных ходов — 8, конная механическая лестница (22 аршина высота подъема), лестниц штурмовых - 3, прочих лестниц - 4, респираторов — 2, ножниц для резки электропроводов — 1, резиновых перчаток — 1 пара и прочий пожарный инвентарь. Численность личного состава составляла 56 человек и оставалась без изменения до революции 1917 года.

5 февраля 1918 года в г. Верхнеудинске была установлена власть Советов. Однако Верхнеудинский Совет просуществовал лишь шесть месяцев 20 августа после ожесточенных боев с белочехами и белогвардейскими бандами. Совет и другие учреждения были вынуждены оставить город и эвакуироваться в г. Читу.

С освобождением Верхнеудинска, почти вся территория Бурятии была очищена от

белогвардейцев и интервентов, завершена гражданская война. Но Советская власть не была восстановлена. Правительство, учитывая сложность международной и внутренней обстановки того времени и желая избежать войны с Японией, дало директиву временно воздержаться от советизации территории России к востоку от Байкала, образовав здесь "буферное" государство в виде Дальневосточной республики.

Пожарная охрана в городе, почти, не существовала, добровольная пожарная дружина самораспустилась, в городской пожарной команде осталось около 20 служителей и всего 6 лошадей. Пожарный обоз стоял неисправным, пожарное вооружение было разворовано. Существовавший при паровозном депо пожарный пост имел один конно-бочечный ход с ручным пожарным насосом. На пожары в городе не выезжал.

Стояла трудная задача: поставить пожарную охрану на ноги, оградить от огня народное достояние. И как бы ни велики были трудности, рабочие, пришедшие на службу в пожарную команду, с невиданным энтузиазмом выполняли свой долг. Они ремонтировали пожарный обоз, разыскивали утраченное пожарное оборудование, несли пожарную службу.

К середине 1923 года в рядах служащих Верхнеудинской пожарной команды уже насчитывалось 33 бойца. Для обеспечения безопасности эксплуатации печного отопления в городе при команде содержалось три печника-трубочиста. На вооружении стояло пять конно-бочечных повозок, четыре пожарных насоса, 16 голов лошадей. Дежурство личного состава осуществлялось в две смены посуточно, а с октября 1924 года было установлено в три смены по 12 часов для каждой смены.

С середины 1924 года, в связи с выходом в свет первого Советского Устава ДПО. на предприятиях и в организациях Бурятии стали активно создаваться добровольные пожарные дружины. Рабочие и служащие брали в свои руки охрану народной собственности от пожаров.

В начале 1925 года возобновило свою деятельность Верхнеудинске ДПО, а с 1 мая в здании добровольной пожарной команды восстанавливается круглосуточное дежурство дружинников. Этому дню предшествовала большая работа. Городской Совет оказал ДПО помощь в приобретении 5 лошадей, городская пожарная команда выделила из резерва два конно-бочечных хода и пожарный насос, было приведено в надлежащий порядок оставшееся имущество от прежнего общества, отремонтировано пожарное депо.

Для привлечения средств на содержание штатной численности добровольной пожарной команды и проведения пожарно-профилактических услуг по заказам населения, ДПО стало выполнять кладку новых печей и ремонт старых, чистить дымоходы от сажи, производить штукатурные, побелочные и малярные работы, делать новые и ремонтировать старые металлические кровли зданий, зарабатывать средства и на подвозке воды для населения. Штатная численность печников-трубочистов городской пожарной команды была передана в ДПО.

1-го октября 1926 года при Управлении коммунхоза НКВД Бурятской АССР была создана пожарная инспекция численностью 2 человека — пожарный инспектор и пожарный инструктор. Инструктором был назначен тов. Нефедов. В Постановлении Бурятского ЦИКа об учреждении пожарной инспекции говорилось. — "Придавая крайне серьезное значение делу охраны имущества от пожаров, в порядке выполнения Циркуляра Президиума ВЦИКа, признать категорически неотложным организацию органа по пожарному надзору в республиканском масштабе..."

В это же время в штаты аймисполкома была введена должность пожарного инструктора, а сельским и сомонным советам рекомендовано назначить пожарных старост на общественных началах из числа сельских активистов.

Вместе с развитием промышленности росла и крепла пожарная охрана. В 1930 году

пожарная инспекция Наркомхоза Бурятской АССР была реорганизована в Центральное управление пожарной охраны (ЦУПО НККХ Бурятской АССР). Первое время начальником ЦУПО был Нефедов, а затем его сменил Самаркин В. Д., прибывший из г. Иркутска на укрепление пожарной охраны Бурятии, ранее работавший начальником городской пожарной команды.

В 1930 году был введен "Устав службы пожарной охраны", которым определялись внутренний распорядок в команде и обязанности должностных лиц. В перечне должностей пожарной команды были: начальник пожарной команды, старший по смене (теперь начальник караула), топорник-каланчист (теперь рядовой пожарный), шофер и телефонист.

В 1931 году, в соответствии с перечнем должностей определенных новым Уставом были перестроены штаты пожарных команд. С этого времени в пожарной охране введена обязательная пожарно-техническая подготовка личного состава, которая проводилась в часы дежурства смен по специальной программе. В 1932 году пожарные команды были переименованы в "пожарные станции". Это название сохранялось до 1935 года.

В 1932 году в Иркутске при Управлении пожарной охраны организованы одногодичные пожарнотехнические курсы, на которые от Бурятии был направлен работник пожарной охраны Хомич Илья Федорович, помощник начальника центральной пожарной станции.

К 1933 году в Улан-Удэ уже сложились довольно мощные (по тем временам) пожарные силы. К существовавшим Центральной пожарной станции, Нагорной добровольной пожарной станции и пожарному посту Паровозного депо прибавились вновь созданные ведомственные пожарные команды на новостройках Мехстеклозавода. ПВЗ (ныне ЛВРЗ), Мясокомбината и крупнейшей перевалочной базе "Совмонголтувторг". Практически образовался гарнизон пожарной охраны.

В целях поддержания постоянной боевой готовности всех пожарных формирований гарнизона, обеспечения единого руководства при ликвидации пожаров и взаимодействия с другими службами (водопровод, энергетическая, медицинская и милицейская) начальником пожарной охраны города стал начальник Центральной пожарной станции Хромов Петр Яковлевич.

Летом 1933 года в Бурятию прибыл Евлахов Ефстафий Куприянович, окончивший Ленинградский пожарный техникум. Это был первый работник пожарной охраны в республике имеющий среднее специальное пожарно-техническое образование. Он был назначен заместителем начальника ЦУПО НККХ Бурятской АССР.

В 1933 году в связи с концентрацией большого количества товаро-материальных ценностей и важного политического значения базы в торговле с МНР ведомственная пожарная команда "Совмонголтувторга" была передана в ведение городской пожарной охраны и стала именоваться "третья городская пожарная станция..." Теперь в непосредственном подчинении начальника городской пожарной охраны были Центральная пожарная станция, Нагорная пожарная станция ДПО и 3-я пожарная станция "Совмонголтувторга", а в оперативном подчинении были ведомственные пожарные команды Стеклостроля, Новостроек ПВЗ и Мясокомбината. Кроме того в городе было около десяти крупных добровольных пожарных дружин на различных предприятиях.

В июле 1933 года, в порядке шефской помощи, Верхнеудинский Горсовет получил от Московского Совета два пожарных автомобиля марки АМО-Ф-15 и АМО-4, которые были поставлены на вооружение городской пожарной охраны. В феврале 1934 года пожарная охрана получила от Бурдортранса два грузовых автомобиля, которые были оборудованы на пожарные водовозки, одна из них была передана на вооружение пожарной станции ДПО.

В сентябре 1934 года с получением нового пожарного автомобиля ПМЗ-1 город уже имел возможность передать один пожарный автомобиль АМО-Ф-15 на укрепление

пожарной охраны г. Кяхты.

В 1934 году при Центральной пожарной станции был основан Центральный пункт пожарной связи (ЦППС) с введением штатных телефонисток.

В целях улучшения связи пожарной службы с объектами народного хозяйства 25 февраля 1934 года Совет Народных Комиссаров Бурятской АССР принял постановление, которым обязал начальника политотдела связи тов. Золотухина, "в декадный срок установить надежную связь между пожарной охраной и объектами города: Стеклостроем, типографией, Домом Советов, Кирпичным заводом. Спиртзаводом, Пивзаводом. Стеклозаводом. Мясокомбинатом, складами "Совмонголтувторга", Буркоопсоюза, Бурснабсбыта и аптеки".

В мае 1934 года пожарная охрана города реорганизуется. Создается самостоятельный отдел пожарной охраны города (ГорОПО) со штатной численностью:

начальник отдела;

помощник начальника по политчасти;

помощник начальника по снабжению;

инспектора по пожарной профилактике — 2 человека;

бухгалтер;

секретарь-машинистка.

Начальником ГорОПО был назначен Евлахов Ефстафий Куприянович, а его заместителем по политчасти — Филиппов Василий Радионович.

Введение в штат ГорОПО инструкторов по пожарной профилактике означало создания в городе инспекции Госпожнадзора и начала планомерной профилактической работы на объектах народного хозяйства.

В этом же году, в связи с созданием Главного управления пожарной охраны НКВД СССР, Бурятское ЦУПО Наркомхоза было переименовано в отдел пожарной охраны с подчинением НКВД Бурятской АССР.

Таким образом, к 1935 году в пожарной охране был в основном, завершён период реформ. Все городские пожарные части перешли в ведение в НКВД, в пожарной охране устанавливается твёрдая организация и структура, все объектовые пожарные команды, независимо от ведомства, в оперативном отношении теперь подчинялись ГорОПО, которое в свою очередь непосредственно подчинялось ОПО НКВД Бурятской АССР, а последнее — ГУПО НКВД СССР. На объектах народного хозяйства стали проводиться плановые пожарно-технические обследования. Городские пожарные части стали переходить с конной на автомобильную тягу, что позволило тушить пожары любых размеров значительно быстрее, чем прежде.

Большие и ответственные задачи выдвигались перед органами пожарной охраны: все что создавалось трудом народа надо защитить от огня. Во имя этой задачи пожарная охрана непрерывно совершенствует формы и методы борьбы с пожарами, технические средства и тактические приемы пожаротушения.

В марте 1936 года, в связи со значительным расширением границ г. Улан-Удэ и улучшением телефонной связи, каланчевая служба пожарной охраны была упразднена, как не отвечающая современным требованиям. Личный состав каланчистов передан на укрепление боевых расчетов дежурных караулов.

В декабре 1936 года пожарная команда ДПО была окончательно передана в городскую пожарную охрану НКВД. Теперь она стала именоваться ГПК-2. В последующие два года на здании бывшего ДПО был надстроен 2-й этаж, где расположились Ленкомната и жилые квартиры. Штаты команды значительно были увеличены, на вооружение поставлены пожарные автомобили, а конная тяга ликвидирована.

Значительно были укреплены как в техническом отношении, так и в численности

личного состава ведомственные пожарные команды Мехстеклозавода и Мясокомбината, где конная тяга была заменена пожарными автомобилями. Были созданы выездные пожарные команды на Лесозаводе, на Базе Комитета госрезервов (ныне Хлебная база) и при Мелькомбинате.

Были вновь созданы три пожарные команды для охраны промобъектов и населенных пунктов Джидокомбината (основного предприятия в г. Закаменске, электростанции в пос. Баянгол и базы материального снабжения на ст. Джида), в г. Гусиноозерске — для охраны объектов Шахтоуправления. По линии НКПС СССР были организованы пожарные команды по охране железнодорожных станций Наушки и Гусиное озеро.

Пожарные команды по охране ЛВРЗ и Авиационного завода были военизированы и переданы в ведение ОПО НКВД Бурятской АССР. Это были первые военизированные подразделения пожарной охраны НКВД в Бурятии, которым присвоены названия ОВПК-1 по охране Авиазавода и ОВПК-2 по охране ПВЗ.

Одновременно с этим была упразднена 3-я ГПК по охране складов базы "Совмонголтувтора", так как с открытием движения поездов между СССР и МНР по железнодорожным ветвям Забайкальск - Чойболсан и Улан-Удэ - Наушки, Улан-Удэнская перевалочная база потеряла свое значение и в 1939 году была ликвидирована.

К концу 1940 года в районах Республики действовало около десяти леспромхозов, в которых была создана пожарно-сторожевая охрана. На вооружении ПСО были поставлены автовозовозки с пожарными мотопомпами или ручными пожарными насосами. На водовозках круглосуточно дежурили водители.

На остальных предприятиях, машинотракторных станциях и в колхозах Республики были созданы добровольные пожарные дружины, на вооружении которых были конно-бочечные хода с ручными пожарными насосами.

В 1938 году для личного состава городской и военизированной пожарной охраны НКВД введена единая форма одежды и знаки различия начсостава в виде петлиц с полосками и звездочками на них для ношения на воротниках шинели и гимнастерки, кокарды (для ГПО) и звездочки (для ВПО) на головном уборе (шапке и фуражке). Для ГПО цвет формы был синий, для ВПО - хаки.

18 апреля 1938 года работники пожарной охраны Улан-Удэнского пожарного гарнизона впервые официально отметили 20-ю годовщину Советской пожарной охраны. Торжественное заседание, посвященное 20-летию пожарной охраны СССР состоялось в клубе Строителей. С докладом выступил начальник ГорОПО Евлахов Е. К.

После доклада за достигнутые высокие результаты в профилактической работе и отличные показатели в боевой и политической подготовке большая группа пожарных была награждена Почетными Грамотами, ценными подарками, денежными премиями и отмечена благодарностями.

Среди награжденных были инспектор ГорОПО Хорошко В. С., начальник ГПК Хомич И. Ф., политрук ГПК Сандаков М. Д., помощник начальника ГПК Колесников Е. М., командир отделения Рандин Г. Н., рядовые пожарные Данзанов, Мартынов и Будаи.

30 апреля 1939 года приказом НКВД СССР № 227 введен в действие новый "Временный Устав внутренней службы пожарной охраны" (военизированной и городской) НКВД СССР.

В апреле 1939 года, в честь 21-й годовщины Советской пожарной охраны, группой работников ГорОПО и ГПК-1 был организован лыжный переход по маршруту Улан-Удэ - Иркутск.

В приказе начальника ГорОПО № 40 от 19 апреля 1939 года отмечено: "Спортсменами пожарной охраны НКВД г. Улан-Удэ успешно завершён лыжный переход по маршруту Улан-Удэ - Иркутск, при котором расстояние в 386 км. было пройдено за 46

ходовых часов.

Этот героический переход совершен работниками пожарной охраны впервые. Члены команды проявили мужество, выносливость и большевистскую волю по преодолению всех трудностей и препятствий, встретившихся на пути.

За успешное завершение перехода командование ГорОПО НКВД от себя и от имени всего личного состава пожарной охраны г. Улан-Удэ объявляет благодарность:

командиру перехода Хорошко В. С.

политруку команды Зубкову А. Н.

членам команды Колесникову И. М., Круглову С. Н. и Шестакову А. В., с одновременной выдачей денежной премии по 200 рублей каждому".

Хороших показателей в социалистическом соревновании добился коллектив 2-й ГПК, возглавляемый Дохановым Н.Д.

В январе 1940 года команде было вручено Переходящее Красное Знамя, всему личному составу объявлены благодарности, а в октябре 1940 года отдельные показательные эпизоды из жизни этой команды были засняты на журнал кинохроники "Восточная Сибирь", который демонстрировался на экранах кинотеатров города и в селах республики.

В этот год значительно активизировало свою деятельность Добровольное пожарное общество.

В июле проведена очередная городская конференция ДПО, на которой был заслушан доклад о проделанной работе за отчетный период и задачах общества в связи с выходом в свет нового типового устава.

Конференция приняла решение о необходимости в месячный срок завершить создание ячеек ДПО на всех предприятиях и во всех организациях, активно содействовать повышению пожарно-технических знаний членов общества и на этой основе усилить пожарный надзор на объектах народного хозяйства.

Трудящиеся Бурятии успешно завершили 1940 год - третий год 3-й пятилетки. Начался штурм планов четвертого года пятилетки. А радио и газеты каждый день приносили неутешительные вести о кровавых происках империалистов. Фашистская Германия ведет захватническую войну в Югославии и Греции, оккупировала Чехословакию и Болгарию, аннексировала Австрию. Фашизм с помощью свинца и огня утвердил свою власть в Испании. Гитлеровские войска вышли на границу с Советским Союзом.

... В тот день все советские люди отдыхали. Это был последний мирный день, последний выходной... А назавтра начались массовые митинги и собрания. "Победа будет за нами", — заявляли рабочие заводов и фабрик. "Крепить тыл — наша священная обязанность" — решают работники железнодорожного транспорта "Заменим уходящих на фронт мужей и сыновей" — говорят советские женщины. Лозунг — "Все для фронта, все для победы!" — стал основным лозунгом на весь период войны.

Прошли митинги и в подразделениях пожарной охраны, на которых пожарные позором клеймили фашистскую нечисть, заверяли партию и правительство, что они, не жалея своих сил, будут крепить дисциплину, боевую готовность дежурных караулов и противопожарных формирований, улучшать качество профилактической работы на объектах народного хозяйства, будут предельно бдительны.

В последующие дни в райвоенкоматы от работников пожарной охраны стали поступать заявления с требованием о призыве в ряды Красной Армии и отправке на фронт.

... В связи с нападением фашистской Германии на СССР просим зачислить в ряды действующей Красной Армии. Заявляем, что мы будем сражаться за Родину до полного уничтожения агрессора - заверяли в своих заявлениях политрук Хутанов, помощник начальника ГорОПО Пантелеев, начальник ГПК-1 Куценков, рядовые пожарные Смородников, Дарижапов, Степанов, Гузенко и др

... Просим направить нас на фронт Заверяем, что боевые машины мы поведем также умело, как водим пожарные и с врагом будем сражаться также мужественно, как боремся с огнем - уверяли шоферы пожарных команд Перевозников Н. Д., Игумнов Б. И., Мезенцев А. Т., Майсинди П. А., Ушков Л. А.

Подобных заявлений поступило много. Уже в первые два месяца из пожарной охраны ушло в Красную Армию более 60% личного состава. В пожарных командах создавался некомплект как по количеству, так и по качеству. Создалась угроза упадка боеспособности дежурных караулов.

Чтобы не допустить этого, Бурятским ОК ВЛКСМ было принято решение о направлении в пожарную охрану комсомольцев из числа девушек. Отдельные сотрудники пожарной охраны, уходящие в Красную Армию, устраивали за себя работать своих жен, сестер.

15 июля 1941 года было проведено общее собрание личного состава городской пожарной охраны. С докладом о задачах пожарной охраны в условиях военного времени выступил начальник ГорОПО Хомич И.Ф., который разъяснил, что для работников пожарной охраны в военное время и глубокий тыл является фронтом... Военная пора - время суровой проверки преданности Родине, партии и Советскому правительству каждого пожарного работника, проверки боеспособности подразделений, в которых они работают.

"Задача работников пожарной охраны — трудиться так, чтобы на фронте ни в чем не знали нужды, а это значит, что мы должны обеспечивать надежную охрану заводов, фабрик и их продукцию, которая идет на фронт".

Общее собрание приняло постановление: "... Считать весь личный состав пожарной охраны города мобилизованным до окончания войны..." Что означало, что никто из пожарной охраны по собственному желанию не будет увольняться до победного дня над Германией. Участники собрания обратились ко всем женщинам - родственникам сотрудников пожарной охраны - помочь делу, прийти на работу в пожарные команды для замены ушедших на фронт бойцов.

С 3 ноября 1941 года личный состав пожарной охраны был переведен на двухсменное дежурство, вся резервная пожарная техника приведена в боевую готовность. Во всех командах созданы группы самозащиты, введены занятия по военной подготовке.

В конце апреля 1942 года в порядке подготовки городов и населенных пунктов к весенне-летнему пожароопасному периоду, а также оборонно-противопожарной защите предприятий, организаций и учреждений в Республике был проведен первый декадник.

К 1-му мая были очищены территории от сгораемого мусора и разного хлама, снесены из противопожарных разрывов ветхие сгораемые строения, очищены от хлама и мусора чердаки и подвалы. Отремонтированы и очищены от сажи дымоходы и печи, вновь построены или отремонтированы старые пирсы и подъезды к рекам и ручьям, произведена перезарядка огнетушителей, доукомплектованы инструментом пожарные щиты, выставлены и заполнены песком ящики и наполнены водой бочки.

В целях укрепления пожарной охраны Заудинский части города (Пригородный район), где застройка, в основном, была деревянная и не было пожарного водоснабжения, 10 апреля 1942 года была организована третья городская пожарная команда со штатной численностью 15 человек. В боевом расчете был пожарный комбинированный автомобиль ЗИС-11. Начальником команды был назначен Чистяков Иван Михайлович.

Трудное было время, мало того, что пожарной техники не доставало, она еще изнашивалась и ломалась, а нужных запасных частей для ремонта ее не было, не доставало бензина, приходилось работать на керосине, лигроине и даже на скипидаре. Сплошная деревянная застройка городов и сельских населенных пунктов, плохое пожарное водоснабжение создавали трудности в ликвидации возникавших пожаров, особенно в дни

мороза зимой и в жаркую ветреную погоду летом, а основной состав пожарных команд были женщины.

Теперь можно только представить, что женщина в пламени и в дыму, в условиях сильных морозов и обжигающей жары, с невероятно тяжелым пожарным снаряжением тушила пожары. И все это было закономерно: сознавая личную ответственность за сохранение народного добра, люди руководствовались девизом: "Все для фронта, все для победы!"

Ветеран пожарной охраны, бывший начальник военизированной пожарной команды ЛВРЗ ныне пенсионер Е. М. Колесников рассказывает: "Осенью 1941 года глубокой ночью, в двухэтажном 16-квартирном деревянном доме в п. Мясокомбината возник пожар. Все пути эвакуации были отрезаны огнем, люди в отчаянии просили помощи. Пожар тушился в сложных условиях, в пожарных караулах больше половины были женщины, которые с трудом устанавливали для спасения людей лестницы, прилагая невероятные физические усилия, выносили из квартир детей и престарелых. Пожарные тогда вынесли из пожара около 50 человек".

Ефим Михайлович вспоминает другой случай: "В сильный декабрьский мороз 1941 года возник пожар в чердаке детского сада № 3. Огонь через прогары в потолке стал проникать в помещение, где было более 30 детей, началось задымление, поднялась паника, создалась реальная угроза гибели детей. Я тогда работал начальником караула ГПК-1. Руководство тушением и спасением детей возглавил начальник ГПК-2 Суханов А. Л., начальником тыла был Митрохин М.П.. Благодаря умелому руководству действиями подразделений и самоотверженной работе боевых расчетов всех детей удалось эвакуировать, имущество и оборудование спасти, а затем ликвидировать пожар".

Большую роль в развитии пожарных команд сыграли Онищенко Г. П., Иванов П. А., Крапивина К. Г. и, особенно, заместитель начальника ГорОПО техник-интендант 2 ранга Медведев Иван Васильевич.

Работавшие с ним рассказывают о нем как о человеке широкой души, хорошем организаторе. Это он не давал пожарным падать в уныние при первых неудачах Красной Армии на фронтах и гибели на войне близких родственников. Это он всегда помогал найти оптимальный выход из трудных ситуаций тех дней. Это он умел обогреть человеческие души добрым словом, полезным советом и зажечь огонь энтузиазма в коллективах.

И жизнь в подразделениях не ограничивалась службой, исполнением своих прямых обязанностей - борьбой с огнем, предупреждением пожаров. Как и в других коллективах, работники пожарных команд после суточного дежурства участвовали в общих воскресниках, ездили в колхозы помогать в заготовке кормов для скота и уборке хлебов, занимались спортом и художественной самодеятельностью.

В приказе начальника ГорОПО от 24 марта 1942 года по итогам смотра художественной самодеятельности, говорится: "... Смотри показал, что он сочетается с высокими показателями в боевой и политической подготовке. Участники самодеятельности поставили на сцене хорошо отрепетированную и актуальную по времени пьесу "За Родину", струнный оркестр исполнил семь старинных и современных песен, много интересных номеров показала группа пляски и танца.

Особенно отмечается активность участия в художественной самодеятельности пожарного шофера Ольги Ивановны Пашинцевой, ее дочери Нэлли и сына Валентина..."

1-я годовщина начала Великой Отечественной войны была отмечена общим усилием боевой выучки личного состава. 21 и 22 июня проведены гарнизонные учения по МПВО, на которых подразделения показали умения и слаженность работы в условиях "Воздушной тревоги". Ими успешно "ликвидировано 17 очагов пожаров и загораний". Посредники из штаба МПВО г. Улан-Удэ отметили, что "пожарная служба свои задачи выполнила на

отлично".

Работники пожарных команд, в порядке шефства, часто выезжали в пригородные сельские населенные пункты Иволгинского и Тарбагатайского районов по проверке противопожарного состояния и оказания практической помощи в устранении пожароопасных недочетов.

Надо откровенно и правдиво здесь сказать, что многие женщины, работая в пожарной охране, проявили умелую сноровку и бесстрашие, многие заслужили благодарности и награды, их часто хвалили в приказах... однако, скажем еще раз, не женское это дело!

В истории пожарной охраны навсегда останутся имена политрука ГПК-1 Крапивинной К. Г., младших командиров Филипповой Е.Ф., Столярской О.П., Третьяковой Р.П., шоферов пожарных автомобилей Флерко А.Е., Пашинцевой О.И., связистов-телефонистов Ушаковой П.Е., Колесниковой З.Н., Бурдуковской А., рядовых пожарных Конкиной А.А., Куликовой О.П., Масловой А.Д., Мусинцевой У. И. и многих других.

Они все годы войны работали на совесть. Было очень тяжело, но они не сдавались, случалось, что и болели от перегрузок.

Следует отдать должное и мужчинам, работающим тогда с женщинами. Бывший начальник ГПК-2 Даханов Н.Д. вспоминал: "Приедешь, бывало, на пожар, а в боевых расчетах 70% женщин. Первое время, пока не привыкли, от страха плачут, и тебе от слез трудно удержаться. Лестницу поднять не могут, не могут по ней подняться с рукавом. Того и гляди, что пожарный рукав с водой стащит ее с крыши. Все тяжелое приходилось делать вместе, на что затрачивалось много лишнего времени...".

Имена товарищей, которые тогда работали с женщинами, вместе переносили все невзгоды войны и все тяготы пожарной службы, учили женщин мастерству пожарного дела и делили с женщинами пополам все радости и неудачи при тушении пожаров, навсегда сохраняются в памяти истории пожарной охраны. Это начальники ГорОПО Хомич И.Ф., Сидоренко И.П., Самаркин А.Д., начальники ГПК — Даханов Н.Д., Митрохин М.П., Чистяков И.М. и Колесников Е. М., политработники Медведев И.В., Гармаев Ц.Г., Онищенко Г.П., Иванов П.А., начальники караулов Рандин Г.И., Густов С.В. и многие другие.

На протяжении всей войны пожарные Бурятии принимали все зависящие от них меры, чтобы постоянно крепить силы пожарной охраны, превратить города и сельские населенные пункты в неприступную крепость противопожарной обороны.

Храбро сражались на фронтах Отечественной войны более 75 тысяч сынов и дочерей Бурятии. Их можно было встретить в боях у Брестской крепости, на полях сражений под Москвой и Ленинградом, на Волге, под Орлом и в Белоруссии, Молдавии, Прибалтике, в партизанских отрядах.

За проявленное мужество и отвагу около 40 тысяч представителей Бурятии были награждены орденами и медалями, а 33 воина отмечено высшей степенью отличия - званием Героя Советского Союза.

Рядом со всеми другими храбро сражались и ушедшие на войну из пожарной охраны, всего их насчитывается более 100 человек. Не все вернулись домой. Смертью храбрых пали в боях помощник начальника ГорОПО Пантелеев И. П., начальник пожарной команды Попковский, помощник начальника команды Колесников И. М., начальник караула Кокин В. И., шофер Гапонов А. Ф., рядовой пожарный Цыганко А. П., братья Крюковы Степан и Роман и многие другие. Имена их никогда не забудет Родина.

Десятки воинов - бывших работников пожарной охраны Бурятии за проявленное мужество и отвагу в борьбе с немецкими захватчиками были награждены орденами и медалями. Среди них политрук Хутанов Г. С., помощник начальника ГПК Самаркин А. Д., командир отделения Налханов Ж. Е., шофера Кокин В. Т., Ощепков М. Р., Левашов А. А.,

Мезенцев А. Т., многие другие.

9 мая 1945 года, после разгрома гитлеровской Германии, закончилась Великая Отечественная война. 3 сентября 1945 года, после разгрома Квантунской Армии и капитуляции милитаристской Японии, закончилась Вторая мировая война. Наступил долгожданный мир.

Трудящиеся Бурятии, внесшие достойный вклад во всемирно-историческую победу советского народа, активно откликнулись на развернувшееся в стране патриотическое движение за быстрейшее восстановление народного хозяйства районов, пострадавших от войны.

Хоть война и кончилась, а трудности продолжались еще долго. Было так тяжело, что теперь невозможно представить. Карточная система на продукты питания с небольшой нормой, недостаток товаров первой необходимости, нехватка строительных материалов, плохая обеспеченность жильем.

Прибывшие из Советской Армии демобилизованные бойцы вливались в общую армию мирного труда. В ряды пожарной охраны возвращались защитники Родины Будаи С.М., Бабченко А.С., Дарижапов Д.Д., Евлахов В.К., Ефимов К., Леницкий М.А., Левашов А.А., Мартынов Ф.С., Мезенцев А.Т., Майсинди К., Максимов А.Е., Перевозников И.Д., Ощепков М.Р., Рандин Г.А., Самаркин А.Д., Ушков Л.А. и другие патриоты пожарной охраны.

На пополнение рядов пожарных дозорных пришли Аникеев Н.М., Большаков Ф.Д., Вершинин А.М., Вахонин В.И., Малых П.П., Федотов И.М., которые после фронтовых дорог, посвятили себя благородному делу - охране народного достояния от пожаров.

Полюбили пожарное дело и навсегда связали свои судьбы с пожарной охраной бывшие воины - фронтовики Балдаев П.Т., Вторушин Ф.Ф., Гусаров П.А., Журавлев И.С., Мельников Ф.П., Мамашвиль А.С., Иванов М.С., Обманов В.С., Терентьев А.К. и другие.

Народное хозяйство Республики свое значительное развитие получило в годы четвертой, пятой и последующих пятилеток. Вступили в строй действующих предприятий Тонкосуконная фабрика, мотороремонтный, молочный и другие заводы. Реконструировались и оснащались новым, высокопроизводительным оборудованием старые предприятия. От пожарной охраны требовалась надежная защита их от огня.

1948 год для работников пожарной охраны был дважды юбилейным годом, 25 лет со дня образования Бурятской АССР и 30 лет Советской пожарной охране. Подготовка началась еще в 1947 году. На собрании личного состава гарнизона пожарной охраны г. Улан-Удэ было решено развернуть во всех коллективах социалистическое соревнование за достойную встречу юбилейных дат.

В честь 25-летия Бурятской АССР был объявлен первый послевоенный Республиканский декадник по приведению в отличное противопожарное состояние объектов народного хозяйства и подготовки их к весенне-летнему пожароопасному периоду. Для населения демонстрировались пожарные фильмы и проводились беседы на противопожарные темы. В районных и заводских газетах печатались заметки о ходе и результатах проводимого декадника.

В период подготовки к 30-летию пожарной охраны большое внимание было уделено улучшению боевой и политической учебы, поднятию профессионального мастерства работников пожарной охраны. Для работников Госпожнадзора районного звена, не имеющих пожарно-технической подготовки, проведены месячные сборы, а для начсостава городских и ведомственных пожарных команд - полуторомесячные сборы.

Были приведены в порядок помещения пожарных депо, отремонтирована пожарная техника и рукавное хозяйство.

17 апреля пожарные республики отметили свой праздник - 30-летие Советской

пожарной охраны.

За безупречную службу и достигнутые успехи в работе по обеспечению противопожарной безопасности на объектах народного хозяйства Президиумом Верховного Совета БМАССР были награждены Почетными грамотами помощник начальника ГорОПО Панцуков Н.П. и пожарный инспектор Хоринского района Вторушин Ф.Ф.. Вручены нагрудные знаки "Лучшему работнику пожарной охраны" помощнику начальника отделения ГПН ОПО МВД Александрову и пожарному инспектору Закаменского района Симоненко. Почетной грамотой ГУПО МВД СССР был награжден и.о. начальника ОПО Евлахов Е.К.. Большая группа других работников была отмечена нагрудным знаком "Отличный пожарный", Почетными грамотами ОПО и ценными подарками.

В мае 1945 года возобновило свою деятельность ДПО. На состоявшейся представительской конференции добровольных пожарных дружин предприятий, организаций и учреждений города Улан-Удэ был избран Совет ДПО и Президиум. Председателем ДПО был избран Марфин Василий Зиновьевич, до этого возглавлявший трубопечное бюро.

В июле 1948 года на очередной городской отчетно-выборной конференции Марфин В.З., в связи с болезнью, от работы в ДПО был освобожден, вместо него был избран Иванов Петр Александрович. В то время ДПО насчитывало всего 13 ДПД с численностью членов 285 человек. Общество главным образом занималось трубопечными работами. В отчете ДПО за 1948 год значится, что по городу очищено от сажки 4088 дымоходов. 9250 погонных метров боровов котлов центрального отопления, отремонтировано 600 печей и 222 дымохода, сложено 158 новых печей и плит.

После демобилизации из рядов Советской Армии в коллективы предприятий и организаций пришло много рабочих и служащих. В связи с этим были пересмотрены составы ДПД и ПСО объектов. Произведена доукомплектация их активными добровольцами, пересмотрен руководящий состав, в каждом районе проведены пятидневные учебные семинары с начальниками ПСО и ДПД.

В последующие годы оргмассовая работа с пожарным добровольчеством все время улучшалась и совершенствовалась, обретая все новые и новые формы.

Так, директивой ГУПО МВД СССР от 19 января 1948 года № 10/1/74 был утвержден институт общественных уполномоченных по пожарной охране в жилых домах. В связи с этим органами ГПН МВД и подразделениями пожарной охраны городов была проведена большая организационная работа.

Все собрания в домоуправлениях, ЖКО и в жилых домах проводились при обязательном участии работников пожарной охраны, обсуждалось состояние пожарной безопасности в жилом секторе и меры по его улучшению, утверждено положение об общественных уполномоченных по пожарной охране жилых домов, произведены выборы общественных уполномоченных.

После выборов были организованы занятия по изучению правил пожарной безопасности в жилом секторе и методике проведения работы.

В отчете в ГУПО МВД СССР за 1948 год о ходе выполнения вышеназванной Директивы, ОПО МВД Бурятской АССР сообщал, что на 1-ое января 1949 года всего требуется избрать 650 общественных уполномоченных. пока избрано 390. С завершением этой важной работы отстают ГПО городов Бабушкина и Городка (ныне Закаменск). В отчете также отмечалось, что избранные уполномоченные .. принимают активное участие в выявлении и устранении противопожарных недочетов... Необходимо было бы разработать мероприятия для поощрения лучших..."

Из ГУПО МВД СССР поступило информационное письмо № 16 от 14 июля 1950 года, в котором сообщалось, что в ряде областей, краев и АССР учреждены внештатные

пожарные инспектора по сельской местности. Отделом пожарной охраны МВД этот вопрос был подробно изучен, разработано и внесено на утверждение Совета Министров республики "Положение о внештатных пожарных инспекторах по сельской местности Бурятской АССР".

Совет Министров республики рассмотрел представление об учреждении института внештатных инспекторов утвердил Положение и принял Постановление от 06.10.50 г. № 431. которым обязывались исполкомы районных и сельских Советов депутатов трудящихся оказать помощь органам пожарной охраны в подборе кандидатов на указанные должности и утвердить их на заседаниях исполкомов.

Кандидатами на должность внештатных инспекторов подбирались люди, которые по своей специфике работы имели возможность бывать в населенных пунктах, посещать предприятия, учреждения и организации. Это были люди из числа районного актива, прежде всего ветеринарные врачи, зоотехники, техники-строители, агрономы, работники отделов культуры, народного образования, инспекции Госстраха и т. д.

На 1 января 1956 года в Республике внештатных инспекторов по сельской местности работало 197 человек. Бывая по служебным обязанностям или по другим причинам в других населенных пунктах или на предприятиях, в организациях и учреждениях внештатные инспектора попутно интересовались, как соблюдаются правила пожарной безопасности, через руководителей объектов требовали устранения имеющихся пожароопасных нарушений, с нарушителями правил проводили беседы и инструктажи.

Что бы внештатные инспектора работали активно и квалифицированно с ними периодически проводились один-два раза в год семинары-совещания, на которых они получали информацию по организации работы, обменивались опытом, разрешали другие вопросы.

В 1966 году Правительством РСФСР было принято решение о введении должностей внештатных пожарных инспекторов при исполкомах Советов депутатов трудящихся (народных депутатов). Они заменили и общественных уполномоченных по пожарной охране в жилых домах и внештатных пожарных инспекторов по сельской местности.

Внештатные пожарные инспектора работают под непосредственным руководством отделений (инспекций) ГПН ОВД райисполкомов Им выдаются соответствующие удостоверения личности. Они имеют право производить пожарно-технические обследования предприятий, организаций и учреждений, требовать от администрации устранения противопожарных нарушений, выносить на обсуждение коллективов и общественных организаций вопросы пожарной безопасности, составлять административные протоколы на нарушителей пожарных правил.

В условиях развития отраслей промышленности, имеющей повышенную пожарную опасность, механизации и химизации сельскохозяйственного производства, массового строительства зданий больших площадей и сложными технологическими процессами производства надежная противопожарная защита приобретает все большее значение.

Справляться с этой сложной задачей работникам пожарной охраны помогают инженерно-технические работники предприятий и организаций, объединяемые в пожарно-технические комиссии. Впервые такая форма зародилась в 1949 году на промышленных предприятиях Ленинграда.

ГУПО МВД СССР обобщило этот опыт, своим информационным письмом от 10 августа 1951 года № 10/1/107 рекомендовало внедрить достигнутые результаты на практике. Пожарно-технические комиссии, как правило, возглавляются главными инженерами объектов. В их состав входят опытные руководители производства и специалисты.

Поле деятельности комиссий широко и разнообразно. Они принимают меры к снижению пожарной опасности технологических процессов производства путем широкого

применения систем противопожарной автоматики, замены горючих моющих и обезжиривающих жидкостей на пожаробезопасные растворы и препараты, ведут массово-разъяснительную работу среди рабочих и служащих, обеспечивают контроль за поддержанием установленного противопожарного режима.

В Бурятии первые пожарно-технические комиссии были созданы в 1952 году сначала на таких крупных предприятиях как ЛВРЗ, Авиа завод, Мясокомбинат, Джидокомбинат, Мехстеклозавод. Комиссии быстро завоевали авторитет, а в 1953 году они уже были созданы на 41 предприятии.

Особенно хорошо работали комиссии на авиационном заводе, ЛВРЗ и Джидокомбинате. Опыт работы этих комиссий был обобщен и 28 декабря 1953 года при ОПО МВД республики была проведена пожарно-техническая конференция, на которой присутствовали председатели комиссий и начальники пожарной охраны предприятий, являющиеся, как правило, секретарями комиссий.

В послевоенный период перед аппаратом пожарной охраны стояли сложные задачи поддержания высокого уровня пожарной безопасности восстанавливаемых и развивающихся отраслей народного хозяйства. Для квалифицированного решения этих задач у многих работников пожарной охраны часто не хватало знаний.

Учитывая, что в ближайшие годы Бурятия необходимого количества специалистов из учебных заведений не примет, было решено обратить особое внимание на повышение профессиональной подготовки путем проведения ежегодно 10-15 дневных учебных сборов и организации командирской учебы.

В программы сборов главным образом включались темы вопросов практической организации работы пожарного инспектора, изучения правил пожарной безопасности и строительных норм.

По линии ГУПО МВД СССР была организована курсовая подготовка работников ГПН со сроком обучения 2 и более месяца.

На 1 января 1951 года уровень пожарно-технической подготовки и практический опыт руководящего состава пожарной охраны в республике несколько возрос. Из 36 человек численности аппарата ОПО и райпожинспекторского состава теперь имели среднюю пожарно-техническую подготовку 8 человек, 18 человек 2-месячную курсовую подготовку и только 7 человек были еще новички в пожарном деле.

Начиная с 1950 учебного года при Улан-Удэнском ГорОПО была организована командирская учеба старшего и среднего начсостава аппарата ГорОПО и пожарных команд города. Занятия проводились два раза в месяц по 6 часов в день и были обязательными для всех.

В программу занятий включались вопросы изучения противопожарных правил и пожарной опасности технологических процессов производства промпредприятий, организация пожарного надзора и оформление служебной документации, а также изучение пожарной техники и средств пожаротушения, организация противопожарной пропаганды и агитации.

В целях поднятия пожарно-технической подготовки работников ведомственной пожарной охраны, начиная с 1952 года, стали ежегодно проводится учебные семинары с начальствующим составом пожарных команд и пожарно-сторожевой охраны промышленных предприятий. Семинары, как правило, проводились в апреле и октябре. Продолжительность каждого семинара - 6 часов.

Проводимая таким путем учеба давала всему начальствующему составу пожарной охраны единый настрой в действиях и сплачивала ее ряды.

Неблагополучно в Республике обстояло с пожарной безопасностью в культурно-зрелищных учреждениях, особенно в тех, где демонстрировались кинофильмы. Все меры,

предпринимаемые органами ГПН МВД по приведению их в нормальное состояние не давали желаемых результатов. Руководители учреждений не выполняли предлагаемые противопожарные мероприятия, ссылаясь на отсутствие для этих целей средств, а руководители органов власти в этих вопросах занимали пассивную позицию.

По состоянию на 1 января 1951 года в Бурятии насчитывалось 585 клубных учреждений, из которых только 181 имели киноаппаратные помещения и помещения для автономных электростанций. Трудно теперь представить себе тот пожароопасный режим, в котором приходилось работать. Все клубы были с печным отоплением, большинство клубов не имело электроосвещения и соответственно использовались керосиновые лампы, кинофильмы выпускались на целлулоидной пленке, представляющей чрезвычайную пожарную опасность, киноаппаратуру приходилось устанавливать непосредственно в зрительных залах, хотя это категорически запрещалось, в клубах, где освещение было электрическое, проводка от длительной эксплуатации пришла в ветхость или была выполнена с нарушением правил монтажа.

В январе 1955 года ОПО МВД представил, уже не первый раз, подробную докладную записку о неудовлетворительном состоянии культурно-зрелищных учреждений на имя Председателя Совета Министров БМАССР Болсахоева Д. С. и министра культуры Дамдинжапова Ц-Д. Ж. 9 февраля 1955 года Советом Министров было принято Постановление за № 33 "Об усилении пожарной безопасности в культурно-зрелищных учреждениях".

Постановление обязывало Министерство культуры и его периферийные учреждения, исполкомы городских, районных и сельских Советов принять срочные меры к устранению имеющихся недостатков, обеспечить строительство киноаппаратных и агрегатных, повысить производственную дисциплину среди работников учреждений культуры. Категорически запрещалось демонстрировать кинофильмы, ставить спектакли и проводить концерты в помещениях, не отвечающих требованиям пожарной безопасности.

В марте органами Госпожнадзора была произведена контрольная проверка всех мест кинопоказа, которая еще раз подтвердила, что руководство Министерства культуры, по-прежнему бездействует и не требует с должностных лиц учреждений культуры принятия реальных мер по выполнению Постановления Совмина БМАССР № 33 от 9 февраля 1955 года.

В период этой проверки пожарной охраной была запрещена демонстрация кинофильмов в 25 клубах, опечатано непригодных для работы 24 киноаппаратных, за нарушение правил пожарной безопасности подвергнуты штрафам 29 зав. клубами, 31 киномеханик и 4 моториста.

По результатам данной проверки и принятых пожарной охраной мерах на имя председателя Совета Министров была представлена вторая подробная докладная записка, в которой ОПО МВД просил строго спросить с Дамдинжапова Ц-Д. Ж. за бездействие. Однако, Болсахоев Д. С. информацию и просьбу ОПО МВД оставил без должного внимания, а закрытые клубы и киноаппаратные по настоянию районных руководящих "авторитетов" открывались и демонстрация там кинофильмов возобновлялась.

Обстановка продолжала ухудшаться. Начало возрастать число загораний и пожаров в культурно-зрелищных учреждениях. Грубо попирались правила пожарной безопасности. 1 января 1955 года из-за топки неисправной печи сгорел Дом культуры в с. Большой Куналей.

15 апреля 1955 года во время детского киносеанса в сельском клубе в с. Каленово, где кинопроектор стоял в зрительном зале, обнаружилась неисправность в лентопротяжном тракте аппарата. Киномеханик Сергеев для освещения зажег спичку, затем попал на киноленту. Начался пожар. Сергеев растерялся. Создалась угроза возникновения паники и неминуемой гибели для детей. И только благодаря тому, что в зале оказались в качестве

кинозрителей члены ДПД Г.В. Титов и И.Г. Кокорин, которые быстро приняли меры к предотвращению паники, организованному выводу детей из клуба и ликвидации пожара, обошлось без серьезных последствий.

25 июня 1955 года в Доме культуры с. Ханхолой во время демонстрации кинофильма произошла вспышка пленки в кадровом окне киноаппарата. Пожар, к счастью, за пределы киноаппаратной не вышел и был ликвидирован первичными средствами тушения.

В июле 1955 года произошло загорание передвижной электростанции, установленной на крыльце Дома культуры с. Турунтаево. Пожар помогли ликвидировать подросшие к ДК рабочие Итанцинского ЛПХ.

По каждому из этих случаев ОПО МВД информировало Министерство культуры с просьбой наказания виновных и принятия срочных мер повышения производственной дисциплины работников киносети. Однако руководство Министерства и теперь продолжало бездействовать.

В январе 1956 года организована вторая контрольная проверка, которая показала, что большинство клубов по-прежнему продолжают оставаться в неудовлетворительном противопожарном состоянии. В ряде клубов Прибайкальского, Заиграевского, Байкало-Кударинского, Хоринского, Кяхтинского, Тункинских и других районов допускается демонстрация фильмов с аппаратов, установленных непосредственно в зрительных залах, запасные выходы во время киносеансов закрываются на замки, печи эксплуатируются с неисправностями, которые в любое время могут вызвать пожар, допускаются другие нарушения противопожарного режима.

Органами пожарной охраны вновь была запрещена демонстрация кинофильмов в 26 клубах, опечатано 20 киноаппаратных, оштрафованы 24 руководителя культурно-зрелищных учреждений и 41 киномеханик. По результатам проверки на имя председателя Совета Министров Республики Болсхоева Д. С. вновь была представлена подробная докладная записка с проектом Постановления об усилении пожарной безопасности в клубах и наказании виновных. Однако никакого решения по докладной записке принято не было.

Хуже того, 9 февраля 1956 года, когда на заседании Совета Министров обсуждался вопрос о пожаре в Верхне-Талецкой больнице, выступил министр культуры Дамдинжапов Ц.-Д. Ж. и предъявил претензии к райпожинспекторам Заиграевского района. Он заявил, что: "Им некогда было заниматься пожарной безопасностью больницы, они там ездят по району с пломбирами и опечатывают клубы. Сегодня в районе половина клубов не работает, закрыты пожарниками. Жители сел не видят кинофильмов".

19 марта 1956 года в клубе села Красный Яр Байкало-Кударинского района произошел пожар. В огне погибло 30 детей и 6 взрослых. Клуб располагался в приспособленном здании бывшей деревянной церкви, киноаппаратной не имелось.

В нарушение правил зав. клубом Суворов на вечерний сеанс (20 часов) разрешил продавать билеты и взрослым и детям, при этом было продано на 40 билетов больше нормы вместимости. Зал оказался переполнен, запасной выход был закрыт на замок, дети сидели и стояли в проходах и между рядами.

Киномеханик Брылев вышел на работу в нетрезвом состоянии, киноаппаратуру установил непосредственно в зрительном зале, во время работы курил. Когда Брылев стал зажигать спичку, чтобы прикурить, искра отскочила на открытую часть кинопленки. Начался пожар, огонь быстро набирал силу, происходило обильное выделение едкого дыма.

Несмотря на наличие средств пожаротушения, Брылев мер к ликвидации пожара не принял, выбежал из клуба и скрылся. В клубе началась паника и не оказалось здесь никого, чтобы восстановить порядок.

Зрители из зала выбирались через один выход. Главным образом удалось выйти взрослым, а дети были толпой сбиты и растоптаны. Местная ДПД к месту пожара прибыла

когда внутри здание было охвачено пламенем, вокруг клуба в панике бегали жители села, среди которых много было родителей детей, оставшихся в горящем здании.

Сейчас трудно описать эту трагедию и то горе, которое постигло родителей... В огне погибали их дети...

28 марта 1956 года состоялось заседание Бюро ОК КПСС по данному трагическому случаю Министр культуры Дамдинжапов Ц-Д.Ж., начальник ОПО МВД Аксенов И. В. и зав. отделом культуры РИКа Середкин от занимаемых должностей были освобождены с наложением на них строгих взысканий.

Прокурору Республики было предложено ускорить расследование пожара и обеспечить предание виновных уголовному наказанию.

Министерство культуры, РК КПСС и исполкомы городских, районных и сельских советов, руководители хозорганов были обязаны немедленно принять меры к обеспечению пожарной безопасности культурно-зрелищных, детских, учебных и лечебных учреждений республики.

16-18 апреля 1956 года состоялось слушание уголовного дела по пожару в Верховном суде БМАССР. Всего по делу осуждено на разные сроки лишения свободы 6 человек, в том числе райпожинспектор Мордовской - к 3 годам лишения свободы, киномеханик Брылев - к 5 годам лишения свободы.

В августе 1956 года органами пожарной охраны была проведена контрольная проверка выполнения Постановления Бюро ОК КПСС. Проверка показала, что из 658 киноаппаратных и агрегатных, которые согласно плану должны быть построены и отремонтированы, были уже готовы и эксплуатировались 321 аппаратная и 183 агрегатных. Остальные были достроены и введены в эксплуатацию в период до 1 мая 1957 года.

Так Красно-Ярская трагедия помогла в течение одного года решить вопросы пожарной безопасности клубов которые до этого не решались на протяжении многих лет.

В июне 1956 года на смену снятого с должности начальника ОПО МВД республики майора Аксенова Ивана Васильевича прибыл майор Шовковой Г. И., работавший до этого заместителем начальника УПО УВД Челябинской области. Это был грамотный в пожарном отношении офицер, опытный и способный организатор, беспредельно преданный пожарному делу, быстро завоевавший авторитету подчиненных.

Когда Шовковой Г. И. приступил к исполнению своих обязанностей в Бурятии насчитывалось 5 городских ППК, две ВПЧ по охране объектов и 15 ведомственных пожарных команд, с общей численностью пожарных автомобилей 26 единиц. Эта численность неизменной оставалась с послевоенного 1946 года. Пожарная охрана тогда не имела ни средств оперативной связи, ни технической службы, ни ГДЗС, на вооружении ДПД колхозов и совхозов, кроме ручных пожарных насосов и 11 пожарных мотопомп, не было ни одного пожарного автомобиля.

В постановлении Бюро ОК КПСС от 28 марта 1956 года о пожаре в клубе с. Красный Яр было отмечено, что работа органов пожарной охраны республики не отвечает возросшим требованиям. Противопожарное состояние многих объектов находится в неудовлетворительном состоянии, а учет пожаров и загораний не отражает действительной обстановки. Да, это было так. До 1961 года в Бурятии существовал такой порядок, когда райпожинспектора и пожарные команды представляли в ОПО МВД для учета только акты на убыточные пожары и пожары с гибелью людей. Пожары в постройках личной собственности граждан со значительным ущербом, учитывались, но если имущество было не застраховано, считались безубыточными. О многих пожарах в глубинных населенных пунктах, из-за отсутствия с ними телефонной связи, сведения вообще не поступали. Это приводило не только к недостоверному учету пожаров, но и открывало лазейку недобросовестным сотрудникам для укрытия пожаров от учета.

Приказом МВД РСФСР от 17 декабря 1960 года № 0583 была утверждена новая инструкция по учету пожаров, в соответствии с которой обязательно требовалось составлять акты на все случаи пожаров и загораний и представлять их в 3-х дневный срок в ОПО МВД для учета.

Новая система сразу подтвердила недостоверность прежнего учета. Так, если в 1955 году (накануне Красно-Ярского пожара) было по Республике учтено всего 113 пожаров и загораний, то в первый год после введения новой системы учета их было зарегистрировано 364. За попытку укрытия пожаров или загораний от учета стал учиняться строгий спрос с виновных.

В штате аппарата ОПО МВД Республики было всего 9 офицеров. И несмотря на это Шовковой Г. И. сумел построить дело так, что в короткий срок пожарная охрана совершенно изменила свое лицо, выросла культура в работе, поднялся авторитет органов Госпожнадзора.

Благодаря правильной и грамотно обоснованной постановке вопросов стали по другому смотреть на Бурятию и в УПО МВД РСФСР. Увеличилось поступление пожарной техники начали нарастать численность личного состава профессиональной пожарной охраны и число прибывших из пожарно-технических училищ молодых специалистов.

В феврале 1957 года отделом был разработан подробный "План перспективных мероприятий по укреплению пожарной безопасности населенных пунктов и объектов народного хозяйства республики на период 1957—1960 годов". Мероприятия плана были утверждены Постановлением Совета Министров БМАССР.

После этого было проведено республиканское совещание секретарей РК КПСС и Председателей РИК, на котором с докладом "О противопожарном состоянии и мерах усиления пожарной охраны в Республике" выступил заместитель министра внутренних дел полковник Руднев Н.С..

Затем было проведено Республиканское совещание с райпожинспекторами и начальствующим составом пожарных команд (городских и ведомственных). С докладом на совещании выступил Шовковой Г.И.. Участники совещания обсудили задачи органов пожарного надзора по выполнению плана мероприятий и приняли социалистические обязательства по развертыванию соревнования в подразделениях и проведению смотра пожарных команд на лучшую организацию службы.

Отделом пожарной охраны стало больше уделяться внимания обобщению и распространению передового опыта работы лучших райпожинспекторов и пожарных команд. Это было жизненно необходимо потому, что на работу в республику стали прибывать выпускники ПТУ, а при организации новых пожарных команд в райцентрах — новые начальники и инструкторы, не имеющие практического опыта работы.

По итогам 1958 года лучших результатов в организации пожарной безопасности на объектах народного хозяйства и лучших результатов в организации службы подразделений добились райпожинспектора ст. лейтенант Балдаев П. Т. (Прибайкальский район), лейтенант Рябов В. Ф. (Заиграевский район), лейтенант Ермоленко В. А. (Закаменский район), пожарные команды Кяхты, Закаменска, ГПК-3 г. Улан-Удэ, ВПЧ № 1 по охране авиационного завода.

За отличные показатели в боевой и политической подготовке, образцовое выполнение служебных обязанностей было поощрено 146 работников пожарной охраны, в том числе 3 человека награждено Грамотами ГУПО МВД СССР, 15 человек Грамотами МВД Бурятской АССР и 128 человек другими видами поощрений.

О положительных формах работы лучших райпожинспекторов Балдаева П. Т., Крюкова Г. И и Кяхтинской ГПК были подготовлены информационные письма, а по Закаменской ОПК Джидокомбината был выпущен плакат массовым тиражом.

С 1958 года стал практиковаться обмен опытом между имеющими большой стаж работы райпожинспекторами и новичками службы. Организовано проведение учебных семинаров райпожинспекторов непосредственно на предприятиях, где была образцово поставлена противопожарная работа. В заключение учебного семинара каждому райпожинспектору поручалось осуществить проверку противопожарного состояния одного объекта, провести там соответствующую работу и оформить положенную документацию.

После проверки участники семинаров заслушивались кураторами, которые давали соответствующую оценку выполненной контрольной работе. Это положительно сказывалось на результатах практического обучения.

И, наконец, было обращено особое внимание на дальнейшее улучшение руководства райпожинспекторами и начальниками команд, для чего были увеличены сроки командировок сотрудников аппарата ОПО, практиковалась посылка в районы целевых бригад. Стала более широко применяться практика вызова с докладами начальников ОВД и райпожинспекторов к руководству Министерства в случаях неудовлетворительной организации работы пожарной охраны.

В порядке обмена опытом среди начальствующего состава пожарных команд Республики в вопросах организации службы, один раз в году проводились учебные семинары непосредственно в одной из лучших пожарных команд Республики. Такие семинары, например, были проведены в г. Кяхте (1958 г.), в ВПЧ № 1 Авиазавода (1959 г.), ГПК-3 г. Улан-Удэ (1960 г.) и в других пожарных командах.

20 января 1963 года было проведено первое Республиканское совещание отличников пожарной охраны, а 18 апреля 1968 года - первый Республиканский слет отличников пожарной охраны и ВДПО. Слет был посвящен 50-летию Советской пожарной охраны. С того времени такие слеты стали проводиться каждый год. На слетах ведется обмен опытом работы, организации наставничества, повышению профессионального мастерства личного состава подразделений и пожарных дружин.

В феврале 1964 года впервые в практике пожарной охраны Бурятии, итоги работы подразделений службы и пожарного добровольчества обсуждались на совместном Республиканском совещании работников ППО и ДПО. С того времени это стало традицией, ежегодно на совещании обсуждаются задачи и принимаются социалистические обязательства на очередной год.

При помощи органов власти Республики и непосредственного содействия УПО МВД РСФСР пожарная охрана Бурятии укрепилась. Дополнительно к пяти городским пожарным командам было вновь организовано 10 пожарных команд в райцентрах. В 1958-1961 годы в Республику приехали работать райпожинспекторами 18 выпускников ПТУ, значительно расширило свою деятельность Добровольное пожарное общество.

Следует отметить, что организованные районные пожарные команды со штатной численностью 6 единиц (начальник, инструктор и 4 шофера), вполне оправдали возложенные на них надежды. Они стали опорными пунктами пожарной охраны по обеспечению содержания в надлежащем состоянии пожарной техники и своевременной ее доставке в любое время суток на возникавшие пожары.

В то время это было очень важным. До 1959 года ни в одном колхозе и совхозе не было ни одного пожарного автомобиля, на вооружении ДПД были ручные пожарные насосы, круглосуточного дежурства шоферов на приспособленных автобензовозах не практиковалось. В 1961 году в сельской местности насчитывалось всего 19 пожарных автомобилей. Ночного дежурства шоферов на них не было организовано, а районные пожарные команды всегда прибывали на пожар первыми. Население, видя готовую к работе пожарную технику, активно включалось в тушение пожаров.

Некомплект личного состава ГПО продолжал держаться ежегодно на уровне 30-35%,

что значительно ослабляло боевые расчеты дежурных караулов. По ходатайству МВД Совет Министров Бурятской АССР разрешил комплектовать пожарные команды студентами высших и средних учебных заведений, которые пожелают работать в пожарной охране.

Распоряжением Совета Министров от 5 ноября 1962 года № 800-р были утверждены условия приема на работу студентов и порядок прохождения ими службы в пожарных командах.

Руководителям высших и средних учебных заведений предлагалось не препятствовать в устройстве студентов, изъявивших желание работать в пожарной охране и в дни дежурства в пожарных командах освобождать от всяких мероприятий, кроме занятий по учебной программе.

Условиями определялось, что на работу можно было принимать только студентов в возрасте не моложе 18 лет и годных по состоянию здоровья. На студентов, работающих в пожарной охране распространялись все права, льготы и обязанности определенные положениями, наставлениями и уставами пожарной охраны.

В дни, когда в учебном заведении проходят занятия, каждый студент освобождался от дежурства на столько часов, сколько длились эти занятия. По окончании занятий он должен был явиться в пожарную команду для дежурства в карауле.

Если студент нуждался в общежитии, а у пожарной охраны таковое имелось, то ему представлялось в общежитии место и постельная принадлежность бесплатно, форменное обмундирование выдавалось в тех случаях, если давалась подписка-обязательство отработать в пожарной охране не менее двух лет.

Во время дежурства студенты обязаны были учиться пожарному делу вместе с остальным личным составом. Однако, в вечерние часы дежурства им представлялось не менее двух часов свободного времени для самоподготовки.

Оплата труда студентов производилась согласно оклада по занимаемой должности, из расчета фактически отработанных часов.

Прием на работу студентов дал некоторые положительные результаты. Недокомплект рядового состава теперь сократился до 12%, омолодился личный состав караулов.





В. С. Обманов



Е. М. Колесников

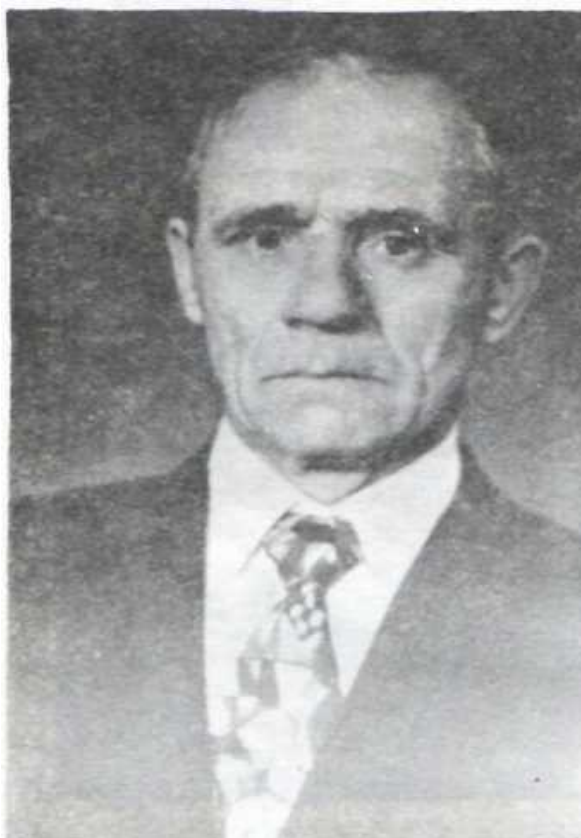

А. А. Левашов



П. Е. Ушакова



Ф. Г. Рымарев



Группа ветеранов пожарной охраны.
1968 год.



РАВНЕНИЕ — на идущих вперед!

Наша маяки



Иванов Иван Иванович, Петров Петр Петрович, Сидоров Сергей Сергеевич, Козлов Козим Козимович, Мухоморов Михаил Михайлович, Федотов Федор Федорович, Яковлев Яков Яковлевич

ЗА ОТЛИЧНУЮ КОМАНДУ!

Вот так и должны работать все члены команды. Каждый из них должен быть готов к тому, чтобы в любой момент взять на себя ответственность за общее дело. Только так можно добиться успеха. Только так можно стать отличной командой.

Каждый из нас должен стремиться к совершенству. Только так можно стать лидером. Только так можно стать командой. Только так можно стать отличной командой.

Каждый из нас должен стремиться к совершенству. Только так можно стать лидером. Только так можно стать командой. Только так можно стать отличной командой.

МАЯКАМ СВЕТИТЬСЯ

Вот так и должны работать все члены команды. Каждый из них должен быть готов к тому, чтобы в любой момент взять на себя ответственность за общее дело. Только так можно добиться успеха. Только так можно стать отличной командой.

Каждый из нас должен стремиться к совершенству. Только так можно стать лидером. Только так можно стать командой. Только так можно стать отличной командой.

Каждый из нас должен стремиться к совершенству. Только так можно стать лидером. Только так можно стать командой. Только так можно стать отличной командой.

Вот так и должны работать все члены команды. Каждый из них должен быть готов к тому, чтобы в любой момент взять на себя ответственность за общее дело. Только так можно добиться успеха. Только так можно стать отличной командой.

Каждый из нас должен стремиться к совершенству. Только так можно стать лидером. Только так можно стать командой. Только так можно стать отличной командой.

Каждый из нас должен стремиться к совершенству. Только так можно стать лидером. Только так можно стать командой. Только так можно стать отличной командой.





Плакат-газета



И. П. Анисимов, начальник ИГПН ОВД Мухоршибирского РИК проводит занятия с пожарным активом к-за "Искра".



Агитбригада готова к поездке в колхоз.

А. К. Терентьев. Начальник Заиграевского отряда ППО МВД, активный рационализатор. 1979 год.



Автомобиль КраЗ-225 переоборудован на пожарный под руководством Терентьева А. К.





Ветеран пожарной охраны, ветеран труда Н. М. Анিকেев — начальник
Кабанского отряда ППО МВД. 1978 год.



Пожарное депо СВПЧ-1.1982 год.

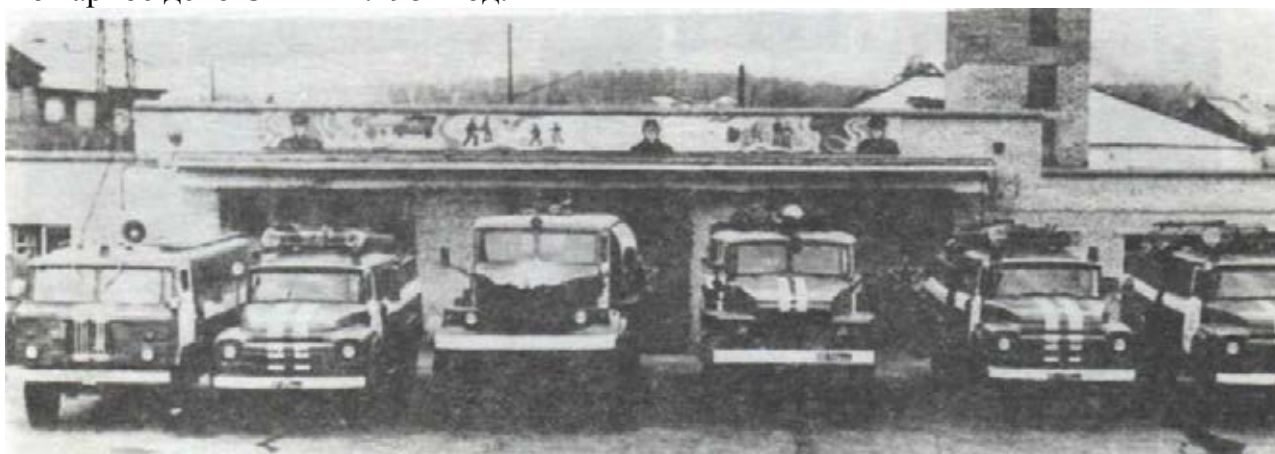

Пожарная техника СВПЧ-2.1982 год.



Н. Л. Ушков.
Начальник караула ГПК-2, отличник пожарной охраны. Погиб при работе на пожаре в 1961 году.

Несмотря на предпринимаемые меры, в подразделениях продолжал ощущаться не только количественный, но особенно качественный некомплект, техническая оснащённость пожарных команд и боевая подготовка дежурных караулов ведомственной пожарной охраны отставали от уровня современных требований. Ведомственная разобщённость пожарной охраны требовала единого административного руководящего центра.

Разрешение наболевших вопросов нашло свое отражение в Постановлении Совета Министров РСФСР от 6 июля 1966 года № 588 "Об улучшении организации пожарной охраны в РСФСР", согласно которому подразделения ППО всех ведомств (кроме МЧС, ГВФ). были сосредоточены в едином оперативном подчинении отдела пожарной охраны МВД.

Такое решение вопросов дало возможность более рационально и экономно дислоцировать пожарные подразделения, укомплектовать их квалифицированными кадрами, организовать постоянную пожарно-техническую подготовку личного состава и на этой основе повысить боевую готовность дежурных караулов, улучшить качество профилактической работы на объектах народного хозяйства, поднять роль общественности в борьбе с пожарами и организовать более широкое обучение населения мерам пожарной безопасности.

К концу 1967 года, в основном, реорганизация ППО была закончена. Всего было принято в введение ОПО МВД 666 человек работников пожарной охраны, в том числе от местных советов — 417 человек и от предприятий, организаций и учреждений — 249 человек. Взяты под охрану ППО МВД 31 населенный пункт, 15 крупных объектов народного хозяйства, 6 объектов принято под обслуживание профилактическими группами.

В республике создано 14 ИГПН РОВД с численностью 2—3 человека каждая, организовано 3 отряда. 38 профессиональных пожарных частей и пожарная часть технической службы.

Соревнование - великая двигательная сила

В 1967 году, в сравнении с 1966 годом, в Республике общее число пожаров снизилось на 12%, а убытки - на 51%. В городах, рабочих поселках и райцентрах, охраняемых ППО и ВПО число пожаров сократилось на 13%, а ущерб от них - на 65%. Уменьшилось число случаев крупных пожаров с 8 до 1. 99 пожаров было потушено без причинения ущерба.

В 1967 году, впервые в истории пожарной охраны Бурятии, были проведены республиканские соревнования по пожарно-прикладному спорту, которыми охвачены все подразделения. Впервые проведены в г. Улан-Удэ гарнизонные соревнования водителей, Бурятия также впервые приняла участие в соревнованиях по пожарно-прикладному спорту зоны Дальнего Востока и Сибири, а в гарнизонных соревнованиях г. Улан-Удэ приняли участие 9 команд.



Зам. начальника ОПО подполковник В.Ф. Бузунов вручает удостоверение ударника ком. труда Лосицкой Л. А.



Начальник ГППЧ-3 Черепанов Е. С. вручает подарок одной из активисток ДПД Октябрьского района.



Вручение наград победителям соревнования по итогам года.





IV. 1968 г. Участники 1-го Республиканского слета отличников, посвященного 50-летию Советской Пожарной Охраны.
Проспект Победы. У входа в здание МВД Бур. АССР.

В 1961 году было возбуждено ходатайство о военизации пожарной охраны города Улан-Удэ. Необходимость военизации объяснялась следующими доказательствами:

"В Республике всего по штату числится 37 человек работников органов Госпожнадзора, в том числе 10 человек работает в аппарате ОПО МВД и 27 человек — райпожинспекторами. Из 37 человек 8 не имеют пожарно-технической подготовки, но заменить их некем.

В Республике имеется 5 городских и 10 районных пожарных команд с общей штатной численностью 273 человека.

Всего, без учета личного состава ведомственных и одной объектовой военизированной команд, насчитывается 310 человек, что составляет 0,4 пожарных на одну тысячу человек населения.

Если учесть, что в Республике крайне малочисленна ведомственная пожарная охрана, а городская, из-за постоянного некомплекта и слабой пожарно-технической подготовки начсостава, работает неудовлетворительно, то станет очевидным, какую большую нагрузку несет каждый работник органов Госпожнадзора и почему пожарная охрана не справляется с таким объемом работы".

Тогда МВД РСФСР не поддержало Бурятию и военизация была осуществлена только спустя почти 15 лет.

26 декабря 1975 года Правительством страны было издано распоряжение об организации в городе Улан-Удэ ВПО МВД, а в первой половине 1976 года произведено сокращение городской профессиональной пожарной охраны и организована военизированная пожарная охрана.

Как всегда бывает, период реорганизации — трудное время для работников аппарата ОПО. Это отсутствие опытных и квалифицированных офицерских кадров, большой некомплект младшего начальствующего и рядового состава, организация караульной службы и учебной подготовки, вещевое обеспечение личного состава, техническое довооружение частей и многие другие организационные вопросы, которые должны решаться, как правило, сейчас же, немедленно.

И эти трудные дни реорганизации и становления в основном вынесли на своих плечах заместитель начальника ОПО подполковник Дараган Б. А., начальник ОТиСС отдела подполковник Журавлев И. С. и ст. инспектор по оргработе ст. лейтенант Каратаева Р. М.

В первые месяцы 1976 года в городе Улан-Удэ взамен существовавших частей ППО были организованы:

СВПЧ-1 на базе ГППЧ-1. Первым начальником части стал капитан Бокарев Владимир Николаевич;

СВПЧ-2 на базе ГППЧ-2. Первым начальником части стал лейтенант Козулин Иван Аввакумович;

СВПЧ-3 на базе ГППЧ-3. Первым начальником части стал ст. лейтенант Аникеев Николай Николаевич;

ВПЧТС на базе ПЧТС. Первым начальником части стал ст. лейтенант Коневин Виктор Алексеевич.

В апреле 1977 года были организованы при ОПО МВД:

Учебный пункт ВПО со штатом 5 человек. Начальником был назначен лейтенант Марков Анатолий Николаевич.

Пожарно-техническая станция со штатной численностью 6 человек, (испытательная пожарная лаборатория). Начальником был назначен лейтенант Журавлев Владимир Иванович.

В Кабанском районе было закончено строительство Селенгинского ЦКК, представляющего собой сложное предприятие с пожароопасным производством, на базе которого вырос новый рабочий поселок с численностью населения 15 тысяч человек.

Еще в 1970 году было возбуждено ходатайство о передаче Селенгинского ЦКК под охрану ВПО МВД. К этому времени в производственной зоне были построены здание пожарного депо и 24-х квартирный жилой дом.

В проекте ВПО комбината предусматривалось 3 пожарных отделения в каждом карауле с пожарной техникой: пожарные автоцистерны, автомобиль химического тушения, рукавный автомобиль, автомеханическая лестница и автомобиль ГДЗС. Для профилактического обслуживания промзоны предусматривалась организация поминструкторских секторов.

Распоряжение Совета Министров СССР о передаче Селенгинского ЦКК под охрану военизированной пожарной охраны МВД было подписано 15 мая 1975 года, а с 1 июля 1975 года на комбинате была организована ВПЧ-2 (ныне — ВПЧ-6). Первым начальником пожарной части стал капитан Цыдыпов Александр Гомбоевич.

11 марта 1982 года Советом Министров СССР издано распоряжение № 433 об организации ВПО по охране Гусиноозерской ГРЭС.

29 апреля 1982 года была организована 7-я военизированная пожарная часть по охране Гусиноозерской ГРЭС. Первым начальником ВПЧ стал майор внутренней службы Сотнич Алексей Павлович.

Таким образом, период 1967-1980 г.г. характеризуется значительным укреплением аппарата Госпожнадзора Республики. Это образование при ОПО МВД отделения ГПН, создание в районах инспекций и отделений ГПН, военизация ППО города Улан-Удэ и на ее основе создание самостоятельных военизированных пожарных частей, что позволило повысить ответственность руководящего состава аппаратов ГПН и СВПЧ за противопожарное состояние обслуживаемых объектов.

Как и прежде, главным направлением в работе пожарной охраны остается профилактика пожаров, а основными формами работы — пожарно-техническое обследование объектов, разьяснение причин пожаров, мер по их предупреждению и способов борьбы с ними.

Значительно больше стало уделяться внимания осуществлению контроля за выполнением противопожарных требований при проектировании и строительстве зданий и сооружений. Теперь основной формой нормативно-технической работы стало непосредственное обследование новостроек и проверка проектных организаций в части выполнения ими требований СНиП.

С автоматизацией технологических процессов многих отраслей промышленности все большее значение стало уделяться внедрению установок, способных без помощи человека подать сигнал о начавшемся пожаре и обеспечить автоматическую ликвидацию очагов горения.

Из года в год, в плановом порядке стал увеличиваться тоннаж легковоспламеняющихся и горючих жидкостей, которые изымаются из технологических процессов производства и заменяются негорючими моющими средствами. Особенно активно эти мероприятия применяются на Авиационном заводе и приборостроительном объединении, на Селенгинском ЦКК и Улан-Удэнском ЛВРЗ.

За этот период хорошей организации работы ГПН и пожарного добровольчества добились отделения и инспекции Госпожнадзора ОВД Баргузинского, Бичурского, Курумканского и Кабанского районов, коллективы военизированных и профессиональных пожарных частей Улан-Удэ, Кяхты и Бабушкина, ППЧ райцентров Кырена и Бичуры,

Туркинского и Тэгдинского ЛПХ.

Столица республики - г. Улан-Удэ превратился в крупный индустриальный, административный и культурный центр с населением более 300 тыс. человек. Город разрастался, а пожарная охрана продолжала, как и прежде, ютиться в старых зданиях. ГПК-1 в одноэтажном пожарном депо, которое было построено в 1879 году и было рассчитано на конную тягу. ГПК-2 занимало здание бывшей пожарной команды ДПО на бывшей ул. Кооперативной (теперь это здание снесено). ГПК-3 ютилась в ветхом деревянном пожарном депо по ул. Городской в Заудинской части города. На территории Железнодорожного района не располагалось ни одной городской пожарной команды, а пос. Ленина на Верхней Березовке пожарной охраны вообще не имел.

Не было пожарных депо в большинстве райцентров Республики. Техническая оснащенность пожарных команд г. Улан-Удэ отставала от других областных и краевых городов РСФСР. Мириться с таким положением было нельзя.

Руководству ОПО МВД Республики удалось добиться от финансовых организаций увеличения выделения денежных средств на новое строительство, реконструкцию зданий пожарных депо и организацию новых подразделений пожарной охраны.

В 1957 году предпринималась попытка организовать 4-ю ГПК по охране предместий города - Шишковки и Лысой Горы, были утверждены штаты команды, принято решение Совета Министров Бурятской АССР о передаче под команду здания автогаража Улан-Удэнского лесхоза. Однако Минлесхоз республики добился отмены решения о передаче гаража и организация 4-й ГПК тогда не состоялась. Чтобы не потерять численность, штат команды практически был укомплектован, но не было у нее ни пожарного депо, ни пожарной техники. Личный состав использовался на службе в других командах.

Тем временем строительство пожарных депо осуществлялось. В конце 1959 года была закончена реконструкция и надстройка 2-го этажа 1-й ГПК. В 1960 году были построены новые пожарные депо для районных пожарных команд в райцентрах Бичура, Петропавловка и Заиграево, отремонтированы пожарные депо в Мухоршибири, Кырене и Байкало-Кударе.

В 1961 году пожарной охране удалось, наконец решить, можно сказать, парадоксальный вопрос, который не решался десятилетиями. 2-я ГПК г. Улан-Удэ со дня принятия ее от ДПО обслуживала Железнодорожный район, а сама дислоцировалась на территории Советского района. И вот в апреле 1961 года на ул. Чертенкова, 40 было закончено строительство временного здания пожарного депо, куда была переведена ГПК-2, а в 1972 году рядом с ним было построено новое типовое пожарное депо, где сейчас расположена СВПЧ-2.

В освободившемся, после выезда ГПК-2, старом здании на бывшей Кооперативной улице (ныне ул. Крупской, 5) в апреле 1961 г. разместились 4-я ГПК, которая стала специализироваться на содержании автомобилей спецслужб (рукавный, техслужбы, оперативные, легковые).

В декабре 1966 года ГПК-4 была реорганизована в пожарную часть технической службы (вначале она именовалась ПЧТС-7, теперь - ВПЧТС-4). Первым начальником ПЧТС-7 стал бывший автомеханик Гор ОПО Хаптаринов Александр Никитич.

В 1965 году было решено организовать пожарную команду в пос. им. Ленина. По представлению ОПО Исполкомом Улан-Удэнского Горсовета было принято решение от 4 августа 1965 года № 139. - "В целях усиления пожарной безопасности пионерских лагерей и других объектов, расположенных в районе Верхней Березовки, городской Совет депутатов трудящихся решает:

1. По согласованию с руководителями предприятий, министерств, управлений и Обкомов профсоюзов выделить на доленое строительство пожарного депо из фонда предприятий и других источников средства в сумме 7,0 тыс. рублей, в том числе:

- а) Министерство торговли — 1 тыс. руб.
- а) Автоуправление — 1,5 тыс. руб.
- в) Автотранспортное хозяйство Улан-Удэнского Горкомхоза — 1,5 тыс. руб.
- г) комбинат "Забайкаллес" — 1,5 тыс. руб.
- д) завод ЛВРЗ — 1,5 тыс. руб.

2. Обязать руководителей министерств, управлений и организаций в срок до 5 сентября 1965 года перечислить средства заказчику — отряду профессиональной пожарной охране г. Улан-Удэ на расчетный счет № 14233 в Бурятской конторе Госбанка, согласно пункту № 1.

3. Обязать Улан-Удэнское Ремстройуправление выполнить работы по строительству пожарного депо в IV квартале 1965 года.

4. Просить Министерство охраны общественного порядка рассмотреть вопрос о выделении оборудования и штата для пожарного депо в районе Верхней Березовки.

В апреле 1966 года строительство было закончено и в пос. им. Ленина была организована новая пожарная команда. Первым начальником команды стал Шантаков Бандя Самбьялович.

В 1967 году было построено новое типовое пожарное депо для ГПК-3, в котором теперь располагается СВПЧ-3. В 1975 году новое типовое пожарное депо получила Бабушкинская ГППЧ-21.

Одновременно с решением проблем обеспечения пожарных команд благоустроенными "штабквартирами" решались и вопросы оснащения пожарной охраны средствами оперативной связи, газодымозащиты, внедрения высокократной пены, приобретение автотехники спецслужб.

Первым шагом в этом направлении была организация газодымозащитной службы. В марте 1959 года при ВПЧ-1 (ВПЧ-5), ГПК-1 (СВПЧ-1) были созданы базы ГДЗС. На вооружение были приняты противогазы КИП-5. В ГПК-1 и ВПЧ-1 в каждом карауле было подготовлено 3-6 газодымозащитника.

Первыми мастерами ГДЗС стали Калашников М. Т. (ГПК-1) и Слепов А. А. (ВПЧ-1).

Это случилось 4 августа 1961 года. На стадионе "Динамо" проводились гарнизонные соревнования по пожарно-прикладному спорту, где находился весь руководящий состав ОПО МВД, Гор ОПО и ГПК. Газодымозащитники в этот день были от дежурства освобождены в связи с участием в соревнованиях.

Сообщение о пожаре приняла дежурная телефонистка ЦП ПС в 14 часов 45 минут и сразу же на пожар вызвала два дежурных караула. Со стадиона на пожар выехал помощник начальника Гор ОПО Митряков В. И.

Он, как старший РТП, установил, что в подвальном помещении под жилым домом происходит сильное горение. Из-за плотности задымления без средств индивидуальной защиты в подвал войти не возможно, поданные стволы водяного тушения работают "вслепую по дыму" через оконные проемы подвального помещения.

На стадион было дано распоряжение о явке к месту пожара звена ГДЗС в составе Ушкова Н. Л., Зайцева Г. Е. и Ильченко И. И.

Прибывшее к месту пожара звено ГДЗС включилось в КИПы и во главе с Митряковым В. И. (тоже включившегося в КИП), под прикрытием ствола "Б", пошло в подвал. Однако, не обнаружив очага, почувствовав действие электротока, звено из

подвала вышло, доложив об этом Шовковому Г. И., прибывшему со стадиона и принявшему руководство тушением на себя.

Найти в задымленной лестничной клетке электрорубильник и выключить электроэнергию было поручено газодымозащитнику Зайцеву Г. Е. Не дождавшись, когда Зайцев отключит электроэнергию Митряков с Ушковым и Ильченко самовольно ушли в подвал без разрешения РТП.

На этот раз звено быстро обнаружило очаг горения и приступило к успешной ликвидации его. И вдруг был услышан сильный крик Ушкова, что его бьет током. В это же время Митряков и Ильченко почувствовали действие тока на себе. Митряков дал команду выходить из подвала... Но Ушков Николай Леонидович из подвала не вышел. Поражение электрическим током оказалось смертельным.

В 1961 году посты ГДЗС были созданы во всех городских пожарных командах. В 1970 году газодымозащитная служба была переведена на противогазы КИП-7, а в марте 1976 года все пожарные части перешли на применение современных противогазов КИП-8.

В 1976 году на помощь газодымозащитной службе пришел автомобиль дымоудаления АД-8 (51), сконструированный и изготовленный в мастерских ВПЧТС-4 группой рационализаторов под руководством начальника части Коневина Виктора Алексеевича.

На шасси автомобиля ГАЗ-51 был установлен центробежный вентилятор N28, который приводится в действие через ременную передачу от коробки отбора мощности. Вентилятор обеспечен всасывающими рукавами Д-760 мм длиной 4 метра и выкидными рукавами Д-760 мм длиной 10 метров.

Автомобиль АД-8 (51) предназначен для удаления дыма и снижения температуры в горящих зданиях и сооружениях. Его производительность подачи или отсоса воздуха 130 м в минуту. Применение его с каждым годом учащается. Так, если в 1980 году он применялся 26 раз, то в 1981 году его применяли 35 раз.

Большие мероприятия по совершенствованию газодымозащитной службы были проведены старшими мастерами ГДЗС Бузуновым Ю. В. (1970—1974 г.г.), а с 1975 года — Курилыным С. Н., которые осуществили перевод службы на новые, более совершенные модели противогазов КИП-7 и КИП-8 провели обучение газодымозащитников правилам работы в них, руководили оснащением контрольных постов необходимым оборудованием и учебно-наглядными пособиями, организовывали в частях учебу с газодымозащитниками.

В 1971 году при СВПЧ-3 была построена дымокамера, в которой стали регулярно проводиться практические тренировки газодымозащитников в реально загазованной среде и осуществляться психологическая подготовка для работы на пожарах. С 1971 года ежегодно в марте и ноябре месяцах стали проводиться смотры постов ГДЗС и соревнования на лучшее звено и лучшего газодымозащитника.

Это намного повысило работоспособность звеньев и позволило чаще использовать их при тушении пожаров без риска отказов в работе аппаратов.

Так, если в 1980 году ГДЗС применялась 41 раз, то в 1981 году — 66 раз.

В апреле 1962 года, в целях облегчения труда пожарных, ускорения прокладки рукавных линий и создания на пожарах максимума запаса напорных рукавов, силами группы шоферов, возглавляемых автомехаником ГорОПО Хаптаринным А. Н., был оборудован рукавный автомобиль.

Именовали его АР-1,5 (51). Автомобиль доставлял 1500 метров рукавов литер "А". Он мог вести прокладку рукавной линии на ходу со скоростью до 10 км/час, был прост в техническом обслуживании и свою добрую службу нес до 1971 года, пока ему на смену не

пришел АР-2 (131), который поступил в комплекте с пожарной насосной станцией ПНС-110 (131).

Новый рукавный автомобиль может вывозить на пожар напорные рукава диаметром 150 мм в количестве 1300 метров или диаметром 77 мм в количестве 2200 метров, вести прокладку рукавной линии на ходу со скоростью 8—10 км/час. Автомобиль оборудован механизированным способом намотки рукавов в скатку и приспособлением для погрузки их в кузов.

Поступившая в комплекте с рукавным автомобилем насосная станция ПНС-110 (131) смонтирована на шасси грузового автомобиля ЗИЛ-131. На нем установлен центробежный насос производительностью 110 л/сек. с приводом от автономного двигателя. Станция предназначена для подачи воды от открытых водоемов на большие расстояния по магистральным линиям диаметром 150 мм, питать водой четыре пожарных автомобиля, с производительностью насосов по 40 л/сек. каждого автомобиля.

На вооружение пожарных команд стала поступать и другая более усовершенствованная пожарная техника. Современная пожарная машина — это сложный агрегат, на котором рационально размещены средства борьбы с огнем, дымом, индивидуальные защитные приборы и аппараты, крайне необходимые для работы в условиях высоких температур и ядовитой атмосферы.

Наиболее универсальной из всех пожарных автомобилей является пожарная автоцистерна. Она может подавать воду в считанные минуты и быстро ликвидировать очаги пожаров до средних размеров. Для этого на машинах монтируются цистерны емкостью до 4000 литров воды и насосы производительностью до 2400 литров в минуту.

На автоцистерне кроме запаса воды вывозится пенообразователь и аппаратура для получения высокократной пены, так необходимой при тушении ПЖ, ЛВЖ, различных химикатов, при тушении пожаров в подвальных помещениях или дорогостоящего оборудования. В кабине и отсеках кузова автоцистерны размещено специальное оборудование, без которого нельзя работать на пожарах: запасы рукавов, стволы, КИПы, радиостанции, лестницы, приборы освещения, боевая одежда и другие необходимые пожарные инструменты.

С помощью пожарных автоцистерн в настоящее время ликвидируется свыше 65% всех возникающих пожаров. Ими оснащаются не только подразделения профессиональной пожарной охраны, но и ПСО, ДПД сельской местности.

На вооружении профессиональной пожарной охраны и ВПО МВД Бурятской АССР пожарных автоцистерн насчитывалось в 1960 году — 18, в 1965 году — 27, в 1970 году — 52, а в 1980 году их стало 66, не считая подразделений ведомственной пожарной охраны.

В 1964 году Бурятия получила первую автомеханическую лестницу АЛ Г-17 (51), которая предназначена для подъема личного состава в верхние этажи зданий, ведения спасательных работ и подачи водяных и пенных стволов.

Лестница смонтирована на шасси грузового автомобиля ГАЗ-51. Башенный механизм обеспечивает подъем комплекта колен из горизонтального положения до 80°, выдвижение их до 17 метров, поворот вокруг вертикальной оси на 360° и боковое выравнивание лестницы, наверху третьего колена может быть установлен лафетный ствол или генераторы ГВП-600.

В 1968 году на вооружение пожарной охраны поступил пожарный автомобиль технической службы АТ (157). Автомобиль оборудован подъемным краном ручного привода (бесповоротный кран-укосица) грузоподъемностью 2 тонны, компрессором производительностью подачи воздуха 5 м³/мин., лебедкой и дымососом (газоструйный) производительностью 100 м³/мин. На автомобиле имеется также два отбойных молотка,

... один пневмобурильный молоток, ранцевая установка для кислородной резки металла.

Автомобиль предназначен для доставки на пожары боевого расчета, оборудования и инструментов, для приведения в работу пневматических инструментов, вскрытия и разборки конструкций, удаления дыма из помещений и оказания техпомощи пожарным автомобилям.

Сложность подвальных пожаров с каждым годом возрастала, тушить их становилось все труднее. Порой даже страх брал при одном упоминании пожара в большом подвале. Было известно, что горноспасатели в шахтах тушат пожары высокократной пеной, но их пенные установки нам не подходят по габаритам.

И вот из информационных писем мы узнаем, что в Свердловске изготовлен генератор и получена высокократная пена. Вскоре из ВНИИПО поступили чертежи.

В 1965 году по полученным чертежам своими силами было изготовлено несколько генераторов высокократной пены типа ГВП-600 и оборудовано два ствола "Б" с сеткорассекателями.

После изготовления, во всех пожарных частях были проведены показательные занятия по обучению личного состава правилам применения их при тушении пожаров.

В феврале 1966 года на острове Комсомольский состоялись испытания. Чтобы быстрее новинку внедрить, на испытания были приглашены директора и главные инженеры нефтебаз, руководители крупных промышленных предприятий.

5 марта 1966 года газета "Правда Бурятии" в заметке "Полонение огня" писала:

"На временном полигоне по испытанию способов тушения высокократной пеной горящих нефтепродуктов идут последние приготовления. Вокруг котлована, заполненного смесью бензина, керосина и дизтоплива, плотным кольцом собрались работники нефтебазы, пожарной охраны и актив пожарного добровольного общества.

Начальника пожарного отдела республики Евгения Петровича Цветкова, руководящего опытами осаждают вопросами: Сколько будет опытов? Из чего состоит пена? Что такое высокократная? Неужели мало воды?

Евгений Петрович дает ответы на ходу, так как до начала испытаний остались считанные минуты. Объявляется настойчивая просьба — освободить берег котлована. Одна за другой следуют четкие команды и ответные доклады о готовности. И, наконец, раздается:

Прошу поджечь, товарищ Коробков!

Инженер Улан-Удэнской нефтебазы выступает в несвойственной ему роли "поджигателя". Легкий хлопок, и на сверкающей глади рассыпались кровавые языки пламени. И вот уже столб огня поднялся на 30-ти метровую высоту, а черный султан дыма лег курсом на северо-запад. Нарастающий шум и треск в котловане напоминает шипение гигантской сковороды.

Руководитель испытаний заметно волнуется.

Приступить к пенной атаке,— неожиданно раздается команда. Загудели моторы пожарных автомобилей, заработали два пенных генератора. Ствольщики одетые в брезентовые боевки и пожарные каски с подшлемниками, по-деловому озабочены. Прикрываясь щитами от жары, они быстро выдвигают аппараты на исходные позиции.

Плакали десять тонн горючего!— прозвучал голос скептика из толпы.

Не торопись.— Ответил кто-то.— Посмотрим.

Из аппаратов непрерывным потоком хлынула ослепительная пена. Разъяренное пламя рвало ее на клочья и, казалось, опыт действительно не удастся. Но пена, протаранив огненную кромку котлована, устремилась в центр бушующего вулкана. Стрелка секундомера отсчитывала вторую половину минуты, когда огонь, выписывая

причудливые узоры, стал заметно сдаваться. А еще через несколько секунд дрогнув в предсмертных конвульсиях, захлебнулся. Наступила тишина.

Начало второго опыта не пришлось долго ждать. Как только пена осела, в образовавшееся окно "поджигатель" снова бросил горящий факел. Вновь, как и при первом опыте, высоко в небо вздыбился огненный смерч. Теперь тушение производилось одним генератором. И снова отличный результат. "Пожар" на площади 160 м² потушен за две минуты.

В третьем опыте испытывался обыкновенный пожарный ствол — распылитель в приставке сетчатого диска. Примитивность устройства такого генератора не могла не вызвать сомнений даже у оптимистов.

На этот раз распоряжение о начале пенной атаки было подано на десятой минуте свободного горения. Когда через сетчатый диск ствола начали вылетать белые хлопья, напоминающие рваные куски ваты, казалось, что огонь их жадно пожирает.

Вот проходит минута. Полторы. Огонь не сдается. Участники испытаний начали волноваться. Вновь заговорили маловеры:

Теперь не получится!

Да, что можно ожидать от одной сетки!

Слишком уж примитивно!

Две минуты. Пламя залихорадило, а еще через полминуты оно исчезло в сугробах пены.

Хорошая вещь!— говорит пожилой человек в коричневом пальто.— Очень хорошая штука, повторяет он, но его лицо выражает скорее зависть, нежели восторг.

Вы с нефтебазы?— спрашиваем.

Да, я директор Харлунской базы. Меня радуют результаты, но такой прелести скоро в Харлун не поступит.

В 1973 году на базе спецавтомобиля 8Т-311М (на шасси ЗИЛ-131) силами водительского состава под руководством начальника ППЧ-9 Аксенова П. Л. был оборудован пожарный автомобиль воздушнопенного тушения.

Автомобиль имеет цистерну для пенообразователя емкостью 1900 литров, центробежный насос ПН-20. В качестве специального оборудования на автомобиль поставлено 2 вставки для дозировки пенообразователя, 5 генераторов ГВП-600, 2 ГВП-2000 и четырехходовое разветвление.

Назначение автомобиля: доставка к месту пожара пенообразователя, технических средств для приготовления и подачи воздушно-механической пены в очаг пожара, тушение горящих нефтепродуктов в резервуарах и при разливе их вне резервуаров, а также тушение пожаров в помещениях с замкнутым пространством (подвалы и т. п.).

Автомобиль воздушно-пенного тушения может быть использован в работе только совместно с автоцистерной или автонасосом. Он способен обеспечить работу пяти генераторов ГВП-600 или одного ГВП-2000.

В 1971 году по предложению и под непосредственным руководством начальника ОСиП ОПО МВД майора Крюкова Г. И. на Улан-Удэнской нефтебазе был изготовлен пенный автоподъемник. Активное

участие в этом приняли директор нефтебазы Ким А. М. и начальник ДПД Благушин Н. Ф., члены ДПД Стафеев Т. М., Тютерев В. П. и Торганов М. В.

Началось с того, что нефтебаза приобрела на заводе "Электромашина" старый трелёвочный дизельный трактор ТДТ-75, капитально отремонтировала его, силами членов ДПД Тютерева и Торганова на трактор был установлен двухколенный гидropодъемник длиной 18 метров, на верхнем конце подъемника установлена гребенка с

соединительными головками - одна для магистрального рукава пенной линии и две головки для установки 2-х ГВП-600.

Проведенные испытания по подъему пеногенераторов на резервуары при пенной атаке дали хорошие результаты. В настоящее время тракторный пеноподъемник стоит на вооружении ДПД нефтебазы.

Хорошо вооружена спецтехникой ВПЧ-5, охраняющая Авиационный завод. Все, что появляется лучшее в пожарной технике, незамедлительно приобретает заводом и передается на вооружение части.

В 1960 году завод приобрел только-что освоенный промышленностью новый пожарный автомобиль аэродромной службы ААП-25 (157) с установкой углекислотного тушения. На автомобиле вывозилось 25 баллонов с углекислотой и специальное пожарное оборудование для тушения пожаров в самолетах и эвакуации из них пассажиров.

В 1970 году завод приобрел новой модификации пожарный аэродромный автомобиль АА-40 (131). Это был в то время лучший пожарный автомобиль. Он предназначался для несения пожарно-спасательной службы непосредственно на стартовой полосе аэродрома завода, для тушения пожаров в самолетах и эвакуации из них пассажиров.

На автомобиле установлено специальное пожарное оборудование для приготовления и подачи в очаг высокоэффективных огнегасительных средств: пены и состава галоидированных углеводородов (бро- мэтил, фреон 114В2 и др.). Автомобиль вывозит воды 2000 литров, пенообразователя 150 литров и состава галоидированных углеводородов - 180 литров.

При выполнении аварийно-спасательных работ бензомоторной пилой ПДС-400 можно вырезать проемы в фюзеляже самолета для эвакуации людей.

В феврале 1982 года завод приобрел и передал на вооружение ВПЧ-5 новейший пожарный аэродромный автомобиль АА-60 (7310) на шасси автомобиля МАЗ-7310. На автомобиле установлен центробежный насос ПН-60 с приводом от автономного двигателя ЗИЛ-375. Лафетный ствол комбинированный (для подачи воды или пены), управление стволом гидравлическое и ручное. На пожар вывозится воды — 12000 литров и пенообразователя — 900 литров. Первые советские пожарные автомобили- автонасосы:



фото 1 — ПМЗ-1 на шасси ЗИС-5



фото 2

и фото 2 — ПМГ-1 на шасси ГАЗ-АА.

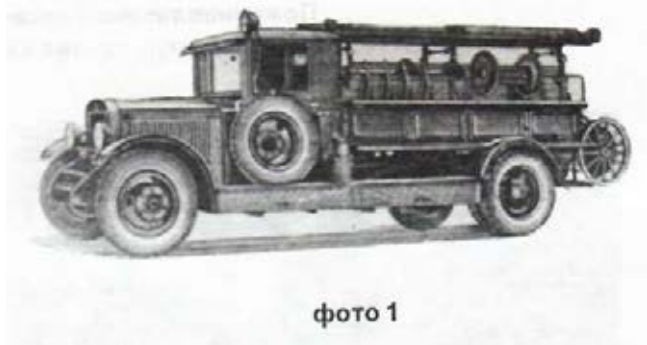

фото 3

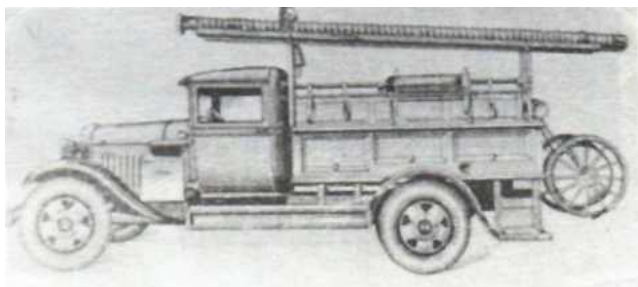
Специальные пожарные автомобили:
фото 3 — автомобиль технической службы
ТА-2 (157) на шасси ЗИЛ-157 и



фото 4

фото 4 — пожарный автомобиль дымоудаления
АД-8 (51) на шасси ГАЗ-51.

Пожарная техника частей гарнизона гор. Улан-Удэ всегда готова к выезду на пожары.



СВПЧ-1

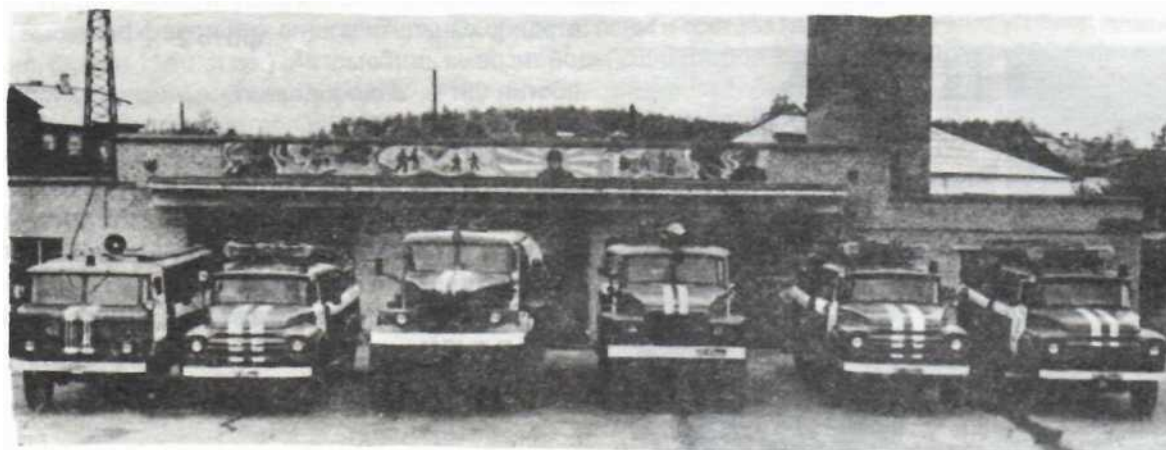

СВПЧ-2



СВПЧ-3

...
Центральный пункт пожарной связи
День и ночь четко работают диспетчера пожарной связи
За пультами ЦППС лучшая смена



Шеверновская Е. П.



Овчаренко Р. Д.

Пожарно-прикладной спорт. Подъем по штурмовой лестнице на 4-й этаж.





Сдача норм ГТО по плаванию. Гор. Улан-Удэ. 1981 год.



В президиуме: инструктор ОК КПСС Малышевский В.А., начальник ОПО МВД Дараган Б. А., председатель Бур. ВДПО Конечных А. Г., член совета Бузунов В. Ф., председатель ЦС ВДПО Рудов П. К. и зам. министра МВД Бур. АССР Батурин В. А.



Республиканское совещание по итогам выполнения соц. обязательств работниками пожарной охраны и ВДПО. Февраль. 1978 год.







В Зале заседания.

КАК СОВЕРШЕНСТВОВАЛОСЬ ОПЕРАТИВНОЕ УПРАВЛЕНИЕ ДЕЖУРНЫМИ КАРАУЛАМИ.

Оперативное управление дежурными караулами, как правило, во всех гарнизонах осуществляется централизованным порядком. Для этого создаются пункты пожарной связи (ЦППС).

В г. Улан-Удэ центральный пункт пожарной связи был создан в январе 1934 года при 1-ой городской пожарной станции (ныне СВПЧ-1). Для обслуживания его в штат станции была введена должность телефониста.

В марте 1934 года ЦППС был обеспечен через городскую телефонную станцию устойчивой связью с подразделениями пожарной охраны города и наиболее крупными промышленными предприятиями. С того времени ЦППС стал постепенно обеспечиваться необходимой оперативной документацией: план города с нанесением дислокации пожарных формирований и границами их выезда, расписание выездов дежурных караулов по номерам вызовов и автоматических выездов на особоважные объекты народного хозяйства, справочник улиц и переулков, водоисточников, адреса наиболее пожароопасных объектов, детских учреждений, больниц), здесь стали сосредотачиваться оперативные планы и карточки пожаротушения.

Дежурный телефонист был обязан вести учет сил и средств, находящихся в боевом расчете дежурного наряда караулов, наличие техники в резерве и составлять строевую записку.

В 1940 году на ЦППС был установлен первый телефонный коммутатор МБ-20Х2. Он имел две входящих линии, из них одна — "01". Остальные 18 линий предназначались для внутренней связи, из которых было задействовано только десять номеров.

В июне 1961 года ЦППС был оборудован телефонным коммутатором ЦКУ-110. Теперь была установлена прямая телефонная связь с ГПК-2 и ГПК-3. Коммутатор стал иметь две постоянных входящих и исходящих линий, одну линию "01". На внутреннюю связь было задействовано всего 19 абонентов.

В 1962 году была радиофицирована ВПЧ-1 Авиазавода (ныне ВПЧ-5). На пункте пожарной связи части была установлена радиостанция ЦРС-2, а на двух пожарных автомобилях АРС-2. В 1963 году были радиофицированы и городские пожарные команды.

Семь пожарных автомобилей оборудованы радиостанциями РУ-2556.

В связи с радиофикацией пожарной охраны города с 1 января 1964 года в штат ЦППС были введены техник связи, четыре старших диспетчера и три радиотелефониста. Первым техником связи стал Шкуратов Михаил Петрович.

В 1963 году коммутатор ЦКУ-110 был заменен телефонным коммутатором оперативной связи "КОПС-25", а в 1966 году взамен "КОПСа" были смонтированы два коммутатора ДКС-40 и КОС-22. Телефонных линий "01" было три и две линии входяще-исходящей переговорной связи.

В 1965 году пожарная охрана города Улан-Удэ была переведена на радиостанции типа "Марс".

В 1973 году ЦППС был оборудован новой телефонной станцией оперативной связи — СОС-30/60. В этом же году радиостанции "Марс" заменены на радиостанции "Пальма".

В апреле 1974 года в штат ОПО МВД была введена должность инженера связи, на которую был принят Медведев Александр Дмитриевич, который показал себя трудолюбивым и инициативным работником. Им много сделано и делается по расширению радио и проводной связи в подразделениях пожарной охраны.

В Боевом уставе пожарной охраны (БУПО) предусмотрено, что для организации оперативного контроля за несением службы дежурных караулов и руководства работой при тушении пожаров в гарнизонах создаются штатные или нештатные штабы пожаротушения.

В крупных гарнизонах в состав штаба входят начальник штаба, его помощник и начальник тыла.

В средних и малых гарнизонах — дежурный помощник начальника штаба и начальник тыла или только один оперативный дежурный.

Первая попытка создать штатный штаб пожаротушения в Улан-Удэнском гарнизоне была предпринята еще в 1940 году. Тогда, приказом начальника ГорОПО были назначены оперативные дежурные Даханов И. Д., Густов С. В. и Кухарев Г. И. Это были первые штатные руководители тушения пожаров, до момента прибытия на пожар старшего начальника. Начальник штаба и начальник тыла назначались непосредственно на пожаре, в зависимости от размеров пожара, его специфики и создавшейся обстановки.

Однако штатные оперативные дежурные просуществовали всего три месяца, ГУПО НКВД СССР в утверждении штата штаба отказало.

До 1962 года в Улан-Удэнском гарнизоне действовал внештатный штаб. Оперативные дежурные назначались из числа начальствующего состава аппарата ГорОПО и пожарных частей.

В сентябре 1962 года в штаты ГорОПО вновь были введены оперативные дежурные, которыми были назначены Даханов Н. Д., Митряков В. И., Борисов И. И. и Воронин Е. Е.

С 1 июля 1969 года оперативные дежурные были введены в штат аппарата ОПО МВД. Первыми аттестованными опердежурными стали капитан Кузьмин В. Ф., ст. сержант Даханов И. Д. и мл. сержант Овчинников А. К.

С этого же времени штатные начальники тыла стали содержаться за счет общей численности профессиональной пожарной охраны

С 1 января 1974 года в штат ОПО МВД введен штаб пожаротушения 2-го разряда с двумя офицерскими должностями в одну смену: помощника начальника штаба и начальника тыла.

Руководство по тушению пожара представляет большую и сложную задачу для командира. РТП всегда является тот начальник, который пользуется правом единоличного руководства, представленным ему Боевым уставом пожарной охраны.

Командир — руководитель тушения пожара должен лично и через штаб непосредственно изучать складывающуюся обстановку на пожаре, быть в курсе боевой деятельности всех подразделений, своевременно воздействовать на ход тушения пожара путем постановки перед подразделениями новых задач, уточнять первоначальные задачи, вводить в действие резервы, а в случае необходимости перегруппировать силы и т. п.

При тушении незначительных пожаров руководителем является, как правило, начальник караула или его старший начальник (начальник команды, его заместитель). При тушении больших и сложных пожаров руководителем является дежурный помощник начальника штаба до прибытия на пожар старшего начальника (начальника ОПО, его заместителей или начальника ОСиП).

Для тушения особо больших и сложных пожаров могут при РТП создаваться штаб из нескольких человек:

начальник штаба — руководит всей деятельностью штаба, ведет непрерывное изучение обстановки, информирует РТП, передает боевые приказы подразделениям:

помощник начальника штаба — организует связь, обеспечивает освещение и медпомощь, оформляет и ведет нужную документацию:

начальник тыла — организует расстановку пожарных автомобилей на водоисточники, осуществляет подготовку к работе автомобилей спецслужб, обеспечивает автотехнику ГСМ, организует питание и смену личного состава при затяжных пожарах и другие работы по тылу.

В случае, когда РТП лишен возможности лично управлять подразделениями ввиду обширной территории, охваченной пожаром, создаются боевые участки (БУ). Их границы

... определяются в зависимости от а) размеров пожара; б) необходимости постановки самостоятельных тактических задач подразделениям; в) возможности эффективного управления начальниками БУ подразделениями, находящимися в их подчинении.

Руководитель тушения пожара облечен всей полнотой власти по руководству боевыми действиями подразделений на пожаре. Приказание его — закон, безоговорочное выполнение которого обязательно не только для лиц, прямо подчиненных, но и для лиц имеющих то или иное отношение к горящему объекту.

Это предъявляет особые требования к личным качествам РТП, и в частности он должен обладать достаточно практическим опытом по тушению пожаров и хорошими знаниями пожарного дела, уметь слушать других, быть выдержанным и спокойным, обладать решительностью и упорством в достижении цели, способностью быстро ориентироваться в любой сложной обстановке, уметь в кратчайшее время принять правильное решение, кратко и ясно ставить боевые задачи подразделениям.

Решительность и настойчивость в достижении цели нередко толкает идти на риск, особенно при спасении людей. Каждый командир — руководитель и тем более РТП обязаны понимать и соблюдать меру риска. Риск должен быть оправданным, обоснованным, построенным на предвидении обстановки и точных расчетах. Рисковать только ради риска так же вредно и опасно, как проявлять нерешительность.

В пожарной охране выросло и воспиталось немало боевых командиров, которые научились грамотно руководить штабами или, будучи штабными работниками, умело и бесстрашно водить в сражения с огнем вверенный им личный состав.

Очень часто в практической жизни повторяются такие картины: на пульте ЦП ПС вспыхивает лампочка телефонного коммутатора. Диспетчер берет трубку, плотно прижимает к уху и нажимает нужную кнопку, отвечает:

Пожарная охрана слушает!

Пожар...! доносится из трубки перепуганный голос...

Секунда, другая — и тревожный сигнал разносится по караульному помещению. Застегиваясь на ходу, пожарные бросаются к машинам...

... Красные машины стремительно разворачиваются у горящего объекта. ... из окон валят клубы дыма, языки красного пламени "пляшут" над крышей здания. Здесь будет настоящий бой. Потребуются и

сила, и ловкость, и мастерство и мужество пожарных. Ты должен ликвидировать пожар, спасти от уничтожения народное добро. А может на карту поставлены жизни людей. Ты должен спасти их, даже ценой собственной жизни потому, что это твой долг.

Из боевой жизни штаба пожаротушения

2 декабря 1958 года ночью произошел пожар в цехе ширпотреба Улан-Удэнского мясоконсервного комбината.

Здание цеха кирпичное двухэтажное, перекрытия и внутренние перегородки деревянные с наличием пустот. На 1-ом этаже располагались участок по изготовлению пуговиц, гребешков и художественных изделий из рогов и копыт животных, а также бытовые помещения. На 2-м этаже находились художественная мастерская, склады готовой продукции и сушилка с мойкой.

В ночь на 2 декабря в цехе никто не работал, дневная смена начинала рабочий день с 7 часов утра.

Первые признаки пожара были замечены в 5 час. 35 минут дежурными электриками подстанции по резкому повышению силы тока на линии цеха ширпотреба.

Вместо того, чтобы выявить причину случившегося, дежурные просто отключили на подстанции рубильник и на этом успокоились. А пожар в это время продолжал развиваться.

В 6 часов 45 минут в цех на работу первым пришел мастер Нетесов. Еще при подходе к цеху он заметил сильный дым из окон и отблески красных языков пламени. Погода стояла морозная (до -40°) все здание было окутано паром и трудно было с дальнего расстояния разобрать — дым это или пар. Когда Нетесов открыл двери первого этажа, то из цеха в дверной проем повалил черный дым, а затем появилось и пламя...

Первое сообщение о пожаре поступило на ЦППС в 7 часов 00 минут от зам. начальника ВОХР Мясокомбината Бершадского, который объявил "вызов № 2". Надо заметить, что сообщение о пожаре было принято через 1 час 25 минут после того, как об этом стало известно дежурным электрикам. С того момента огонь развивался свободно.

Первым РТП стал Бершадский, который после первой разведки передал на ЦППС "вызов № 2 3". В 7 часов 12 минут на пожар стали прибывать дежурные караулы, автомобили которых устанавливались на пожарные гидранты согласно оперативного плана с подачей стволов на тушение пожара.

В 7 часов 22 минуты на пожар прибыл начальник ГорОПО Митряков В. И. и начальник ГППЧ-1 Воробьев.

К этому времени все подразделения в основном уже прибыли, но не все получили боевые приказы. Обстановка была сложной: огнем охвачены все помещения в 1-м этаже, через 2-й этаж пожар распространился на чердак, горела гудронно-толевая кровля на площади более 80 кв. м.

Митряков действия Бершадского, как первого РТП одобрил и руководство тушением пожара принял на себя, назначив начальником штаба Воробьева, а начальником тыла Бершадского. Пожар был разбит на три боевых участка:— БУ № 1 — чердак и кровля. Начальник БУ зам. начальника ГППЧ-1 Бурдуков М. И.;

БУ № 2 — южная сторона здания, с задачей ликвидировать горение в 1 и 2-м этажах. Начальник БУ начальник ГППЧ-2 Шантаков Б. С.

БУ № 3 — северная сторона здания, с задачей ликвидировать горение в 1 и 2-м этажах. Начальник БУ начальник караула ВОХР Коробенков.

С наступлением утра, в 8 часов 30 минут, служба тыла организовала смену личного состава, которая была произведена непосредственно на боевых позициях.

Следует отметить, что личный состав обеих смен работал самоотверженно, четко и точно исполнялись все приказания. РТП со своим штабом вели непрерывную разведку, вносили своевременно коррективы в поставленные задачи, умело маневрировали силами и средствами на определенных боевых участках.

В 9 часов пожар был локализован, а в 10 часов 35 минут — ликвидирован.

18 декабря 1958 года у заместителя министра внутренних дел, полковника Руднева И. С. состоялся разбор действий штаба и дежурных караулов на тушении пожара. На разборе присутствовали секретарь парткома МВД Стрельников А. П. и весь начальствующий состав пожарной охраны гарнизона. С докладом выступил заместитель начальника ОПО Аксенов И. В.

Общая оценка действиям штабу и личному составу подразделений дана — отлично.

13 мая 1960 года произошел пожар в здании главного щита управления (ГЩУ) Улан-Удэнской ТЭЦ. Здание кирпичное 3-х этажное с железобетонными межэтажными перекрытиями.

На 1-м этаже размещались зарядная с аккумуляторными батареями и электромастерская. На 2-м этаже — силовые и контрольные кабели, а на 3-м — главный щит управления.

Все помещения между собою соединялись множеством проемов и шахт с кабельными коммуникациями. Кроме того, из помещения главраспределителя кабельные каналы сообщались с турбинным и

котельными цехами. Все помещения были оборудованы принудительной приточно-вытяжной вентиляцией от центральной венткамеры.

Сообщение о пожаре на ППС ВПК ЛВРЗ поступило при срабатывании сигнализации в 14 часов 55 минут и повторно — в 14 часов 56 минут. Диспетчер немедленно направил на пожар дежурный караул своей команды и передал на ЦППС города "вызов № 3".

Караул ВПК ЛВРЗ, во главе с начальником караула Огурешиним прибыл на пожар в 15 часов 00 минут. В это время все здание ГЩУ было окутано черным дымом. На кровле пристроя к зданию ГЩУ было видно пламя.

Огурешин, как первый РТП, разведку пожара не провел, а на основе только визуальной оценки обстановки, подал один ствол "Б" на тушение кровли, дал команду две другие автоцистерны установить на гидранты и подать по одному стволу от каждой на тушение огня в пристрое.

В 15 часов 10 минут на пожар прибыл начальник ГПК-2 Шантаков Б. С., который руководство тушением на себя не принял, разведку пожара не организовал, а ограничился установкой одного пожарного автомобиля своей команды на водосточник и подачи от него через разветвление 2-х стволов "Б" на тушение пристроя. Вторая автоцистерна оставалась бездействовать.

В 15 часов 15 минут на пожар прибыли оперативный дежурный по ГорОПО Даханов И. Д., заместитель начальника ОПО майор Бузунов В. Ф. и ст. инспектор ОПО майор Аксенов И. В.

В это время общего руководства тушением пожара никто не осуществлял, каждое подразделение действовало по своему усмотрению, горение пристроя было, в основном, ликвидировано, но продолжала гореть кровля здания ГЩУ, огонь перешел в кабельное отделение, горели кабели, все турбины ТЭЦ были остановлены. Город остался без электроэнергии, создалась угроза распространения огня через двери и монтажные проемы в помещение ГЩУ, из кабельного полуэтажа по шахтам — в главное распределительное устройство и на масляные трансформаторы.

Бузунов В. Ф. руководство тушением пожара принял на себя, назначив начальником штаба Аксенова И. В., а начальником тыла Даханова И. Д., в состав штаба ввел главного инженера ТЭЦ Мельникова С. А. и дежурный персонал ГЩУ.

Вся прибывающая пожарная техника была расставлена на градирни, так как водопровод перестал работать. Пожар разбит на пять боевых участков, из них:

БУ № 1 - со стороны пристроя с задачей двумя стволами "А" и "Б" через оконные проемы тушить пожар в кабельном полуэтаже. Начальником БУ назначен заместитель начальника ГПК-1 Воробьев;

БУ-2 - лестничная клетка со стороны пристроя с задачей одним стволом "Б" ликвидировать горение в раздевалке с последующим переходом на тушение пожара в кабельном полуэтаже. Второй ствол "Б" поднять по штурмовой лестнице на площадку 3-го этажа, где через дверной проем перейти на кровлю ГЩУ и ликвидировать горение ее. Начальником БУ назначен начальник ГПК-2 Шантаков Б. С.

БУ-3 - со стороны трансформаторов с задачей через дверной проем с западной стороны проникнуть в кабельный полуэтаж и вести наступление на огонь стволом "Б". Начальником БУ назначен начальник караула ГПК-1 Рандин,

БУ № 4 - площадки 2 и 3-го этажей лестничной клетки ГЩУ с задачей через дверные проемы ввести в этажи по два ствола и ликвидировать горение. Начальником БУ назначен начальник ГорОПО Федотов И. М.

БУ № 5 - кровля ГЩУ с задачей по лестницам поднять на кровлю два ствола "Б" и один ствол "А" и ликвидировать горение. Начальником БУ назначен помощник начальника ГорОПО Митряков В. И.

Прибывшее на пожар звено ГДЗС ВПЧ Авиазаова использовалось только по указанию РТП для ведения разведки пожара и проведению работ по выпуску дыма из помещений путем вскрытия конструкций (ГДЗС была только что создана и газодымозащитники не имели соответствующего опыта работы в противогазах на пожарах).

Звеном ГДЗС руководил начальник караула ВПЧ лейтенант Хлебодаров.

Штаб РТП, благодаря ведению непрерывной разведки и постоянных консультаций с инженерно-техническим персоналом, был все время в курсе всех событий, происходящих на пожаре, и своевременно вносил соответствующие поправки в действия подразделений.

На пожаре было задействовано 15 оперативных отделений с общей численностью около 90 человек личного состава. На тушении работало 5 стволов "А" и 9 стволов "Б". Распоряжения РТП выполнялись четко, личный состав работал самоотверженно ибо понимал, что от их зависит энергоснабжение не только города..

Через двое суток после пожара электростанция вновь заработала на полную мощность.

4 января 1966 года в 3 часа 56 минут на ЦППС поступило сообщение о пожаре в находящемся на ремонте деревянном 2-х этажном 24 квартирном доме на улице Томской, 93. На пожар "по вызову № 1" было выслано 4 пожарных отделения. С ними выехал и оперативный дежурный ППС Зайцев Г.

К моменту прибытия на пожар первых подразделений огнем были охвачены квартиры одной из секций второго этажа, но пожар через перекрытие распространился в чердак и по всей кровле, а через прогары в междуэтажном перекрытии в квартиры 1-го этажа, создавалась угроза перехода огня в соседние секции.

Оценив всю сложность запущенного пожара и безводность района, Зайцев Г. Е. по радиации передал на ЦП ПС "вызов № 3". От прибывших автоцистерн на тушение пожара было подано 3 ствола "Б" и один ствол "А".

В 4 часа 25 минут на пожар прибыли начальник ОПО МВД майор Цветков Е. П. и его заместитель Бузунов В. Ф. В это время огнем уже были охвачены три секции 2-го этажа. Чердачное перекрытие над средней секцией обрушилось. На тушении пожара работало пять автоцистерн, от которых было подано четыре ствола "Б" и один ствол "А". Последний действовал с перебоями из-за недостатка воды. Все остальные пожарные автоцистерны работали на подвозке воды.

Цветков Е. П. руководство тушением пожара принял на себя. Начальником штаба назначил Зайцева Г. Е., а начальником тыла, учитывая сложность обстановки из-за безводности района Бузунова В. Ф. и отдал распоряжение:

дополнительно вызвать на пожар по одному отделению из ППК Мясокомбината, ВПК ЛВРЗ и пожарный поезд железнодорожной станции Улан-Удэ;

подать два ствола "Б" на защиту соседних зданий;

пожар разделить на два боевых участка: БУ № 1 — северо-западная половина здания и БУ № 2

юго-восточная половина здания с задачей локализовать, а затем ликвидировать пожар в горящем здании и обеспечить надежную защиту двух соседних 24-х квартирных жилых деревянных домов, расположенных в 15 метрах.

Для заправки пожарных автоцистерн водой и доставки ее к месту пожара начальником тыла было организовано три заправочных пункта в ближайших местах от пожара:

первый пункт — на Бурятском МДК, в 2 км 800 м от пожара.

Время оборачиваемости каждой пожарной автоцистерны составляло 20 минут.

второй пункт — на Улан-Удэнском Мелькомбинате, в 3 км от пожара, с

оборачиваемостью машин 20 минут.

третий пункт — на Улан-Удэнской тонко-суконной фабрике, в 3 км 400 метрах, с оборотом машин 22 минуты.

В 04 часа 45 минут на пожар прибыл заместитель Министра внутренних дел полковник Слугинов Г. Л., который после ознакомления с обстановкой, дал указание вызвать на пожар дополнительно по одному отделению из ВПЧ Авиазавода, ВПК железнодорожной станции Улан-Удэ и двух ВПК из военного гарнизона.

Всего на пожаре работало 18 пожарных автоцистерн и пожарный поезд. На тушение и защиту соседних зданий было подано 7 стволов "Б" и два ствола "А", вода подвозилась бесперебойно.

В 05 часов 20 минут пожар был локализован, а в 7 часов полностью ликвидирован.

21 февраля 1977 года в 22 часа 59 минут дежурный ГАИ МВД по телефону на ЦП ПС передал, что ему по радиации постовой ГАИ Быков сообщил: - "Через окно в первом и втором этажах торгового зала Дома торговли Октябрьского района вижу сильное задымление. Очевидно пожар!"

Получив сообщение, диспетчер ЦППС направила на пожар дежурные караулы по "вызову N22". Одновременно к Дому торговли выехали дежурный штаб в составе помощника начальника штаба ст. лейтенанта Максимова С.А. и начальника тыла лейтенанта Трескина М. Ф.

Максимов С.А. опытный тактик пожаротушения, на его счету не один десяток отлично потушенных пожаров и спасенных от гибели людей. Он знал, что здание Дома торговли 2-х этажное, с размерами в плане 54x24 метров, с подвальным помещением общей площадью 790 кв. метров, которые используются как склады товаров и оборудования.

На Дом торговли имеется оперативный план пожаротушения, в проигрывании его неоднократно участвовал и Максимов С.А.. Это позволило ему мысленно представить обстановку, которая могла сложиться при пожаре и определить варианты расстановки сил и средств. Еще в пути следования он передал по радиации приказание на ЦППС объявить "пожар № 3", вызвать на пожар опергруппу милиции для охраны общественного порядка и эвакуированных товаров, а также дежурных электриков горэлектросетей для отключения энергии.

По радиации же были даны указания по предварительному развертыванию. СВПЧ-3 и СВПЧ-2 по одному пожарному автомобилю должны установить на пожарные гидранты - первая на ул. Терешковой, вторая - на ул. Бабушкина и к месту пожара проложить магистральные рукавные линии. Предполагался большой "бой" с огнем.

В момент прибытия на пожар в 23 часа 06 минут оба этажа Дома торговли были плотно заполнены дымом, из проема грузочного люка подвального помещения выбивалось пламя, там горели ящики с товаро-материальными ценностями, создалась высокая температура.

Для ведения разведки и работы в зоне пожара были задействованы все звенья ГДЗС прибывающих караулов. Для удобства управления подразделениями, пожар был разбит на три боевых участка:

БУ № 1 - грузочный люк, с задачей сбить выбивающийся из люка огонь, проникнуть во внутрь подвала со стволом и приступить к ликвидации очага горения. Начальником участка назначен начальник караула СВПЧ-1 лейтенант Асламов В. К.;

БУ № 2 - 1-й этаж, отдел радиотоваров, с задачей провести тщательную разведку на 1-м этаже здания, недопустить выхода огня их подвала в 1-й этаж по вентиляционным каналам и через лифтовой проем. Проникнуть со стволом в подвальное помещение, провести там тщательную разведку, обнаружить очаг пожара и приступить

к его ликвидации. Начальником участка назначен начальник караула СВПЧ-3 лейтенант Борисов А. М.;

БУ № 3 - второй этаж здания, с задачей со двора вскрыть входную дверь, по лестничной клетке проникнуть со стволом "Б" на второй этаж, провести там тщательную разведку и не допустить выход в этаж огня по вентиляционным каналам, мусоропроводу и через лифтовой проем. Начальником участка назначен начальник караула СВПЧ-2 лейтенант Соколов В. А.

В 23 часа 15 минут начальнику тыла Трескину дано указание готовить пенную атаку в подвальном помещении.

В 23 часа 20 минут разведка доложила, что в этажах здания признаков горения не обнаружено. Сильное задымление идет через вентиляционные каналы, лифтовой проем и мусоропровод. В подвальном помещении разведкой обнаружено интенсивное горение в общем коридоре. Огонь через прогары в дверях распространяется в склад галантереи и склад обуви. Полотна дверей, обитые листовым железом, сдерживают огонь.

Пенная атака была отменена. На этажах здания были оставлены только посты наблюдения. Все силы газодымозащитников были брошены на подавление очага пожара в подвале с разборкой горящих завалов.

В 23 часа 50 минут пожар был локализован, а в 00 часов 10 минут — ликвидирован.

На всем протяжении тушения пожара Максимовым С.А. велась активная разведка, проводились консультации с работниками Дома торговли, что позволило быстро выпустить из этажей дым, находить наикротчайшие подступы к очагам горения, эффективно использовать водяные стволы с применением смачивателя.

Большую и трудную работу выполнили газодымозащитники. Они действовали в зоне плотного дыма и высокой температуры, проявляли подлинную отвагу.

Руководством ОПО МВД действиям штаба и личному составу подразделений дана оценка - хорошо. Ущерб от пожара составил всего 9 тысяч рублей, а спасено товаро-материальных ценностей более чем на 300 тысяч рублей.

25 августа 1978 года в 01 час 52 минуты по телефону на ЦППС поступило сообщение о пожаре в жилом квартале пос. Заречный. Водитель такси передал, что он проезжая мимо поселка, видел открытый огонь, горят хозяйственные сараи, сейчас над поселком видно зарево.

Диспетчер направила на пожар дежурные караулы по "вызову № 2". Одновременно на пожар выехал дежурный штаб в составе помощника начальника штаба майора Кузьмина В. Ф. и начальника тыла ст. лейтенанта Артемкина Н. П.

В пути следования в районе моста через р. Селенга стала видной панорама огня. Учитывая, что район безводный, Кузьмин В. Ф. по радиации передал на ЦППС "вызов № 3". И не ошибся, огнем охвачена площадь более 3200 кв. метров. Горело 4 блока хозяйственных сараев, создалась явная угроза перехода и на 5-й блок хозяйственных сараев, расположенных в 12-15 метрах с северной, восточной, южной и западной сторон.

Ветер был северо-западный со скоростью 10-15 метров в секунду.

Жильцы этих домов беспомощно бегали вокруг горящих сараев, выносили из квартир имущество. Кругом царил беспорядок. Увидев прибывшие пожарные машины, люди стали просить защиты домов. Кузьмин В. Ф., как опытный РТП, определил 4 боевых участка:

БУ N21 - с северной стороны. Начальником участка назначил начальника караула СВПЧ-1 лейтенанта Черныш В. И.

БУ № 2 - с восточной стороны. Начальником участка — начальник ОГПН ОВД Улан-Удэнского РИКа ст. лейтенант Лосков М.А.

БУ N° 3 - с южной стороны. Начальником участка — начальник караула СВПЧ-3

Шангин;

БУ №2 4 - с западной стороны. Начальником участка — начальник караула СВПЧ-2 Соколов В. А.

На всех участках боевая задача была одна: обеспечить надежную защиту жилых домов и 5-му блоку хозяйственных сараев, недопустить распространение огня за пределы своих границ.

Начальником тыла Артемкиным Н. П. было организовано для заправки пожарных автоцистерн водой два пункта на водокачках треста "Бурводстрой" и обеспечено бесперебойное водоснабжение.

Личный состав боевых участков работал самоотверженно в условиях плотного задымления, высокой температуры, плохой видимости и сильного порывистого ветра, который на своем пути рассеивал горящие головни и искры огня.

Благодаря большому опыту и мастерству организации тушения пожаров в сложных условиях Кузьмину В.Ф. удалось довольно скоро предотвратить панику и неразбериху среди жильцов, навести должный порядок вокруг, а в 02 часа 30 минут локализовать пожар в границах, которые он принял к моменту прибытия подразделений пожарной охраны. В 03 часа 15 минут пожар был ликвидирован.

Всего на тушении работало 19 пожарных отделений численностью 53 человека. На пожар и защиту соседних строений было подано 12 стволов "Б". Руководством ОПО МВД Бурятской АССР оценка действиям штаба дана - хорошо.

9 сентября 1980 года возник пожар в цехе выпечки Улан-Удэнского хлебозавода № 2. Сообщение было принято ЦП ПС в 4 часа 10 минут. На пожар по "вызову № 1" выехал караул СВПЧ-2 во главе с и. о. начальника караула мл. сержантом Ганусиным Л. И. на 2-х автоцистернах. К моменту прибытия караула в цехе горела машина по выпечке хлеба. Огонь через прогары в перекрытии вышел на крышу здания.

Ганусин Л. И. по рации передал на ЦППС "вызов № 2", а в дальнейших своих действиях допустил ряд следующих тактических ошибок. Вторую автоцистерну не установил на пожарный гидрант, разведку пожара провел не качественно, в следствие чего стволы подал не на решающих направлениях, не принял мер к отключению электроэнергии. Пожар стал быстро принимать большие размеры.

В 4 часа 20 минут на пожар прибыл дежурный помощник начальника штаба капитан Золотухин В. П., который руководство тушением пожара принял на себя, провел тщательную разведку, определил два боевых участка:

БУ № 1 - внутри цеха, с задачей стволами один "Б" и один "А" ликвидировать горение и недопустить распространение огня на соседнее оборудование. Начальником БУ назначен начальник караула СВПЧ-1 Черныш В. И.

БУ №2 - на крыше здания цеха с задачей: стволами один "А" и один "Б" ликвидировать горение. Начальником БУ назначил и. о. начальника караула СВПЧ-2 Ганусина Л. И.

Начальник тыла капитан Василевич С. И. пожарные автомобили расставил на пожарные гидранты согласно оперативному плану и обеспечил бесперебойную подачу воды.

Благодаря правильно выбранных позиций и своевременного исправления ошибок первого РТП пожар удалось ликвидировать в границах, какие он принял к моменту прибытия штаба.

За ликвидацию пожара штаб от руководства ОПО получил оценку - хорошо.

В ДЫМУ И ОГНЕ ЗАКАЛЕННЫЕ

Будни пожарных богаты примерами образцовой службы и даже самоотверженными поступками рядового и начальствующего состава. Слава пожарного

- трудная слава. На первый взгляд все кажется простым: отлично нес службу, мастерски водил машину, с любовью изучал пожарное дело, с большой заботой вел профилактическую работу. Но вот возник пожар, наводнение или случилось другое стихийное бедствие — первыми, как правило, приходят на помощь люди в пожарных касках. У них смелые, мужественные и добрые сердца, они первыми бросаются на выручку попавшим в беду, рискуя своей жизнью.

Вот конкретные факты в подтверждение этого!

Валентина Ивановича Митрякова нет в живых. Но подвиги, совершенные им на пожарах, навсегда останутся в памяти истории пожарной охраны, в памяти многих и многих граждан. Одни из них были спасены Валентином Ивановичем от неминуемой гибели в огне, другие же были очевидцами его бесстрашия, мужества и человечности во время тушения пожаров.

Ниже будет рассказано лишь о трех эпизодах из жизни пожарного героя.

... Однажды загорелось большое здание. Обстановка была тяжелая, в горящем доме остались люди. Митряков стремительно поднялся по лестнице на третий этаж, за ним последовал ствольщик.

Они спрыгнули с подоконника в комнату и тотчас очутились в густом едком дыму. Вглубь помещения пришлось пробираться только ползком, дым слепил глаза, огонь жег лицо. От жары лопались стекла. Вот и очаг пожара. Ствольщик направил тугую струю в огонь, а Митряков продолжал поиски.

Он нашел людей в самом конце коридора. Дым и пламя отрезали семье пути эвакуации.

Не поспей вовремя пожарные во главе с отважным командиром — вся, семья могла бы погибнуть.

... В готовящейся к сдаче в эксплуатацию вновь выстроенной школе-интернате от печей-временок возникло одновременно восемь очагов пожара на 2, 3 и 4-м этажах. Огонь по пустотам деревянных междуэтажных перекрытий и междукомнатных перегородок распространился на значительной площади. Лестничная клетка и все помещения плотно запрессовались дымом.

Отсутствие в те годы газодымозащитной службы усложнили обстановку и пожар принял затяжной характер. Стояла январская сорокоградусная стужа. В рукавных линиях замерзала вода.

Выход из положения был один: проникнуть в четвертый этаж через окно. Но как это сделать...? И Валентин Иванович, в обледеневшей боевой одежде, с применением штурмовой лестницы (впервые за всю историю пожарной охраны Бурятии), рискуя каждую секунду сорваться и погибнуть, проник в четвертый этаж, ввел в основной очаг горения стволы и тем самым обеспечил успех в ликвидации пожара.

... Ночь. Морозная вьюга гуляет по улицам города. Спокойно отдыхают люди после напряженного трудового дня. Не спят лишь пожарные. Все знают: случись в такую ночь пожар — быть беде.

И вот. тревога! .. Мчатся пожарные машины, рассекая мглу... Горит деревянный двухэтажный жилой дом. Ветер перебросил пламя на соседний дом. Огонь быстро набирает силу.

— Там в квартире № 4 ребенок! Раздался из толпы чей-то голос. Все видели, что выхода из горящего дома уже не было. Но Митряков не раздумывая, облив себя водой, проникает в помещение, охваченное огнем. Люди, собравшиеся у горящего дома, замерли...

Было слышно, как шумит огонь, трещат доски под ударами топоров и водяных струй, как гудит взбесившийся ветер. Но смельчака было не видно.

Лишь спустя несколько томительных минут, в оконном проеме возникла фигура

Валентина Ивановича. Толпа облегченно вздохнула: на руках бесстрашного человека был тот самый мальчуган, на спасение которого минуту назад не было никаких надежд.

Советское правительство высоко оценило храбрость и мужество Митрякова В. И. наградив его медалью "За отвагу на пожаре".

15 января 1963 года в копировальном отделении республиканской типографии по ул. Ленина вспыхнула фотопленка в количестве 25 кг. В здании находилось 140 человек постоянного рабочего персонала и посетителей, в том числе на 2-м этаже, откуда имелся выход, через единственную в здании лестничную клетку, находилось около 87 человек.

При горении нитрофотопленки, фотохимикатов и оборудования через оставленные открытые двери из копировального отделения коридор, лестничная клетка и все помещения второго этажа были моментально заполнены дымом, насыщенными окисью углерода и парами синильной кислоты. Эвакуация людей через лестничную клетку, а также передвижение их по помещениям второго этажа, стали не возможными, что создало панику

На пожар были высланы пожарные части по "вызову № 3". Прибывший на пожар начальник ОПО подполковник Шовковский Григорий Иванович принял руководство на себя, организовал штаб тушения пожара и опасения людей, определил боевые участки, назначил их начальников, поставил перед ними задачи:

заместитель начальника ОПО подполковник Бузунов В. Ф. руководил поиском и спасением людей со стороны ул. Советской и со двора типографии:

оперативный дежурный ГорОПО Борисов И. И. руководил поиском и спасением людей со стороны ул. Ленина.

Для выпуска из помещения дыма, поисково-спасательных работ были задействованы все звенья ГДЗС, было использовано шесть выдвижных 3-х коленных лестниц.

При спасении людей случаев травм не было. Лицам, получившим отравление сразу же на месте после спасения оказывалась скорая медицинская помощь.

Редакционная коллегия газеты "Правда Буритии" на своем заседании от 19 января 1963 года в протоколе отметила:

"По заключению специалистов при горении 25 кг. фотопленки в течении 40-45 секунд выделяется около 100 кубометров, или 3 тыс. смертельных доз окиси углерода и паров синильной кислоты. Личным составом пожарной охраны во время пожара было спасено свыше 80 человек из числа сотрудников и посетителей, попавших в особенно неблагоприятные условия.

... От имени коллектива типографии газеты "Правда Буритии" редакция объявляет благодарность личному составу пожарной охраны, принимавшему участие в спасении людей и награждает Почетными Грамотами:

начальника ОПО Шовкового Г. И.;

заместителя начальника ОПО Бузунова В. Ф.;

старшего инспектора ОПО Журавлева И. С.;

оперативного дежурного ГорОПО Борисова И. И.;

начальника ВПКЛВРЗ Колесникова Е. М.

Всего было награждено 27 работников пожарной охраны и ДПД.

Спасенные люди никогда об этом не забудут.

26 января 1966 года. Ночь. Город Улан-Удэ, ул. Орловская, жилой дом. В одной из горящих квартир остались отрезанными огнем жильцы Тузов и Козлов.

Прибывшие на пожар начальник караула ГППЧ-3 Сидоров В.С. с рядовым Цивилевым А. И. под прикрытием ствола, рискуя жизнью, проникли сквозь дым и пламя в горящую квартиру, отыскивали там в бессознательном состоянии Тузова и Козлова, вынесли их из горящего дома и отправили обоих в больницу. Пострадавшие после

оказания им помощи пришли в сознание только через 7 часов.

Сидоров В. К. и Цивилев А. И. награждены медалями "За отвагу на пожаре".

28 марта 1969 года в парке железнодорожной станции г. Улан-Удэ, в одной из цистерн с бензином наливного состава товарного поезда возник пожар. Огонь быстро набирал силу и стал распространяться на другие цистерны! Создалась угроза рядом расположенным составам на соседних путях. Каждая секунда могла стать роковой — взрыв, казалось, был не отвлечен.

Прибывший на место пожара оперативный дежурный гарнизона пожарной охраны капитан Скичко Валерий Павлович, правильно оценив обстановку, под прикрытием водяных струй поднялся на горящую цистерну, накрыл вырывающееся пламя из цистерны плащом и плотно телом прижал к торцам горловины. Огонь словно захлебнулся и сник. Угроза взрыва миновала.

За проявленный героизм Скичко В. П. награжден медалью "За отвагу на пожаре".

24 ноября 1971 года, глухой морозной ночью в подвалах двух домов на ул. Терешковой одновременно возникли пожары. Когда прибыли пожарные, то пламя уже бушевало в четырех отсеках. Горели сухие дрова, старые вещи тряпье и разный хлам.

Выходы из подвальных помещений совмещались с лестничными клетками 4-х этажных жилых домов. а поэтому они быстро заполнились дымом. В домах была выключена электроэнергия.

В темноте и в дыму жители домов, особенно верхних этажей, не могли выйти на улицу, вынести детей. С балконов, из открытых окон люди просили помощи и спасения.

Операциями по спасению людей и тушению пожара руководил оперативный дежурный Максимов С. А. Смело и мужественно действовал личный состав дежурных караулов в условиях удушающего дыма и высокой температуры.

Включившись в кислородно-изолирующие противогазы, они проводили спасательные работы в сложных условиях. Начальник караула ГППЧ-2 Бычков А.Г.: — "Темнота, густой дым, высокая температура были главным препятствием... На ощупь находили двери. Людей заставляли закрывать головы влажными полотенцами и вслед за собой вели на улицу. Но шли не все. Обессилили от удушья. Мне пришлось на себе вынести двух женщин и девочку. Всего я спас четырех человек".

Умело действовал в составе звена газодымозащитников рядовой пожарной Добрынин Ж. К. Он несколько раз пробирался на верхние этажи. На себе вынес пять человек, потерявших сознание от отравления дымом.

Пять человек в ту ночь спас от смерти отличник пожарной охраны Лоскутников Анатолий Иванович. Столько же спасенных на счету рядового пожарного Попова Александра Петровича.

Особенно смело действовал рядовой Щурков Анатолий Михайлович. В одной из квартир четвертого этажа он обнаружил женщину с ребенком. Не долго думая, он завернул малыша в одеяло, взял его на руки и начал спускаться вниз. Вслед, держась за спасателя, шла мать. И вот мать отравленная дымом упала на площадке второго этажа... Тогда Щурков на одну руку взял ребенка, другой охватил женщину и благополучно сошел с ними вниз. Жизнь их теперь вне опасности.

Всего за ночь этой отважной пятеркой было вынесено из домов и спасено от неминуемой смерти 24 человека. Президиум Верховного Совета РСФСР Указом от 10 апреля 1972 года наградил их медалью "За отвагу на пожаре".

9 февраля 1977 года в парке Н-ской войсковой части загорелся боевой танк Т-55. Принятыми мерами танк из парка был эвакуирован и отбуксирован в сторону от остальных машин, но оказался в 20 метрах от здания детского сада и в 80 метрах от жилых домов.

Когда в танке стали взрываться снаряды и патроны, то первым взрывом была

сорвана башня танка. После второго взрыва в здании детского сада вылетели стекла из оконных рам. Затем последовало еще несколько взрывов, которые создали явную угрозу для жилых домов и для жизни людей.

Прибывший на место происшествия помощник начальника штаба пожаротушения ст. лейтенант Максимов С. А. совместно с солдатом в/ч 2204 Чепурковым Виктором Александровичем, пренебрегая явной опасностью, быстро проложили к горящему танку рукавную линию от пожарного автомобиля и подали во внутрь танка пеногенератор ГВП-600.

... Взрывы прекратились, горение в танке заглохло под пеной. Опасность была ликвидирована.

За мужество и отвагу, проявленную при тушении горящего танка с боеприпасами и предотвращение возможных тяжелых последствий смельчаки награждены медалями "За отвагу на пожаре".

1 декабря 1978 года, на пожаре в жилом доме № 8 на пр. 50 лет Октября первым в схватку с огнем вступил лейтенант Соколов В. А. Пламя бушует в квартире первого этажа, лестничная клетка запрессована едким дымом. У подъезда встретили жильцы с тревожной просьбой: "Пожалуйста, быстрее, там остались люди!" .

Владимир включается в КИП и устремляется в бездну дыма... и вот на пути он слышит стон - это гражданин Кандаков, потерявший сознание. Соколов поднимает его и выносит на свежий воздух.

Теперь к нему присоединяется ст. сержант Курилин Сергей Николаевич. Они сквозь дым и пламя проникают в горящую квартиру, в мыслях только одно: - "Найти, не дать погибнуть!" Вот с трудом проходят коридор, комнату, входят во вторую комнату... вначале находят лежащей на полу 6-летнюю Юлю Харитонову, а недалеко от нее 4 летнего брата - Сережу... С трудом выбирают из квартиры, выносят детей на свежий воздух, а сами почти обессилившие, вновь идут в горящую квартиру, чтобы ликвидировать очаг, спасти от огня имущество и дом.

... Врачи долго боролись за жизнь спасенных... Они будут жить и благодарить своих спасителей.

За подвиг Соколов В. А. и Курилин С. Н. награждены медалью "За отвагу на пожаре".

23 июля 1978 года железнодорожная станция Селенга жила обычной жизнью. Принимала и отправляла поезда - грузовые и пассажирские, скорые и международные. И вдруг... Такое, пожалуй каждый наблюдал лишь в кинолентах. Взрыв - потрясающий, пронзительный, страшный. На месте взрыва - огненный шар, потом огромный гриб...

О силе взрыва судили потом, когда все стихло. Очевидцы рассказывали, что идущую по шоссе параллельно железной дороге легковую машину взрывной волной развернуло на 180 градусов, а из под велосипедиста вышибло его велосипед, сбило контактную опору, а в радиусе 30-40 метров вспыхнули трава и деревья.

Взрыв бензиновой цистерны разделил состав как бы на две половины, а справа и слева от нее пошло верховое пламя, охватившее соседние цистерны. От подоспевших пожарных автомобилей уже тянули рукавные линии. Промедления, самые крохотные - и быть бы второму взрыву...

Четко действовали железнодорожники. Задыхаясь от горячего воздуха (такой бывает только в страшном пекле) кондукторы Шелехов, Поляха, Шайхутдинов, начальник станции Мокров, отцепили хвостовую часть (24 цистерны) и увели ее от горящих, расстаскивали другие вагоны, сняли напряжение с контактной сети...В это время началась атака пожарных на горящие цистерны, трудная неистовая борьба с огнем. Из стволов ГВП-600 в огонь летела лавина белоснежной пены, а водяные струи охлаждали накаленный металл цистерн. Опорожнив свои цистерны за какие-то секунды

пожарные автомобили летели по километровой дороге к реке, жадно всасывали влагу, а потом вновь выбрасывали ее в бушующее пламя, укрощая стихию. Уже около двух часов продолжается это яростная схватка, огонь упорствовал... и вот через 2 часа 5 минут, когда последний язык пламени был ликвидирован, все облегчено вздохнули, стали подшучивать друг над другом, смеяться, что все они такие чумазые, опаленные, от усталости еле держатся на ногах...

Благодаря мужеству и самоотверженности пожарных от повреждения огнем спасено государственных ценностей на сумму около 560 тыс. рублей. Движение поездов было задержано всего на 6 часов. В тушении пожара принимало участие 32 работника пожарной охраны и 27 работников железной дороги.

За успешную ликвидацию пожара и последствий от него Указом Президиума Верховного Совета Бурятской АССР, приказами МВД Бурятской АССР и начальника Улан-Удэнского отделения ВСЖД поощрено 31 человек.

Наиболее, отличившиеся при тушении пожара начальник караула ВПЧ-6 лейтенант Кипаренко Виктор Емельянович, командир отделения ВПЧ-6 Абрамов Александр Владимирович, водитель пожарного автомобиля ВПЧ-6 Мелентьев Михаил Петрович и главный кондуктор отделения ВСЖД Шайхутдинов Поляха Сираевич награждены медалью "За отвагу на пожаре".

Все награжденные и поощренные — это душевные, добрые и отважные люди. Грозная опасность удесятирила их силы, они бросились навстречу ей, победили ее. И хотя сейчас они говорят, что кроме служебного долга, они ничего не проявили, но напрашивается параллель: не так ли бросались навстречу огню в грозные годы Великой Отечественной войны солдаты, выполняя свой долг, совершая то, что сейчас мы называем великим подвигом?

7 сентября 1979 года в 11 часов 22 минуты возник пожар на территории базы управления "Бурснабсбыта". На открытой площадке неподалеку от складского помещения, где хранились товаро-материальные ценности на сумму около двух миллионов рублей, в бочках и бидонах горело более 10 тонн различных масляных красок и лаков. Здесь же вспыхнула железнодорожная цистерна с нитролаком. Создалась угроза перехода огня на четыре рядом стоящие железнодорожные цистерны с ацетоном.

Борьбу с пожаром возглавил помощник начальника штаба пожаротушения майор Кузьмин В. Ф. Он вместе с администрацией "Бурятснабсбыта" создал штаб пожаротушения, разделил территорию пожара на боевые участки, расставил силы и средства, быстро и правильно организовал наступление на огонь.

Кузьмин В. Ф., показывая пример мужества, лично, вооружившись стволом ГВП-600, проник в центр зоны сплошного огня, стал заваливать белоснежной пеной бушующую огненную стихию.

Следуя примеру командир - руководителя, по героически вели схватку с огнем пожарные и на других боевых участках. Одной из главных задач всех подразделений было не допустить взрыва железнодорожных цистерн. Основная тяжесть выполнения этой задачи легла на боевой участок, которым руководил мл. сержант СВПЧ-1 Иванов Петр Андреевич.

Он с рядовым Будаевым Дугаром Бадмаевичем выполнение боевой задачи начали с ликвидации горения бочек с растворителями, преграждающим подступ к горящей цистерне с нитролаком. Прикрываясь водяными струями, пожарные несколько раз пытались прорваться через зону огня, но каждый раз атака была безрезультатной. Люди снова обливались водой и снова шли в огненное пекло. Цистерна была уже почти полностью охвачена пламенем. В любой момент мог произойти взрыв и тогда... Сбить пламя водяными струями не удалось. Иванов П. А. решает организовать пенную атаку.

Прикройте меня от огня водяной завесой,- приказал Иванов пожарному Будаеву, а сам со стволом ГВП-600 ринулся через огонь к цистерне, заваливая по своему пути пеной бушующее пламя...

Дымила одежда, огонь обжигал лицо и руки, но был побежден... Все, взрыва не будет."

"Подать стволы на охлаждение цистерны!" - скомандовал Иванов П. А., а сам стал под водяную струю, чтоб потушить тлеющую боевку.

Много бед могла наделать цистерна с ацетоном. Возле нее горели стройматериалы. Все ждали непоправимого. Решали секунды. Нужен был смелый шаг. И его совершил старший пожарный Власевский Геннадий Борисович.

Его путь через огонь к цистерне прикрывали пожарные водяными струями. Но вода была не в силах защитить от огня. На Власевском Г. Б. загорелась одежда, но он не отступил, пока не добился победы. Теперь была ликвидирована последняя угроза взрыва.... Когда Кузьмин, Иванов, Власевский и Будаев вступили в схватку с огнем, они не думали о себе, действовали как на войне. Лишь бы победить, сохранить народное добро. За отвагу и самоотверженность все четверо награждены медалью "За отвагу на пожаре".

В феврале 1980 года глубокой ночью жильцы дома № 5 на ул. Жуковского были разбужены стуками в дверь и криками: — "Пожар! Пожар! Вставайте!" Не все в это поверили. Кое-кто посчитал это за хулиганскую выходку или шутку. Но на 1 и 2-м этажах первыми поняли, что это беда. Дым стал быстро заполнять их квартиры. Люди оделись и вышли на улицу.

Первым из пожарной охраны к месту пожара прибыл начальник караула СВПЧ-2 капитан Артемкин Н. П. с двумя отделениями. Из подвала через окно валил черный дым, окутывая стены дома. Люди говорили что-то непонятное, были слышны отчетливо только выкрики: - "Скорей, там горит!"

Артемкин Н. П. оценив внешне обстановку, отдал распоряжение включаться в КИПы, первому отделению провести разведку в подвальном помещении, установить очаг пожара и приступить к его ликвидации. Второму отделению было дано задание произвести оповещение жильцов дома и приступить к эвакуации их из квартир в безопасную зону. Руководство эвакуацией Артемкин Н. П. принял на себя.

Как только отделение вошло в задымленный подъезд и пожарные поднялись на площадку 2-го этажа, там сразу обнаружили на лестничном марше обессиливших, задыхающихся семью Масловых детьми. Артемкин Н. П. и старший пожарный Кривобок Иван Николаевич подняли и вынесли их на улицу. где мать придя в себя, сообщила, что у нее четверо детей, а здесь только трое, нет четвертого - Кривобок немедленно возвратился в подъезд, розыскал мальчика и вынес его полуживым на улицу.

К этому времени на пожар прибыл штаб пожаротушения. Разведка выяснила, что в подвальном помещении горят кладовки и разный хлам. Из-за создавшейся высокой температуры тушение ведется - активно. Дым проникая через неплотности в перекрытии заполнил квартиры и сильно запрессовал лестничные клетки первого и третьего подъездов, отрезав пути эвакуации жильцам 3, 4, 5 этажей. С балконов и из окон, окутанного дымом дома люди просят помощи в спасении.

Учитывая сложность обстановки РТП Максимов С. А., разбив пожар на боевые участки, назначил командиров, поставил перед ними задачи, приказал начальнику тыла готовить на подвал пенную атаку сам, с основными силами прибывших на пожар подразделениями, приступил к руководству эвакуацией и спасением людей из здания.

Для этого вокруг здания к балконам и оконным проемам были установлены автомобильная и трехколенные лестницы, использованы лестницы - штурмовки и

спасательные веревки.

Начальник караула ВПЧТС-4 лейтенант Бузунов Ю. В. со ст. сержантом Нижегородцевым Н. В. сержантом Бузуновым С. В. и рядовым Высотиным В. В., сначала по 3-х коленной лестнице спасли чл. нов семьи Пепич (трое взрослых и один ребенок), а затем по автомобильной лестнице спустили престарелых супругов Зыковых. Большую гражданку Шмакину им пришлось спускать на землю с применением спасательной веревки.

Начальник караула СВПЧ-1 лейтенант Асламов В. К. со ст. пожарным Казанцевым Владимиром Георгиевичем и рядовым Заборским Павлом Ефимовичем производили спасение людей из квартир пятого этажа, используя при этом комбинированный способ; вначале с пятого этажа по штурмовым лестницам люди были спущены на балконы четвертого этажа, затем таким же способом - на третий этаж, а с треть его этажа по 3-х коленным лестницам - на землю. Так было эвакуировано 17 человек. А всего в эту ночь было спасено более 30 человек, которые и сейчас выражают великую признательность пожарной охране и своим спасителям, подарившим им жизнь.

4 августа 1981 года на железнодорожной станции Тимлюй, во время маневровых работ сошли с пути семь цистерн с дизельным топливом, опрокинулись, задели опоры контактных сетей. Произошло короткое замыкание, топливо вспыхнуло. Составы оказались в западне... Когда к месту происшествия прибыли пожарные части из пос. Каменск, пос. Селенгинск и села Кабанска, пожар набирал силу. Горели цистерны и разлившееся вдоль железнодорожного полотна дизельное топливо. Назревала угроза взрыва стоящих рядом цистерн с бензином. Огонь мог перекинуться на товарный поезд и на недалеко стоящие складские помещения базы Райпотребсоюза. Общая площадь горения уже составляла около 300 квадратных метров. Над станцией и поселком нависла опасность.

Начальник караула Каменской ППЧ-23 Кобытов, правильно оценив обстановку, дал приказ пожарному Невскому Г. В. подать один ствол ВПС от пожарного автомобиля на тушение разлившегося топлива, а сам стал производить отцепку хвостовой части еще негорящих шести цистерн от опрокинутой цистерны. После расцепки Кобытов с помощью тепловоза и буксирного троса организовал вывод их на безопасный путь.

Вскоре с цементного завода на станцию прибыл второй тепловоз, который был поставлен в голоет горящего состава. Теперь командир отделения Дабеев Юрий и рядовой Григорьев Владимир надели на себя теплоотражательные костюмы и, рискуя жизнью, стали пытаться произвести отцепку головной части еще негорящих цистерн от горящих и увести их в безопасное место.

Водой и пеной был отвоеван у пламени коридор, но только со второй попытки Дабееву удалось добраться до сцепки. В дыму, на ощупь находил Дабеев раскаленные рычаги замков автосцепок, с невероятным трудом разводил их... наконец это удалось. Теперь негорящие цистерны были спасены.

Выходя из огня, Григорьев заметил: - "Здорово получилось! Опоздай на пару минут замки заклинило бы от перегрева и тогда..."

В 21 час 25 минут на пожар прибыл начальник ВПЧ-6 ст. лейтенант Колтыгин Владислав Викторович. В это время на тушение работало 8 пожарных отделений. Горели 4 грузовых вагона, 5 нефтеналивных, общая площадь пожара равнялась 700-800 кв метров.

Колтыгин В. В. принял руководство тушением на себя и стал вводить основные силы и средства на защиту складов райпотребсоюза, а лафетные стволы использовать на охлаждение еще негорящих цистерн, в результате распространение огня на склады было приостановлено, но для локализации пожара сил было еще недостаточно, хотя люди работали самоотверженно в условиях сильной жары и задымленности позиций.

В 23 часа 05 минут на пожар прибыл начальник ОПО МВД полковник Дараган Борис Антонович. С ним прибыли пожарная техника опорных пунктов г Улан-Удэ, а через несколько минут - пожарные поезда. Пожар полыхал, но наступление на бушующее пламя продолжалось с еще большим натиском.

Дараган Б. А. принял руководство тушением на себя, разбил пожар на три боевых участка, задействовал подоспевшие пожарную технику, людские резервы.

В сложной обстановке, при значительной отдаленности водоисточников, благодаря умелому руководству командиров, мужеству и самоотверженности личного состава подразделений пожарной охраны, пожар был ликвидирован, были спасены 44 цистерны с авиатопливом, 22 товарных вагона с комбикормами и склады базы Райпотребсоюза. Вскоре после ликвидации пожара по второму пути прошел первый пассажирский поезд, а утром станция заработала по обычному четкому графику.

Из всех участников, наиболее отличились при тушении пожара Дараган Б.А., Колтыгин В. В., Дабеев Ю. Г., и Григорьев В. Г.. За это им и награда- медали "За отвагу на пожаре".

УКАЗ ПРЕЗИДИУМА ВЕРХОВНОГО СОВЕТА РСФСР

О награждении медалью "За отвагу на пожаре" работников пожарной охраны Министерства внутренних дел Бурятской АССР.

За отвагу и самоотверженные действия, проявленные при спасении людей во время пожара, наградить от имени Президиума Верховного Совета СССР.

МЕДАЛЬЮ "ЗА ОТВАГУ НА ПОЖАРЕ"

Капитана внутренней службы Артемкина Николая Павловича — начальника караула.

Лейтенанта внутренней службы Асламова Валерия Кирилловича — начальника караула.

Рядового внутренней службы Заборского Павла Ефимовича — старшего пожарного.

Рядового внутренней службы Казанцева Владимира Георгиевича — старшего пожарного.

Младшего сержанта внутренней службы Кривобока Ивана Николаевича — старшего пожарного.

Председатель Президиума Верховного Совета РСФСР.

М. ЯСНОВ.

Секретарь Президиума Верховного Совета РСФСР Х. НЕШКОВ.

О НАГРАЖДЕНИИ МЕДАЛЬЮ "ЗА ОТВАГУ НА ПОЖАРЕ"

РАБОТНИКОВ ПОЖАРНОЙ ОХРАНЫ МИНИСТЕРСТВА ВНУТРЕННИХ ДЕЛ БУРЯТСКОЙ АССР

За проявленные на пожаре отвагу наградить от имени Президиума Верховного Совета СССР

МЕДАЛЬЮ "ЗА ОТВАГУ НА ПОЖАРЕ"

Старшего лейтенанта внутренней службы Бузунова Юрия Вениаминовича — начальника караула военизированной пожарной части.

Младшего сержанта внутренней службы Власова Прокопия Савватеевича — старшего пожарного военизированной пожарной части.

Одоева Александра Гармаевича — начальника караула профессиональной пожарной части.

Председатель Президиума Верховного Совета РСФСР М. ЯСНОВ.

Секретарь Президиума Верховного Совета РСФСР Х. НЕШКОВ.

Испытание мужества

В холле отдела пожарной охраны Министерства внутренних дел Бурятской АССР, где находится Доска почета бойцов огненного фронта, есть список награжденных медалью "За отвагу на пожаре".

Первым в нем значится Валентин Иванович Митряков, бывший помощник начальника Улан-Удэнской городской пожарной охраны. На его счету десятки схваток с огнем, десятки спасенных от гибели людей. А медалью был награжден за проявленный героизм при тушении сложного пожара, возникшего в школе-интернате № 1.

В списке и помощник начальника штаба пожаротушения ОПО МВД майор внутренней службы Владимир Федорович Кузьмин. Он награжден медалью дважды.

С сегодняшнего дня высокого права быть в числе отличившихся на пожаре удостоены еще трое: Бузунов Юрий Вениаминович, Власов Прокопий Савватеевич и Одоев Александр Гармаевич.

Случилось это недавно.

... Когда к многоквартирному жилому дому, находящемуся по ул. Бабушкина в Улан-Удэ, примчались пожарные, в средней его секции горели 14 кладовых. Из подвала валил густой черный дым. Он заполнил лестничные клетки, квартиры с обеих сторон здания. На балконах со второго по пятый этаж стояли люди. У некоторых на руках находились малолетние дети.

В справке ОПО МВД о пожаре в подвале жилого дома говорится: "Личный состав первых прибывших пожарных подразделений сразу же был направлен на эвакуацию людей. Начальник караула ППЧ-10 А. Г. Одоев, поднявшись по штурмовой лестнице на балкон квартиры № 57 пятого этажа, предотвратил возникшую панику среди жильцов с пожарным К. П. Кунгуровым спустил по лестнице на балкон четвертого этажа семью Рыковых. Все они потом по автолестнице спустились в безопасное место.

С помощью А. Г. Одоева были также эвакуированы семьи Роговых и Маниновой.

Рядом быстро и умело вел спасательные работы старший пожарный СВПЧ-2 младший сержант внутренней службы П. С. Власов. Из соседней квартиры № 60 он помог выбраться из удушливого дыма семье Мишеновских, а затем сопроводил по автолестнице семью Михайловых из четырех человек и еще нескольких жильцов дома.

С другой стороны здания попавших в беду людей спасали пожарные из ВПЧТС-4. Только один начальник караула этой части старший лейтенант внутренней службы Ю. В. Бузунов помог выбраться из задымленной зоны 10 жильцам, среди которых были больные и престарелые пенсионеры.

Страх прошел, но остались благодарности, выраженные в письмах в ОПО.

На днях произошла встреча с награжденными. Ко всему рассказанному они добавили:

БУЗУНОВ Ю. В.: Пожарным стал по примеру своего отца, Вениамина Федоровича, участника Великой Отечественной войны, бывшего заместителя начальника отдела пожарной охраны, заслуженного работника МВД, подполковника внутренней службы. Во всем стараюсь походить на него. Дело, начатое им, продолжу с честью.

ОДОЕВ А. Г.: В профессиональной пожарной части работаю три года. Случай, происшедший в жилом доме по улице Бабушкина, требовал принятия решительных и быстрых мер. Ведь паника бывает страшнее пожара. Помятуя об этом, действовали слаженно и четко. Особенно радостно было, когда нам от всей души говорили: "Спасибо, дорогие!".

ВЛАСОВ П. С.: В схватку с огнем вступал много раз. Спасал и людей, и государственное добро. За это был награжден знаком "Отличник пожарной охраны". 4 вот теперь удостоен медали "За отвагу на пожаре".

Такой характер

Идущий в огонь, чтобы спасти жизнь пострадавшего, совершает подвиг. Сколько их, мужественных и скромных добровольцев, готовых на любой риск, когда под угрозой оказывается жизнь человека!

Кто они такие! Тот, которого с легкой руки С. Я. Маршака "Ищут пожарные, ищет милиция...", чтобы воздать должное за спасение из огня ребенка? Или те, которые не бегут от почестей, а отдаются во власть репортерам и с завидным постоянством на их вопросы заявляют, как один: — "Так бы на моем месте поступил каждый!"

Да, так поступает у нас каждый, кто встретился с чужой бедой! Только за последние пять лет (1977- 1981 гг.) в Бурятии гражданским населением было потушено пожаров и загораний до прибытия пожарных частей в 481 случае, спасено от неминуемой смерти на пожарах 125 человек.

За подвиги, проявленные на пожарах медалью "За отвагу на пожаре" награждено более 50 человек.

Вот некоторые эпизоды.

ноября 1958 года пушистые хлопья мокрого снега лениво падали на землю... Четырнадцатилетняя Галя Карнышева неторопливо шла по улице села Дубинино, любуясь красотой ноябрьского пейзажа. Вот она поравнялась с домом Серебряковых и увидела как черный дым валит на улицу из открытой форточки.

Галя знала, что родители на работе, а двоих детей оставляют одних дома. Когда стала ближе подходить к дому то услышала в квартире плач.

... Значит беда, скорей в дом. Но двери оказались на запоре. Галя бросилась к окну, с силой рванула за форточку и рама распахнулась... Девочка проникла в горящее помещение, через окно высадила полузадохнувшихся детей, а затем помогла подоспевшим соседям потушить пожар.

декабря 1958 года гражданка Рабдурахманова из пос. Каменск ушла в магазин, оставив троих малолетних детей в доме закрытыми на замок.

Шустрые глазенки пятилетнего мальчика увидели на столе спичечный коробок. Он взял его, уселся в угол веранды и стал играть. От зажженной спички загорелись шторы и потом... вся домашняя обстановка.

Проходивший мимо помощник машиниста Тимлюйского цементно-шиферного завода Анатолий Лукич Корытов не медля ни минуты, через окно проник в квартиру, сначала разыскал в дыму и вынес на улицу двоих детей, затем третьего. Прибывшая пожарная команда потушила пожар.

Июль 1963 год. Знойная жара. Александр Дмитриевич Николаев приехал в Улан-Удэ к родственникам в отпуск из г. Оха Сахалинской области. Прошло несколько дней отдыха в гостях. Александр Дмитриевич часто купался, загорал, ходил в кино, читал книги.

Сегодня он что-то задержался... и может кстати. Он только вышел из дома на крыльцо, как ему бросился в глаза густой дым, валивший из окна соседнего дома. "Неужепи пожар", - подумал отпускник и бросился к дому.

... В сенях он чуть не столкнул заплаканного мальчика, лет двух-трех, убегающего из дома. Отворил дверь - пылают жарким огнем стол, тумбочка. Огонь перебросился на оконные занавески. Дымом заполнен весь дом.

Александр Дмитриевич, найдя в кухне воду, начал тушить пожар. Вдруг послышался детский плач. Медлить нельзя - ребенок может задохнуться в дыму. Но плач прекратился и наступила тишина... - "Не умер ли", - промелькнуло в голове С трудом в дыму Николаеву удалось разыскать детскую качалку, в которой находилась полуторолетняя Люда Цыренова, осторожно взял ее на руки и даже вскрикнул от

радости: "Жива! Жива!", быстро вынес ее на улицу. Передав спасенного ребенка подоспевшим соседям. Николаев вновь устремился в горящий дом... Пожар был ликвидирован к моменту прибытия пожарной части.

По окончании отпуска, когда Александр Дмитриевич возвратился в г. Оху, его там ждала награда - медаль "За отвагу на пожаре".

Июнь 1964 года. Опаленная пожаром тайга стояла пустой. Ее обитатели, спасаясь от огненной лавины, ушли в безопасные места. А там, на отметке 2049 группа парашютистов, с помощью взрывов, окольцовывали район огня. Но вот кончилась взрывчатка. К лагерю за ней пошел Иван Егорович Юмжаков.

... Одна сопка, другая. Затем глубокий овраг, а за ним будет лагерь, где хранятся ящики со взрывчаткой и канистры с бензином. Юмжаков остановился, чтобы перевести дух, посмотрел на дымящие гари... Но что это? Неужели огонь подбирается к палаткам? Что будет с аммонитом и бензином?

Теперь обходить овраг некогда. Иван Егорович кубарем покатился вниз... Наконец взято последнее препятствие - крутой с каменистой россыпью подъем, затем спуск и он у лагеря. Горела палатка, в которой хранилась взрывчатка. Ни секунды на раздумье. Выхватив финку, Юмжаков мигом перерезал веревки и ловким рывком откинул в сторону пылающее полотнище. Остатки вокруг ящиков от притоптал ногами.

Но багровые струйки пламени поползли по ветвям навеса, где стояли канистры с бензином. Огонь стремительно набирал силу. "А что если взрыв канистры и детонация аммонита..." - мелькнуло в голове у Юмжакова.

Снова схватка с огнем. Жар и пламя - не подступишься. Прикрывшись курткой, Юмжаков раскидал горящие ветви. Загорелась одежда. Юмжаков окунулся в холодной воде рядом протекавшего ручья и бросился под горящий навес. Дым перехватывал дыхание. Искры кружились, словно пчелиный рой. Обжигая руки о раскаленный металл, он быстро перенес канистры из-под навеса в безопасное место.

... Солнце палило безжалостно. День подходил к концу. И как бы ни ощущались боль и томительная усталость на душе Ивана Егоровича было радостно: поединок с огнем окончился победой. Теперь и на отметке 2049 огненная стихия покорится человеку. Тайга будет жить!

Юмжаков напился из ручья холодной воды, умылся, взвалил ящик со взрывчаткой на спину и, прихрамывая, зашагал по тропе к товарищам.

В феврале 1971 года Мария Кузьминична Булаханова, заведующая детскими яслями совхоза "Еравнинский", находилась одна с семнадцатью малышами в помещении яслей, которые занимали одну из квартир в 2-х квартирном жилом доме. Все шло привычным руслом: настроение было приподнятым, ведь сегодня праздник - день Советской Армии, дети весело играют, и Мария Кузьминична занялась приготовлением обеда. Вдруг запах горелой тряпки, дыма еще не видно.

Но откуда этот запах? Испугавшись, женщина обратилась к детям: "Ребята! Ребята! Почему у нас пахнет дымом?" Убедившись что нигде и ни у кого ничто не горит, Мария Кузьминична начала осматривать помещение. Дым пробивался из смежного помещения, через щели. "У соседки пожар!" - промелькнуло в голове.

Дым постепенно усиливался.

Что же делать? Что же делать? - запричитала Мария Кузьминична, оставшись наедине с ребятишками. Но вот пришло и решение...

Дети! Дети! Собирайтесь скорей, пойдем на улицу в снежки играть, - и вдруг Мария Кузьминична подумала: - Раз за стеной все тихо, значит дома соседки нет... А если там остались дети одни, как это случается у нее часто? - Решительно, оставив ясельную ватагу в покое, Мария Кузьминична с топором в руках выбежала на улицу.

... Густой, едкий дым преградил ей путь в квартиру, но она не отступала.

Задыхаясь ползком по полу проникла в спальную комнату, на ощупь, нашарила там под кроватью перепуганных двоих ребятишек и перенесла их в ясли, а затем возвратилась в задымленную квартиру, потушила горящую одежду на кухне.

13 апреля 1973 года был обычный трудовой день - пятница. Семиклассница Нуранской школы Зоя Танхаева, взяв ведра, отправилась за водой.

... Десять, двадцать, сто, сто двадцать, двести... она измеряла шагами эту дорожку до колодца. А если подсчитать сколько окон у домов? Интересно!..

... Четыре, пять, шесть, девять,... Но что это? Почему из окна валит густой дым? Так и есть соседские ребятишки остались дома одни - у матери работа хлопотная, она - доярка.

"Звать на помощь, спасти ребят" - эта мысль словно обожгла Зою. Забежала в первый дом, во второй - нет хозяев. И тогда девочка стремглав подскочила к горячей избе: огромный замок на двери. Окно... Конечно, надо в окно...

Дым выедал глаза, огонь преграждал дорогу, но тревога за жизнь малышей и страстное желание помочь им пересилили страх. И вот перепуганный мальчик - самый младший из ребят уже на руках Зои... Видно, сердце матери тоже почуяло недоброе. И когда Зоя поднесла к окну мальчика, мать двух детей, хозяйка дома бросилась спасать старшего. Еще бы секунды промедления, и ... В доме рухнул потолок, но ребятишки уже были спасены.

29 декабря 1974 года на рассвете, в спортзале Исингинской средней школы возник пожар. Одними из первых на его тушение прибежали члены ДПД совхоза "Исингинский" Чин-Вин Василий Владимирович, Аюров Баир Гомбоевич, Жамсуев Цырен-Доржи Тубчинович, Сиратов Борис Матвеевич и Цыбанов Дабу-Самбу Цыремпилович. Огнем было полностью охвачено помещение спортзала и над ним чердак, кое-где в чердачном перекрытии образовались прогары.

Василий Чин-Вин приехал на пожар на приспособленном для тушения водовозном автомобиле. Не раздумывая об опасности, т.к. ждать помощи не откуда, а спасать школу, в которой он учился, надо, Чин-Вин включил насос и с пожарным стволом сам проник на чердак...

Деревянное сухое здание школы, казалось, спасти уже невозможно. Но умело маневрируя водяной струей, Василий сбивал пламя и успешно продвигался вперед. Следом за ним шли его товарищи по дружине. Кажется огонь стал стихать. Но вдруг вновь вырвался с огромной силой. И на этот раз смельчаки не отступили. Они шаг за шагом продвигались вперед, сбивая пламя. Василий шел первый. Все труднее становилось дышать, но мужественные люди не покидали своих позиций. И огонь отступил.

...Тут и произошло страшное. Прогоревший настил перекрытия не выдержал и Василий провалился в бушующее пламя пожара спортзала... Погиб, сражаясь с огнем, как солдат на посту.

Однако его товарищи не дрогнули, преневозя жару и едкий дым, обливая друг друга водой они продолжали ликвидировать пожар. В этом им оказали помощь подоспевшие пожарные дружины из других хозяйств Еравнинского района...

На следующий день дети пришли на новогодний утренник в спасенную школу.

Василий Чин-Вин за мужество и самоотверженные действия посмертно награжден орденом "Знак Почета". Остальные смельчаки - медалью "За отвагу на пожаре".

13 января 1977 года ночью возник пожар в Хоринской средней школе. Здание школы деревянное двухэтажное, П-образной формы размерами 38x14x37 м.

К моменту прибытия караула пожарной части райцентра в составе 2-х человек на одной пожарной машине, огнем был охвачен чердак, горело перекрытие. Сил пожарной

части было явно недостаточно.

Было решено по радиотрансляционной сети обратиться к жителям с Хоринск за помощью. И вот к горячей школе первыми прибыли добровольцы: преподаватель детской спортивной школы Бабудоржиев Дулзан Дондокович, главный механик ПМК-335 "Бурятцелинстроя" Черноус Василий Федорович и водитель АТК-2 "Бурятцелинстроя" Корнаков Павел Иванович. За ними появились много других жителей и активно приняли участие в ликвидации пожара.

Но особенно проявили разумную находчивость и отвагу Бабудоржиев, Черноус и Корнаков. Несмотря на сложную обстановку, при сорокоградусном морозе, большой задымленности и недостатке водоснабжения они проникли в горящий чердак и, рискуя жизнью в случае обрушения строительных конструкций, активно вели борьбу с огнем.

Во многом благодаря их героизму школа была спасена от уничтожения огнем.

16 июля 1977 года около села Топка возник лесной пожар. Стояла знойная пора, ртутный столбик термометра поднялся выше отметки 40°C, ветер усиливался. Верховой пожар за короткое время распространился на площади около 50 гектаров.

Создалась угроза населенному пункту, уже были вывезены из села дети, продолжалась эвакуация престарелых и инвалидов. На тушение пожара были мобилизовано все взрослое население.

Трактористу Окино-Ключевского механизированного лесничества Ефимову Николаю Федоровичу было поручено опаживать очаг пожара тракторным плугом. И вот при очередном сильном порыве ветра, трактор Ефимова оказался в окружении огня и воспламенился...

Николай Федорович не бросил технику. Он самоотверженно, с большим риском для жизни, вступил в единоборство с огнем, пытаясь спасти трактор, который был так нужен, чтобы возвести оборонительную полосу и преградить путь огню.

Ефимов получил сильные ожоги и был отправлен в больницу, но огонь не прошел, был остановлен, опасность распространения пожара на село миновала.

29 ноября 1978 года проживающая на ул. Забайкальской в Улан-Удэ гражданка Соколова постучала в дверь соседа Афиногенова Николая Алексеевича, слесаря домостроительного комбината и, рыдая, стала, объяснять, что не может войти в свой дом: - "Там пожар... дети там погибают..!"

Николай Алексеевич не стал дальше выслушивать, сорвался со стула и побежал к дому. Из квартиры валил густой дым. Николай трижды пытался проникнуть в дом, но каждый раз отступал из-за удушья от дыма и тут вспомнил, что можно защититься мокрой тряпичей.

Он смочил водой полотенце, обвязал лицо, оставив только глаза, и снова в горящий дом на поиски детей... Вот под кроватью нашел одного в бессознательном состоянии и вынес его на улицу. Затем другого..., в третий заход обнаружил очаг пожара - горящую постель и ликвидировал его до прибытия пожарной части.

22 ноября 1979 года в с. Заган горел автогараж психоневрологического дома-интерната. И как многие люди спешили на пожар, чтобы оказаться там полезным при тушении огня, прибежал туда и столяр колхоза "Заганский" Иван Спиридонович Вакарин.

Внутри гаража бушевало пламя. Горели автомобили, рвались бензобаки и вдруг кто-то крикнул, что в гараже остался баллон с кислородом, который в любую минуту тоже может взорваться...

Не задумываясь о грозящей опасности, Иван Спиридонович бросился в горящий гараж... Тяжело дышать. Едкий дым режет глаза, обжигаящая лицо жара, но Вакарин идет вперед. Вот верстак, а в углу баллон... С тяжелой ношей Вакарин выходит из ворот автогаража. Взрыва кислородного баллона не будет.

07 января 1982 года вышел Указ Президиума Верховного Совета РСФСР о награждении посмертно медалью "За отвагу на пожаре" парашютистов авиабазы по охране лесов Беляева Е. Д., Житковича А. И. и других.

Трагедия разыгралась в тайге Унэгэтэйского лесничества. Журналист Казанцев в газете "Правда Бурятии" от 25 ноября 1982 года в статье "Огненные парашютисты" описал ее так (дается в сокращенном виде): "... Пожароопасная обстановка сложилась по всему Забайкалью... Пожары вспыхивали, как спичка на плите. Свиристествовали они в общей сложности на огромной площади. Пожарным парашютистам Забайкальской базы авиационной охраны лесов приходилось работать с предельным напряжением. Но своих сил все же не хватало. Помогать прилетела группа Амурского звена Дальневосточной авиабазы. И сегодня с нашими, Улан-Удэнцами Анатолием Денисенко и Анатолием Житкевичем, летело четверо ребят-дальневосточников, в том числе и Евгений Беляев...

АН-2 не спеша, если это выражение можно применить к самолету, плыл над лесистыми сопками. Внизу проплывало темно-зеленое море тайги. Нет, казалось, ей конца и края. Опытным глазом парашютисты отмечали по цвету характер леса — акварельно-зеленые молодые ельники, сероватые, с солнечными отливами — вековые сосняки, темные кедровники. Веселыми прожилками, особенно по берегам речек и ручьев, по дну оврагов, просачивались рощи лиственных деревьев.

Какая красота, какое несметное богатство! И это богатство охраняют и часто спасают парашютисты-пожарные. Профессия, прямо, скажем, незаурядная. Кроме профессиональной выучки, навыков, требует она еще смелости, мужества, выдержки...

Когда подлетали к хозяйству Унэгэтэйских лесников, стали видны зловещие признаки пожара: над сопкой за урочищем Ангыр, как зарево, голубел, передвигаясь струйками, легкий дымок. Разговоры стихли.

Летчик Виктор Николаевич Сергиенко отметил, что пожар серьезный. Решил: высажу ребят, полечу за помощью.

Пошли на дым. Облетели очаг пожара, оценили обстановку. Медлить нельзя, огонь верховой, беды может наделать немало. Тайга пылала на десятках гектаров.

А. Г. Денисенко, старший группы парашютистов, принял решение и радировал на базу: - в квадрате 162 пожар. Идем на высадку.

Прошли над сопками, выбирая удобное для высадки десанта место. Сбросили пристрелочные ленты. Один за другим вываливались за борт, один за другим - точно "в платочек", на небольшую полянку на склоне лесистой сопки приземлились. "Молодцы - отметил Денисенко, - отличная выучка". Только один Синьковский завис на сосне, зацепившись стропой парашюта. Сняли. Дело не сложное. Но оставили в лагере. Если сразу не везет, то лучше подальше от огня.

Двигались по сопке навстречу наступающему огню. Спустившись к дороге, которая опоясывала сопку, создала естественную минполосу. Здесь уже орудовали лесники. Прояснили обстановку и сразу приступили к работе. Одни расширяли минерализованную полосу, очищая грунт от всего, что может гореть, другие начали отжиг - пустили на пожар встречный пал.

Пожар бушевал, верховой огонь поднимался до пятидесяти метров. Было ясно, если его здесь не остановить, то перевалит сопку и пойдет гулять по безбрежной тайге.

Встречный огонь от минполосы хлынул навстречу огненному шквалу пожара. Два прибоа сшиблись и грохотом рассыпались багровыми искрами, хлопьями, вязким, как смола, дымом.

Ну кажется, все. Сделано четко, профессионально.

Лесники и двое парашютистов по волоку двинулись в верх по сопке. Надо и там перекрыть на всякий случай путь огню.

Перевалим сопку, до ручья дойдем. Падь сырая, тянет, как в трубу, не повернул

... бы огонь в ту сторону, - сказал Денисенко.

А мы тут - смахнул черный пот со лба, присел на бровку волока дальневосточник Евгений Беляев, и лукаво подмигнул Денисенко, - "на всякий случай".

Отдохни, Толя, - пригласил он Житкевича.

Товарищи уже скрылись за перевалом, когда полетели, как черные облака, хлопья сажи, и с винтовочным треском - горящие ветки. Ветер резко изменил направление, погнал пожар назад. Огонь заметался в пади, как раненый зверь, с хрустом подминал под себя деревья. Пламя закружилось волчком, вовлекая огромные массы огня в свой смертельный огневорот. Столб пламени со стоном и ревом взметнулся к небу и пошел на отжиг.

Ребята вскочили, было понятно: готовой минерализованной полосы не хватит, чтобы удержать напор пламени. Оставался один выход: жечь лес встречным огнем, любой ценой увеличить расстояние между палом и живым лесом за минполосой. И ребята бросились навстречу шквалу.

Вспыхнули зажигательные свечи, захлопала взрывчатка. Ребята принимали неравный бой, уверенные, что победят. Исход поединка решали секунды. Потом эксперты, расследовавшие случившееся, скажут, что невозможно постичь, то, как могли люди сражаться и выдержать в такой ситуации - в кромешном дыму и огне, при температуре, раскалившей до красна камни. Рация, которую Беляев оставил на минполосе, превратилась в бесформенный слиток металла.

Исход поединка решали секунды... Ребята могли бы отступить, используя эти секунды, уйти в безопасную зону. Но как и в пылу атак, не пришла им в голову эта мысль...

И вот затих передний край. Они лежали под небольшим бруствером на мягкой печеной земле. Лежали рядом. Житкевич сверху - прикрывал своим телом Женю Беляева...

Наш земляк, улан-удэнец Анатолий Николаевич Житкевич был одним из лучших пожарных парашютистов. Скромный, приветливый, трудолюбивый. Он был всеобщим любимцем лётного коллектива базы...

Из Комсомольска-на-Амуре, где находится Дальневосточная авиабаза, сообщили:

"Беляев Евгений Дмитриевич за время работы на авиабазе совершил 170 прыжков с парашютом из них 93 на тушение лесных пожаров. За качественное выполнение производственных заданий неоднократно награждался Почетными Грамотами и денежными премиями. Активно участвовал в жизни авиаотделения и г. Комсомольска, являлся дружинником, агитатором..."

Погибли славные ребята, наши простые советские ребята...

Они защищали Родину, ее богатство... Об огненных парашютистах еще напишут поэты стихи. Еще встанутobelisks в спасенной ими тайге.

Они победили! И встали после смерти в строй легендарных героев, тех о ком не меркнет память народа.



Эти ребята: Будаев Д. Б., Иванов П. А., Власевский Г. Б. и Кузьмин В. Ф. с риском для жизни предотвратили взрыв на базе "Бурснабсбыта". 1979 год.

А.Д. Николаев познакомился с этими малышами в пылающей квартире, когда спасал их от неминуемой смерти, г. Улан-Удэ, 1963 год.



Н. И. Веселкова со спасенным ею из горящего дома Сашей Макрушниковым. г. Улан-Удэ, 1965 год.

ИХ ИМЕНА В КНИГЕ ПОЧЕТА ОПО МВД (из Золотого фонда кадров пожарной охраны)

АГАФОНОВ Николай Сергеевич, водитель пожарного автомобиля. 1919 года рождения, участник Отечественной войны. В органах пожарной охраны с 1946 года. Отличник пожарной охраны, активный участник в общественной жизни подразделения, неоднократно избирался членом местного комитета. Рационализатор, мастер вождения пожарных автомобилей. Пожарное дело любил, закрепленную технику содержал в

отличном состоянии.

АНИКЕЕВ Николай Михайлович, начальник Кабанского отряда ППО МВД, 1915 года рождения, член КПСС. Участник Великой Отечественной войны. В органах пожарной охраны с 1946 года. Работал райпожинспектором ГПН, инспектором ОПО МВД, начальником ИГПН МВД. Везде и всегда добросовестно исполнял возложенные на него обязанности.

В 1970 году Николай Михайлович в звании капитана ушел на пенсию по выслуге лет, однако, любимое дело не бросил, пошел работать начальником отряда ППО.

Наряду с руководством подразделением отряда принимал активное участие в общественной работе. Он продолжительное время был членом Совета и Президиума районного ДПО, членом республиканского Совета ВДПО, заместителем председателя райкома профсоюза госучреждений, пользовался заслуженным авторитетом в районе.

За образцовое выполнение боевых заданий на фронтах Великой Отечественной войны и добросовестное отношение к служебному долгу Аникеев Н. М. награжден орденом "Красная Звезда", пятью медалями, медалью "Ветеран труда" и знаком "Лучшему работнику пожарной охраны".

В 1978 году Аникеев И. М. ушел на заслуженный отдых по возрасту.

БАЛАКИН Иван Иванович, заместитель начальника ГорОПО по политчасти, 1920 года рождения, член КПСС. Участник Великой Отечественной войны. В пожарной охране работал с 1948 года заместителем начальника городской пожарной команды, а в 1952 году, как способный командир, политически грамотный коммунист-организатор был выдвинут на должность политического руководителя ГорОПО.

Работая на этой должности, Балакин И. И. быстро завоевал заслуженное уважение всего личного состава за свою честность и умение правильно организовать политвоспитательную работу, мобилизовать коллектив на активную работу по предупреждению и тушению пожаров.

29 января 1957 года после тяжелой и продолжительной болезни Балакин И. И. скончался.

БЕЗРОДНЕВ Иван Григорьевич, сержант, командир отделения ВПЧ-5, 1914 года рождения. В пожарной охране с 1940 года. За время работы зарекомендовал себя честным, дисциплинированным и страстно любящим свою профессию. Являясь многие годы отличником пожарной охраны Иван Григорьевич воспитал в своем отделении десятки замечательных бойцов, привил им любовь к пожарному делу.

Он был активным общественником, много раз избирался членом товарищеского суда, членом Совета наставников, являлся рационализатором.

За безупречную службу Безроднев И. Г. награжден медалью "За боевые заслуги", с 1974 года вышел на пенсию по возрасту.

БОЛЬШАКОВ Федор Дмитриевич, водитель пожарного автомобиля ГПЧ-1, 1915 года рождения. Участник Великой Отечественной войны. В пожарной охране работал с 1946 года, зарекомендовал себя добросовестным, трудолюбивым и дисциплинированным товарищем. Отличник пожарной охраны, неустанный рационализатор и наставник молодых водителей.

Большаков Ф. Д. активно участвовал в общественной жизни коллектива, многие годы являлся членом местного комитета профсоюза и Совета БРИЗ.

За образцовое выполнение боевых заданий на фронтах Великой Отечественной войны и безупречную службу в пожарной охране награжден орденом "Красной Звезды", семью медалями, нагрудным знаком "Отличник пожарной охраны".

В 1975 году тов. Большаков Ф. Д. ушел на пенсию по возрасту.

БУЗУНОВ Вениамин Федорович, подполковник, заместитель начальника ОПО МВД, 1918 года рождения, член КПСС. Участник Великой Отечественной войны. В

пожарную охрану пришел работать в 1935 году 17-летним мальчишкой. С 1939 по 1957 год проходил службу в рядах Советской Армии, работал в органах контрразведки "Смерш", МГБ и МВД СССР. В 1957 году вновь вернулся работать в органы пожарной охраны.

С 1959 по 1971 гг. работал на должности заместителя начальника ОПО. Им проведена большая работа по укреплению подразделений пожарной охраны и пожарной безопасности объектов народного хозяйства республики, много сил и энергии вложено в организацию ПСО и ДПД колхозов и совхозов, переоборудованию хозяйственных автомобилей на пожарные, приспособлению сельхозтехники для целей пожаротушения, организации круглосуточного дежурства при пожарных депо в селах.

Бузунов В. Ф. составил и организовал издание шести сборников руководящих материалов для начальников ПСО и ДПД, инженеров техники безопасности и пожарной охраны, председателей райсоветов ВДПО и двух сборников по руководству в организации соцсоревнования. Он является автором многих выпущенных противопожарных плакатов и листовок. был инициатором и организатором соцсоревнования и движения за коммунистическое отношение к труду, организатором различных смотров и конкурсов, способствующих повышению боевого мастерства и культуры в работе органов пожарной охраны.

За образцовое выполнение боевых заданий и добросовестное отношение к своему долгу Бузунов В. Ф. награжден двумя орденами "Красной Звезды 9-ю медалями, знаком "Заслуженный работник МВД и Почетной грамотой ВЦСПС.

В 1971 году Бузунов В. Ф. ушел на заслуженный отдых, однако в 1972 году вновь вернулся в пожарную охрану, работает в должности инженера передавая свой богатый опыт молодым сотрудникам.

ВЕРШИНИН Александр Михайлович, начальник Кяхтинской ГПЧ, 1920 года рождения, член КПСС. Участник Великой Отечественной войны В пожарную охрану поступил работать в 1974 году водителем пожарного автомобиля.

Свою работу Вершинин А. М. строил в тесном контакте с партийными и советскими органами, умело проводил профилактическую и агитационно-массовую работу, ежегодно добивался отличных результатов на этой основе.

Руководимая Вершининым А. М. часть всегда была в авангарде социалистического соревнования и носила звание "Отличная".

Он является хорошим общественником, пользуется заслуженным авторитетом у горожан, неоднократно избирался депутатом Кяхтинского городского Совета народных депутатов.

За образцовое выполнение боевых заданий и добросовестное отношение к служебным обязанностям Вершинин А. М. награжден многими правительственными наградами и почетным нагрудным знаком "Лучшему работнику пожарной охраны".

В 1980 году ушел на пенсию по возрасту.

ЕВЛАХОВ Евстафий Куприянович, начальник Гор ОПО, 1903 года рождения, член КПСС. Участник Великой Отечественной войны. В пожарную охрану поступил работать в 1927 году. В 1934 году окончил Ленинградский пожарный техникум и по прибытии в Улан-Удэ был назначен начальником вновь организованного ГорОПО.

Евлахов Е. К. внес большой вклад в дело становления еще только развивающейся пожарной охраны. Ему первому пришлось внедрять плановое пожарно-техническое обследование объектов народного хозяйства и переводить пожарные команды с конно-бочечных ходов на пожарные автомобили, вводить гарнизонную службу пожарной охраны. Он пользовался большим авторитетом и уважением у личного состава подразделений.

В 1941 году его призвали на службу в Советскую Армию, откуда возвратившись в

1944 году, Евлахов Е. К. до 1952 года работал в аппарате ОПО МВД Бурятской АССР, а затем перевелся в УПО УВД Иркутской области.

ЕРМОЛЕНКО Василий Андреевич, капитан, старший инспектор ОПО МВД, 1926 года рождения, член КПСС. В 1956 году окончил Львовское пожарно-техническое училище, по прибытию в Бурятию был направлен работать старшим райпожинспектором Закаменского района.

Своим трудолюбием, целеустремленностью в работе и личной дисциплиной Ермоленко В. А. являлся примером для других.

За большие достигнутые успехи в организации противопожарного надзора и укрепление пожарной охраны объектов народного хозяйства района он был выдвинут на работу в аппарат ОПО МВД республики, работал на должности рядового инспектора, затем, старшего инспектора, в 1967 году был начальником отделения ГПН ОПО МВД.

26 декабря 1967 года после тяжелой болезни Василий Андреевич скончался.

ИВАНОВ Михаил Степанович, начальник Бичурской пожарной части, 1922 года рождения, член КПСС, участник Великой Отечественной войны. В органах пожарной охраны работает с 1959 года. За время работы зарекомендовал себя как хорошего организатора, полюбил пожарное дело и навсегда связал свою судьбу с пожарной охраной. Иванов М. С. свою работу строит в тесном контакте с советскими и партийными органами, с руководителями предприятий и организаций. Правильно организует пожарно- профилактическую работу на объектах, в результате пожары в с. Бичура стали редким явлением.

Руководимая тов. Ивановым М. С. пожарная часть несколько лет подряд занимает первые места в социалистическом соревновании среди подразделений пожарной охраны республики.

За выполнение боевых заданий и образцовое отношение к служебным обязанностям он награжден орденом "Отечественной войны" и 8-ю медалями, неоднократно был награжден Почетными Грамотами.

В 1982 году тов. Иванов М. С. ушел на заслуженный отдых по возрасту.

КАМАЕВ Михаил Иванович, старший пожарный ВПЧ-5, 1918 года рождения. В пожарной охране работает с 1960 года. Пожарное дело полюбил с первых дней, много работал над повышением своих знаний, в результате быстро освоил профессию и стал "Отличником пожарной охраны", неустанным наставником молодежи.

При работе на пожарах Камаев М. И. проявляет находчивость, смелость и мужество. Активно участвует в общественной жизни части, в коллективе пользуется заслуженным авторитетом.

Не считаясь с личным временем проводит проверку противопожарного состояния жилого сектора, неустанно добивается устранения выявленных недочетов, инструктирует жильцов по правилам пожарной безопасности.

КОЛЕСНИКОВ Ефим Михайлович, начальник ВПКЛВРЗ, 1918 года рождения, член КПСС. В пожарную охрану пришел работать в 1937 году, где прошел большой жизненный путь от рядового пожарного до начальника команды и зарекомендовал себя только с положительной стороны. Требователен к себе и подчиненным, лично дисциплинирован, политически грамотен, неустанный наставник молодежи.

В своей работе Колесников Е. М. постоянно поддерживал деловые контакты с отделом пожарной охраны МВД, советскими и партийными органами. Благодаря большой работе по выполнению противопожарных мероприятий, внедрению противопожарной автоматики, четкого контроля за соблюдением противопожарного режима и широко проводимой агитмассовой работы среди рабочих и служащих за последние 10 лет на объекте завода не было допущено ни одного пожара. Он сам любит спорт и эту любовь привил личному составу. 5 лет подряд ВПК ЛВРЗ занимала первое

место в республике по пожарно-прикладному спорту.

За образцовое выполнение своих обязанностей Колесников Е. М. награжден знаком "Лучшему работнику пожарной охраны".

В 1978 году Колесников Е. М. ушел на заслуженный отдых по возрасту.

ЛАПТЕВ Поликарп Агапович, водитель пожарного автомобиля пожарной части по охране поселка им Ленина, 1930 года рождения. В пожарной охране работает с 1969 года. К исполнению служебных обязанностей относится добросовестно, дисциплинирован. Много занимается вопросами улучшения обслуживания и содержания пожарной техники, на пожарах работает самоотверженно, водит машину отлично.

Лаптев П. А. является активным общественником, неоднократно избирался членом местного комитета. Любит спорт, неоднократно с достоинством защищал спортивную честь коллектива на городских и республиканских соревнованиях по лыжному спорту и биатлону.

Пользуется у личного состава заслуженным авторитетом. Награжден знаком "Отличник пожарной охраны".

ЛЕВАШОВ Алексей Антонович, водитель пожарного автомобиля СВПЧ-1, 1918 года рождения. В пожарной охране работает с 1940 года. Пройдя трудные дороги Великой Отечественной войны, он вернулся в пожарную охрану. Отличный водитель, хороший специалист своего дела, рационализатор. За время работы в пожарной охране не допустил ни одного случая дорожно-транспортных происшествий и отказа техники в работе на пожарах. Активно участвовал в общественной жизни, неоднократно завоевывал лучшие места в соцсоревновании.

За образцовое выполнение боевых заданий на фронте и добросовестное отношение к службе Левашов А. А. награжден орденом "Красной Звезды" и 7-ю медалями. Является "Отличником пожарной охраны".

В 1978 году тов. Левашов А. А. ушел на заслуженный отдых по возрасту.

МАРОЧКИН Иван Алексеевич, водитель пожарного автомобиля, 1912 года рождения. Участник Великой Отечественной войны. В пожарной охране работал с апреля 1965 года. Закрепленную за ним технику содержал в отличном состоянии и на пожарах она работала безотказно.

Марочкин И. А. являлся отличником пожарной охраны и хорошим наставником молодежи, активно участвовал в общественной жизни коллектива, неоднократно избирался членом местного комитета профсоюза.

За образцовое выполнение боевых заданий на фронте и добросовестное отношение к службе награжден орденом "Отечественной войны" и 6-ю медалями.

В 1972 году тов. Марочкин И. А. ушел на заслуженный отдых по возрасту.

МАМАШВИЛЬ Николай Сергеевич, начальник пожарной части г. Бабушкин, 1919 года рождения. Участник Великой Отечественной войны. В 1946 году поступил работать в пожарную охрану и связал с ней свою судьбу навсегда.

С 1966 года он работал в должности начальника части и на всем протяжении показал себя хорошим организатором. Благодаря правильно поставленной противопожарной работе на объектах народного хозяйства с 1967 года не допущено ни одного убыточного пожара. С 1975 года коллектив части прочно удерживает 1-е место в соц. соревновании среди пожарных частей Кабанского отряда ППО.

В 1980 году Мамашвиль Н. С. ушел на заслуженный отдых по возрасту
МИТРИКОВ Валентин Иванович, помощник начальника ГорОПО, 1927 года рождения, член КПСС. В пожарной охране работал с 1947 года. Начиная с рядового бойца, проявил себя способным и волевым руководителем, на пожарах работал инициативно,

мужественно и умело.

За время работы в органах пожарной охраны на личном счету Митрякова В. И. много умело потушенных пожаров, один десяток спасенных от гибели людей.

Он заслуженно пользовался любовью у личного состава пожарной охраны, был примером мужества в трудные минуты борьбы с огнем.

Заслуги Митрякова В. И. высоко оценены Родиной. Он награжден медалью "За отвагу на пожаре двумя медалями "За спасение утопающих".

В 1963 году после тяжелой и продолжительной болезни В. И. Митряков скончался.

МИТРОХИН Марк Павлович, начальник караула ГПК-1, 1902 года рождения. В пожарной охране работал с 1928 года. С 1934 по 1940 год работал начальником пожарной охраны в начале в г. Кяхте затем в г. Бабушкин, а с 1940 года — в г. Улан-Удэ на разных должностях.

Митрохин М. П. был способным организатором. Им проведена большая работа по укреплению пожарной охраны указанных выше населенных пунктов.

Среди личного состава пользовался заслуженным авторитетом, на какой-бы должности он не работал, везде показывал пример хорошего несения службы и личного поведения.

При работе на пожарах Митрохин М. П. проявлял смелость, находчивость и грамотность в решении тактических задач.

26 мая 1953 года Марк Павлович умер.

МАСКАЛЕВ Николай Пантелеймонович, заместитель начальника ГПК-3, 1913 года рождения. В пожарной охране работал с 1929 года. Прошел путь от рядового пожарного до командира. Добросовестный, дисциплинированный, хорошо изучивший пожарное дело, лучший рационализатор, внесший ряд усовершенствований в пожарно-техническом вооружении части.

Как патриот пожарного дела, тов. Маскалев много работал над усилением пожарной охраны объектов народного хозяйства, организации службы дежурных караулов в ГПК-3, проявлял отвагу и мужество при работе на пожарах.

Являлся отличником пожарной охраны. В 1973 году Маскалев И. П. ушел на заслуженный отдых по возрасту.

МУШАКОВ Виктор Николаевич, водитель пожарного автомобиля Бабушкинской ППЧ, 1917 года рождения. В пожарной охране работает с 1973 года. Отличный специалист своего дела, пожарную технику содержит в образцовом состоянии, аварий, поломок и отказов автомобиля при работе на пожарах и учениях не допускает.

Мушаков В. Н. является хорошим общественником, неоднократно избирался членом местного комитета, в коллективе пользуется заслуженным авторитетом, много личного времени отдает наставничеству.

ОБМАНОВ Василий Сергеевич, инструктор ППЧ-10, 1919 года рождения, участник Великой Отечественной войны. В пожарной охране работает с 1940 года. Пожарное дело освоил хорошо, принципиален, проводит большую предупредительную работу, широко, правильно и умело использует административные права Госпожнадзора. На обслуживаемом им участке с 1972 года не допущено ни одного пожара и загорания.

Обманов В. С. принимает активное участие в общественной жизни части, с 1975 года является бессменным председателем местного комитета профсоюза части.

За выполнение боевых заданий на фронте Великой Отечественной войны и образцовое отношение к служебным обязанностям награжден орденом "Красной Звезды", 9-ю медалями. Занесен на доску Почета ОПО МВД, имеет нагрудные знаки "Ударник 9-й пятилетки" и "Победитель социалистического соревнования за 1978 год".

Обманов В. С. пользуется заслуженным авторитетом у личного состава пожарной охраны.

ПЕРЕВОЗНИКОВ Анатолий Викторович, старший лейтенант внутренней службы, начальник тыла штаба пожаротушения, 1941 года рождения. В пожарной охране работает с 1965 года, в должности водителя пожарного автомобиля, затем начальником караула, а с ноября 1979 года — начальником тыла.

Перевозников А. В. неустанно работает над совершенствованием своих знаний, в 1975 году заочно закончил строительный факультет ВСТИ. За все время службы показал себя как классный специалист, свое дело любит, грамотно решает все вопросы, при работе на пожарах проявляет смелость и находчивость.

Активно участвует в общественной жизни коллектива, заслуженно пользуется авторитетом у личного состава пожарной охраны гарнизона.

РЫЖАКОВ Виктор Георгиевич, начальник ППЧ-10, 1928 года рождения, член КПСС. В пожарной охране работает с 1954 года, бессленно является начальником пожарной охраны Бурятского мебельно-деревобработывающего комбината. Зарекомендовал себя только умелым организатором, хорошим воспитателем и наставником, чутким и отзывчивым товарищем, хорошим воспитателем и наставником.

Проводя большую и настойчивую работу по обеспечению пожарной безопасности, широко опираясь на помощь общественности, поддерживая постоянную деловую связь с руководством комбината и общественными организациями Рыжаков В. Г. добился высоких показателей в деле предупреждения пожаров, организации службы дежурных караулов части, боевой и политической подготовки.

На протяжении многих лет руководимая Рыжаковым В. Г. часть занимает в соцсоревновании одно из лучших мест среди частей Республики.

За отличные показатели в работе по обеспечению пожарной безопасности в апреле 1968 года Рыжаков В. Г. был награжден знаком "Лучший работник пожарной охраны", а в июле 1971 года — орденом "Трудового Красного знамени".

С 1966 года тов. Рыжаков является членом Бурятского республиканского Совета и Президиума ВДПО.

СЛЕПОВ Андрей Андреевич, старший мастер ГДЗС ВПЧ-5, 1929 года рождения. В органах пожарной охраны работает с 1953 года, в совершенстве овладел вопросами организации газодымозащитной службы, обеспечивает гарантию безотказности в работе аппаратов КИП.

Слепов А. А. неустанный рационализатор, активный участник спортивных мероприятий, бескорыстный наставник молодежи.

Является отличником пожарной охраны.

ТЕРЕНТЬЕВА Галина Николаевна, начальник Илькинской ППЧ, 1924 года рождения. В органах пожарной охраны работает с 1968 года. В начале в должности старшего инструктора Заиграевского отряда ППО, а затем — начальником Илькинской ППЧ.

Трудолюбивая, честная, дисциплинированная, является хорошим организатором противопожарной работы с общественностью, умело использует всевозможные формы пропаганды противопожарных знаний среди населения. В числе ее актива внештатных инструкторов состоят многие депутаты поссовета, учителя школ, члены ВДПО. В пос. Илька активно работает созданная ею ЮДПД.

Терентьева Г. И. добилась высоких результатов в профилактике пожаров. С 1971 года на обслуживаемых ею объектах не было ни одного пожара. Галина Николаевна заслуженно пользуется авторитетом у жителей поселка.

За успехи в работе награждена знаком "Победитель социалистического соревнования".

ТЕРЕНТЬЕВ Алексей Кузьмич, начальник Заиграевского отряда ППО, 1919 года рождения. В органах пожарной охраны работал с 1939 года, в т.ч. с 1967 года — начальником отряда.

За это время Терентьев А. К. зарекомендовал себя активным организатором службы в подразделениях и пожарной профилактики на объектах народного хозяйства, пользуется заслуженным авторитетом у личного состава пожарной охраны и пожарного добровольчества Заиграевского района.

Является активным рационализатором, по его инициативе и его чертежам были переоборудованы на пожарные автоцистерны около десяти грузовых автомобилей МАЗ и КРАЗ.

За добросовестное отношение к исполнению своего служебного долга Терентьев А. К. неоднократно награждался Почетными Грамотами и ценными подарками, в 1975 году награжден знаком "Победитель социалистического соревнования".

В 1979 году Терентьев ушел на заслуженный отдых по возрасту.

УШКОВ Николай Леонидович, начальник караула ГПК-2, 1938 года рождения. В пожарную охрану пришел работать в 1925 году по рекомендации своего отца Ушкова Леонида, тогда работавшего водителем пожарного автомобиля этой команды.

Работая рядовым пожарным, Ушков Н. Л. показал себя перспективным работником, дисциплинированный, исполнительный, на пожарах проявлял смелость и находчивость.

В 1960 году тов. Ушков Н. Л. был направлен учиться в девятимесячную школу пожарной охраны г. Хабаровска, которую он закончил и по прибытию в 1961 году был назначен начальником караула.

4 августа 1961 года, при тушении пожара в подвале, тов. Ушков И. Л. погиб от поражения электротоком.

ХОМИЧ Илья Федорович, начальник ГорОПО, 1893 года рождения, член КПСС. Начал работать в пожарной охране с 1910 года в г. Красноярске. В 1924 году приехал жить в г. Верхнеудинск.

Здесь Хомич И. Ф. как и в Красноярске, продолжает работать в пожарной охране на должностях помощника начальника, начальником ГПК. а в 1940 году назначен начальником ГорОПО.

Показал себя, как патриот пожарной охраны и умелый организатор, отдавший много сил и энергии делу укрепления пожарной охраны.

За добросовестное отношение к служебному долгу тов. Хомич И.О. неоднократно был награжден Почетными Грамотами и ценными подарками.

В 1953 году ушел на пенсию по возрасту, но не расставаясь с любимым делом, продолжал работать помощником начальника ГПК-2. В 1955 году он умер.

ЧЕРЕПАНОВ Егор Сергеевич, начальник ГППЧ-3, 1913 года рождения. С 1935 по 1949 годы Черепанов Е.С. проходил службу в войсках НКВД (МВД), где в 1939 году окончил школу среднего начсостава. С 1949 года работал в органах милиции, откуда ушел на пенсию по выслуге лет.

Руководимая Черепановым Е. С. пожарная часть четыре года подряд занимала в социалистическом соревновании первые места среди пожарных частей города и три года подряд удерживала Переходящее Красное Знамя ОПО МВД и ОК профсоюза Бурятской АССР

В 1974 году Черепанов Е. С. ушел на заслуженный отдых по возрасту.

ШАНТАКОВ Бандя Самбьялович, начальник ГПК-2. 1912 года рождения, член КПСС. В пожарную охрану пришел работать в 1945 году. Первые годы работал в Кяхтинской городской пожарной охране начальником караула, а затем начальником ГПК. В 1950 году Шантаков Б. С. переведен в г. Улан-Удэ, где продолжал службу на

разных должностях, в т.ч. начальником караула, помощником начальника, а последние годы - начальником пожарной части.

Шантаков Б. С. умелый организатор, пользовался заслуженным авторитетом, много работал над улучшением пожарной охраны на обслуживаемых объектах народного хозяйства и повышением боевой готовности дежурных караулов.

За добросовестное отношение к служебному долгу неоднократно был награжден Почетными Грамотами и ценными подарками.

В 1972 году Шантаков Б. С. ушел на пенсию по возрасту.

ШОВКОВЫЙ Григорий Иванович, начальник ОПО МВД Бурятской АССР, 1914 года рождения, член КПСС. В пожарной охране работал с 1935 года. В 1938 году окончил Харьковский пожарный техникум, после чего был направлен в г. Челябинск, где работал на разных должностях.

В 1948 году Шовковий Г. И. был назначен на должность заместителя начальника УПО УВД Челябинского облисполкома, а в 1956 году, как способный организатор пожарной охраны, по инициативе ГУПО МВД СССР был направлен работать начальником ОПО МВД Бурятской АССР.

За восемь с лишним лет работы в Бурятии Шовковым была проведена большая работа по укреплению существующих и созданию новых подразделений пожарной охраны, оснащению пожарных частей новейшей пожарной техникой, организации широкой деятельности пожарного добровольчества.

За добросовестное выполнение служебных обязанностей тов. Шовковий был награжден орденом "Красной Звезды", четырьмя медалями, знаком "Лучший работник пожарной охраны".

В 1964 году Шовковий Г. И. ушел на пенсию по выслуге лет.

ЖУРАВЛЕВ Иван Сергеевич, 1923 года рождения, член КПСС, участник Великой Отечественной войны. В пожарную охрану МВД пришел работать в 1948 году. До 1967 года работал на разных должностях, а с 1967 года начальником отделения техники и средств связи, к исполнению служебных обязанностей всегда относился добросовестно. Трудлюбив честный и дисциплинирован, чуткий и отзывчивый товарищ, заботливый наставник молодежи.

Журавлев И.С. неоднократно избирался секретарем первичной партийной организации отдела и каждый раз влаживал много сил и энергии в дело мобилизации личного состава на решение задач, стоящих перед пожарной охраной.

За образцовое выполнение боевых заданий на фронте Великой Отечественной войны и безупречную службу в пожарной охране Журавлев И.С. награжден 14 правительственными наградами, нагрудным значком "Лучшему работнику пожарной охраны СССР", имеет много других поощрений.

В августе 1982 года Журавлев И. С. ушел на пенсию по выслуге лет.

ЯКУНИН Михаил Нестерович, начальник караула ГПК-2, 1910 года рождения. В пожарную охрану поступил работать в 1935 году. Прошел путь от рядового бойца до командира пожарной охраны. В тяжелые годы Великой Отечественной войны Якунин М. Н. возглавлял городскую пожарную команду, 75% личного состава которой составляли женщины.

Много сил и труда он приложил для поддержания на должном уровне боевой готовности дежурных караулов, при работе на пожарах проявлял мужество и отвагу, являлся неустанным общественником, уважаемым наставником подчиненных.

12 июля 1950 года Якунин М. И. погиб от рук хулиганов при исполнении служебных обязанностей.



Г. И. Шовковый



Е. П. Цветков



Б. А. Дараган



Г. И. Крюков



А. Г. Цыдыпов

Начальники ОПО и их заместители с 1956 по 1983 гг.



В. Ф. Бузунов



С. А. Максимов

Начальники отделений ОПО МВД Бур. АССР. 1983 год.



Н. А. Конечных



**В. И. Журавлев,
начальник испытательной
пожарной лаборатории.**



И. А. Козулин



**Р. М. Каратаева,
ст. инспектор
оргстройгруппы.**



С. О. Алексеев

Начальники пожарных частей ВПО гор. Улан-Удэ. 1983 год.



С. Ф. Белокур



В. А. Коневин



А. А. Аксенов



**Медведев А. Д.,
инженер пожарной
связи**

Начальники пожарной охраны города Улан-Удэ в период с 1924 по 1967 гг.



И. Ф. Хомич



М. Б. Ицкович



Н. Д. Даханов



Е. К. Евлахов



В. И. Митряков



П. Я. Гаврилов



Е. Е. Воронин



И. М. Федотов



В. Г. Рыжаков



Крапивина Клавдия
Григорьевна,
политрук ГПК-1.

СЛАВА ОТВАЖНЫМ

(кавалеры медали "За отвагу на пожаре")

Со дня учреждения медали "За отвагу на пожаре" по март 1982 года, за умелые самоотверженные действия в борьбе с огнем и проявленное мужество при спасении людей на пожарах в Бурятской АССР Указами Президиума Верховного Совета РСФСР награждено 80 человек, в том числе профессиональные работники пожарной охраны:

АБРАМОВ Александр Владимирович - младший сержант внутренней службы, командир отделения ВПЧ-6, 17.11.1978 г.

АСЛАМОВ Валерий Кириллович - лейтенант внутренней службы, начальник караула СВПЧ-1, 10.07.1980 г.

БУДАЕВ Дугар Бадмаевич - рядовой пожарный СВПЧ-1, 07.09.1979 г.

АРТЕМКИН Николай Павлович - старший лейтенант внутренней службы, начальник караула СВПЧ-2, 10.07.1980 г.

БЫЧКОВ Анатолий Григорьевич - начальник караула ГППЧ-2. 15.12.1971 г.

ВЕРШИНИН Александр Михайлович - начальник Кяхтинской ГППЧ-20, апрель 1978 год.

ВЛАСОВ Николай Михайлович - начальник Выдринской ППЧ-31, 08.04.1976 г.

ВЛАСЕВСКИЙ Геннадий Борисович - старший пожарный СВПЧ-2, 07.09.1979 г.

ГРИГОРЬЕВ Владимир Григорьевич - рядовой пожарный ВПЧ-6, 20.01.1982 г.

ДАБЕЕВ Юрий Георгиевич - рядовой пожарный ВПЧ-6, 20.01.1982 г.

ДАРАГАН Борис Антонович - полковник внутренней службы, начальник ОПО МВД,

ДОБРЫНИН Жорж Константинович - командир отделения ГППЧ-2, 15.12.1971 г.

ЗАБОРСКИЙ Павел Ефимович - старший пожарный СВПЧ-1, 10.07.1980 г.

ИВАНОВ Петр Андреевич - младший сержант внутренней службы, командир отделения СВПЧ-1, 07.09.1979 г.

КАЗАНЦЕВ Владимир Георгиевич - старший пожарный СВПЧ-1, 10.07.1980 г.

КОЛТЫГИН Владислав Викторович - старший лейтенант внутренней службы, начальник ВПЧ-6, г.

КОЛЕСНИКОВ Ефим Михайлович - начальник ВПК-6 ЛВРЗ, апрель 1978 г.

КОЛОДИН Игорь Кириллович - начальник Онохойской ППЧ-27, апрель 1978 г.

КРИВОБОК Иван Николаевич - старший пожарный СВПЧ-2, 10.07.1980 г.

КРЮКОВ Геннадий Ильич - майор внутренней службы, начальник ОСиП ОПО МВД, 15.03.1976г.

КУЗЬМИН Владимир Федорович - майор внутренней службы, помощник начальника штаба пожаротушения ОПО МВД, 07.09.1979 г.

КУШНАРЕВ Дмитрий Анисимович - лейтенант внутренней службы, помощник начальника штаба пожаротушения ОПО МВД, 26.12.1979 г.

КУРИЛИН Сергей Николаевич - младший сержант внутренней службы, старший мастер ГДЗС ВПЧТС-4. 1978 г.

КИПАРЕНКО Виктор Емельянович - лейтенант внутренней службы, начальник караула ВПЧ-6, 17.11.1978г.

ЛОСКУТНИКОВ Анатолий Иванович - рядовой пожарный ГППЧ-1, 15.12.1971 г.

МАКСИМОВ Сергей Алексеевич - старший лейтенант внутренней службы, помощник начальника штаба пожаротушения ОПО МВД, 09.02.1977 г.

МАМОНОВ Сергей Дмитриевич - рядовой пожарный СВПЧ-2. 15.03.1976 г.

МЕЛЕНТЬЕВ Михаил Петрович - старший сержант внутренней службы, командир отделения ВПЧ-6, 17.11.1978 г.

МИТРИКОВ Валентин Иванович - помощник начальника Улан-Удэнского ГорОПО, 15.02.1960 г.

ПОПОВ Алексей Петрович - рядовой пожарный ГППЧ-1, 15.12.1971г.

РОГУЛЕВ Александр Анатольевич - старший пожарный СВПЧ-3, 26.12.1979 г.

СОКОЛОВ Владимир Анатольевич - лейтенант внутренней службы, заместитель начальника СВПЧ-2, апрель 1978 г.

СИДОРОВ Василий Кузьмич - начальник караула ГППЧ-3, 05.03.1965 г.

СКИЧКО Валерий Павлович - капитан технической службы, инспектор ОПО МВД, апрель 1969 г.

ЦИВИЛЕВ Алексей Иванович - командир отделения ГППЧ-3, 05.03.1966 г.

ШИХАНОВ Дмитрий Васильевич - водитель пожарного автомобиля ГППЧ-3, 28.05.1963 г.

ЩУРКОВ Анатолий Михайлович - рядовой пожарный ГППЧ-1, 15.12.1971 г.

НАГРАЖДЕННЫ ЗНАКОМ "ЛУЧШЕМУ РАБОТНИКУ ПОЖАРНОЙ ОХРАНЫ СССР"

АНИКЕЕВ Николай Михайлович, старший лейтенант внутренней службы, инспектор ОПО МВД Бурятской АССР

АЛДАЕВ Петр Тыргашеевич, старший лейтенант внутренней службы, старший инспектор ГПН Прибайкальского района.

БЕРНИКОВ Валерий Александрович, капитан внутренней службы, начальник ОГПН ОВД Курумканского района

БУРЦЕВ Иван Всеволодович, старший лейтенант внутренней службы, начальник ИГПН ОВД Бичурского района.

ДАРАГАН Борис Антонович, капитан внутренней службы, начальник ОСиП ОПО МВД Бурятской АССР.

ДЖУНЬ Дмитрий Никифорович, старший лейтенант внутренней службы, начальник караула ВПЧ-5 ОПО МВД Бурятской АССР.

ЖУРАВЛЕВ Иван Сергеевич, подполковник внутренней службы, начальник ОТиСС МВД Бурятской АССР.

КАЧИН Александр Иннокентьевич, старший лейтенант внутренней службы, старший инженер ОПО МВД Бурятской АССР.

КАРАТАЕВ Иван Петрович, капитан внутренней службы, начальник ИГПН ОВД

Баргузинского района.

КОЛЕСНИКОВ Ефим Михайлович, лейтенант внутренней службы, начальник ВПКЛВРЗ.

КРЮКОВ Геннадий Ильич, капитан внутренней службы, старший инженер ОПО МВД Бурятской АССР.

КУЗЬМИН Владимир Федорович, майор внутренней службы, помощник начальника штаба пожаротушения ОПО МВД Бурятской АССР.

РЫЖАКОВ Виктор Георгиевич, начальник ППЧ-10 ОПО МВД Бурятской АССР.

РЯБОВ Виктор Федорович, старший лейтенант внутренней службы, старший инспектор ГПН Заиграевского района.

ЦВЕТКОВ Евгений Петрович, капитан внутренней службы, старший инспектор ОПО МВД Бурятской АССР.

ШУТКИН Борис Абагоевич, майор внутренней службы, старший инспектор ОПО МВД Бурятской АССР.

НАЧАЛЬНИКИ ОТДЕЛА ПОЖАРНОЙ ОХРАНЫ МВД БУРЯТСКОЙ АССР

01 октября 1926 года при Управлении коммунального хозяйства была создана Республиканская инспекция пожарной охраны - первый орган Госпожнадзора, в 1930 году инспекция была преобразована в Центральное управление пожарной охраны при НККХ БМАССР. Начальником инспекции, а затем и ЦУПО до 1934 года работал тов. Нефедов. К сожалению, имя и отчество его остаются неустановленными.

В 1934 году ЦУПО из ведения Наркомхоза было передано в НКВД БМАССР и преобразовано в отдел пожарной охраны. Начальником отдела стал Самаркин Виктор Дмитриевич, который на этой должности проработал до 1937 года.

С 1937 по март 1939 года - ВОДОГРЕЕВ Николай Александрович

03.1939 - 08.1943 год - МАНГАЛОВ Дмитрий Петрович

08.1943 - 09.1945 год - ВОДОГРЕЕВ Николай Александрович

09.1945 - 06.1948 год - МИХАЙЛИН Михаил Иванович

06.1948 - 12.1950 год - СИДОРОВ Николай Иванович

02.1951 - 10.1954 год - ЧУНИХИН Василий Емельянович

10.1954 - 06.1956 год - АКСЕНОВ Иван Васильевич

06.1956 - 12.1964 год - ШОВКОВЫЙ Григорий Иванович

12.1964 - 02.1978 год - ЦВЕТКОВ Евгений Петрович

с Февраля 1978 года - ДАРАГАН Борис Антонович

НАЧАЛЬНИКИ ПОЖАРНОЙ ОХРАНЫ г. УЛАН-УДЭ

1818 год - год основания пожарной охраны: города Верхнеудинска Пожарной охраной тогда руководила полиция. Фамилии брандмейстеров того времени до 1891 года не установлены.

Федоров Николай Иванович, брандмейстер 1891-1907 годы.

Аверин Михаил Иннокентьевич, брандмейстер 1907-1909 гг.

Юргалевич Иннокентий Федорович, брандмейстер 1909-1913 гг. и 1917-1920 гг.

Висневский Феликс Карлович, брандмейстер 1913-1917 гг.

Ицкович Моисей Борисович, брандмейстер 1920-1924 гг.

Тимченко Лаврентий Степанович, брандмейстер 1924-1930 гг.

Хромов Петр Яковлевич, начальник ГПО 1930-1934 гг.

Евлахов Ефстафий Куприянович, начальник ГорУПО 1934-1941 гг.

Хомич Илья Федорович, начальник ГорОПО 1941 -1942 и 1947-1953 гг.

Сидоренко Иван Петрович, начальник ГорОПО 1942-1944 гг.
 Токорев Алексей Петрович, начальник ГорОПО 1944-1944 гг.
 Самаркин Александр Дмитриевич, начальник ГорОПО 1944-1946 гг.
 Панчуков Николай Петрович, начальник ГорОПО 1946-1947 гг.
 Даханов Николай Данилович, начальник ГорОПО 1947-1947 гг.
 Митряков Валентин Иванович, начальник ГорОПО 1953-1956 гг.
 Гаврилов Петр Яковлевич, начальник ГорОПО 1956-1958 гг.
 Федотов Исая Михайлович, начальник ГорОПО 1952-1962 гг. и 1963-1965 гг.
 Воронин Евдоким Евстихович, начальник ГорОПО 1962-1963 гг.
 Вовк Иван Трофимович, начальник ГорОПО 1965-1966 гг.
 Рыжаков Виктор Георгиевич, начальник гор. отряда ППО 1966-1967 гг.

В 1967 году городской отряд ППО был упразднен, бухгалтерия ППО централизована, а городские ППЧ непосредственно были подчинены ОПО МВД Республики.



Курсант Свердловского пожарно-технического училища, 1957 г.



Первые офицерские погоны, 1960 г.



Первая награда за выслугу лет. Справа – Иванов Б. Ф., 1971 г.



На нижнем левом снимке. СПТУ; три года за одной партией с Ю.С. Степановым
 На нижнем правом снимке: учеба в СПТУ; военно-тактическое учение. Слева в 3-м

ряду Шиховпев С. С., командир учебной группы, будущий начальник У ПО Читинской области. Во 2-м ряду второй слева Степанов Ю. С. В 1-м ряду справа Крюков Г. И., 1959 г.



Сорок лет спустя. Слева направо: Шиховцев С. С., Крюков Г. И., Степанов Ю. С. на юбилее автора книги 4 января 1999 г.

Совещание райпожинспекторов Бур. АССР в г. Улан-Удэ, 24 января 1961 г.



Аппарат отдела пожарной охраны, 1964 год. Справа налево: 1 ряд - Шуткин Б. А., Шовковый Г. И., Эрдыниев Д. Д. - министр внутренних дел Бурятской АССР. Бузунов В. Ф., Цветков Е. П., Ильин К. И. - редактор многотиражной газеты Дзержинец; 2 ряд - Апраксин А. М., Ермоленко В. А., Крюков Г. И., Хрусталеv П. Ф., Журавлев И. С., Чернецкий И. А. - заместитель начальника отдела кадров МВД.



Аппарат отдела пожарной охраны с руководством МВД Бурятской АССР. 1975 год. Справа налево:

1 ряд - Да-раган Б. А., Норбоев И. Н.- начальник штаба, Слугинов Г. Л. - заместитель министра внутренних дел, Батурин В. А. - заместитель министра внутренних дел. Цветков Е. П., Крюков Г. И.;

2 ряд - Прудников А. В., Конечных Н. А., Марков А. Н., Покаикий Ю. А., Бальчугов Г. Я., Качин А. И., Тыкшеев В. С., Каратаева Р.М., Нефедьев А. Г., Емельянова Г.И., Сажип А. И.;

3 ряд - Козулин И. А., Аникеев Н. Н., Аносов Ю. Л., Максимов С. А., Дабалаев С. Н., Прилов-ский В. И., Консвин В. А.



Вторушин Ф.Ф.

Пожарный инспектор Вторушин Ф.Ф. исколесил Еравнинский район, как говорится, вдоль и поперек на ...служебном велосипеде. К слову сказать, до середины 60-х годов он был в единственном лице, кто представлял нашу службу в этом большом по территории районе.



Селиванов П.П.

Петр Петрович Селиванов. Личность яркая, неординарная. По своим деловым качествам он пользовался большим авторитетом не только в коллективе отделения милиции, но и у руководства района, входил в состав райисполкома. Через несколько лет по окончании Высшей школы МВД СССР был направлен в г. Кызыл, где продолжил службу в должности заместителя министра внутренних дел Республики Тыва.



Шовковский Г.И.

Григорий Иванович Шовковский, в то время начальник отдела пожарной охраны республики. Я не буду останавливать внимание читателя на том, какими яркими организаторскими способностями обладал этот руководитель, как много он успел совершить за свои 8 лет службы в республике на поприще борьбы с огненной стихией.



Бузунов В.Ф.

Вениамин Федорович был весьма строгий, но никогда не переходивший границу унижения человеческого достоинства.



В.Ф.Бузунов вручает удостоверение ударника коммунистического труда
Л.А. Лосицкой



Проводы В.Ф. Бузунова на заслуженный отдых. Июль 1971 г.

В 1997 году руководством Управления государственной противопожарной службы МВД Республики Бурятия принято решение увековечить память о Бузунове В.Ф.: учреждены призы и премии его имени, которые ежегодно в день профессионального праздника работников пожарной охраны будут присуждаться победителям в соревновании среди подразделений военизированной и профессиональной пожарной охраны.



Ермоленко В.А.

Василий Андреевич Ермоленко. Украинец по национальности, он очень тепло, даже с каким-то трепетом относился к бурятским обычаям и традициям. При встрече с наиболее близкими людьми, друзьями обязательно общался с ними на бурятском языке.



Балдаев П.Т.

Петр Тыргашеевич, человек весьма беспокойный и очень ответственный за порученное ему дело.



Терентьева Г.Н.

Галины Николаевны Терентьевой.

На службу в пожарную охрану пришла, когда за плечами было уже 44 года жизни и 27 лет трудового педагогического стажа. Жизненный опыт и работа в школе не прошли даром, они помогли ей не только довольно быстро усвоить премудрости пожарного дела, но и успешно решать все последующие организационные вопросы, связанные с профилактикой огненной стихии.



Жербакова Т.М.

Жербаковой Тамаре Михайловне, в должности рядового пожарного инспектора проработала 20 лет. Личность эта незаурядная. В 1969 году она делает выбор, которому посвятила 26 лет своей жизни, - поступает на работу в профессиональную пожарную часть Селенгинской лесоперевалочной базы. Должность — инспектор по пожарной профилактике. Работу совмещает с учебой на заочном факультете пожарно-технического училища.

В 1999 году имя Тамары Михайловны Жербаковой занесено в Книгу Почета Управления Государственной противопожарной службы (посмертно).

С гордостью вспоминаем имена: Александр Анатольевич Аксенов поднялся от рядового инспектора до начальника службы тылового обеспечения МВД Республики Бурятия; Аникеев Николай Николаевич, в прошлом начальник СВПЧ-3; Акулов Андрей Евгеньевич, в прошлом старший инспектор ОПО, закончил службу в должности заместителя начальника отдела кадров МВД РБ по работе с личным составом; заместитель начальника СВПЧ-2 Бурцев Анатолий Михайлович, закончил службу в должности заместителя начальника отдела по борьбе с экономическими преступлениями; Булдаков Сергей Михайлович, в прошлом старший инспектор ОПО. сегодня — директор производства исполнительно-трудовой колонии УИН; пожарный инспектор Мухоршибирского района Гармаев Владимир Балданович, закончил службу в должности заместителя начальника штаба МВД; начальника ОПО Дарагана Бориса Антоновича коммунисты избрали секретарем парткома МВД; старший инспектор ОПО Заиграев Михаил Никифорович закончил службу в должности заместителя начальника Управления исполнения наказаний; начальник пожарной части по охране Улан-Удэнского авиационного завода Иванов Юрий Александрович был выдвинут на ответственную должность в штабе МВД; начальник инспекции Госпожнадзора Джидинского района Каратаев Геннадий Алексеевич выдвинут на должность начальника отдела внутренних дел Тункинского района, затем длительное время работал на ответственных должностях следственного Управления МВД РБ; Юрий Михайлович Мельчаков от рядового пожарного вырос до начальника Республиканской службы по обеспечению охраны общественного порядка; заместитель начальника УГПС Максимов Сергей Алексеевич длительное время работал начальником Учебного центра при МВД РБ; Пермяков Николай Иванович, в прошлом инспектор Госпожнадзора, сегодня старший преподаватель Санкт-Петербургского университета МВД РФ; Павленко Виктор Андреевич, в прошлом начальник караула ВПЧ-5, затем будет выдвинут на должность заместителя начальника паспортно-визовой службы МВД, заместителя начальника Учебного центра при МВД РБ; заместитель начальника ОПО Слюняев Валерий Петрович впоследствии возглавит работу республиканского спортивного общества «Динамо»; старший инспектор ОПО Шубин Алексей Андреевич закончил службу в должности начальника Управления вневедомственной охраны при МВД РБ: инспектор СВПЧ-3 (ныне ПЧ-3) Шестаков Юрий Борисович служебную карьеру закончил в должности заместителя начальника отдела милицейской службы военизированной и сторожевой охраны Управления вневедомственной охраны при МВД РБ; начальник инспекции Госпожнадзора г. Северобайкальска Артемкин Николай Павлович будет выдвинут на должность начальника штаба линейного отдела милиции; помощник инструктора пожарной профилактики ВПЧ-2, а ныне ПЧ-6 по охране Селенгинского ЦКК Тарабукина Вера Александровна - ныне заместитель начальника Кабанского РОВД, подполковник милиции, имеет почетное звание «Заслуженный юрист Республики Бурятия»; помощник инструктора профилактики ПЧ-5 Максимова Альбина Ивановна, к сожалению, ушедшая из жизни, выросла по службе до ответственного сотрудника Информационного центра; Филиппов Александр Алексеевич, в

прошлом инспектор ГПН Джидинского района, сегодня возглавляет службу тыла МВД РБ. Мы, ветераны пожарной охраны, гордимся тем, что наш коллега Александр Гомбоевич Цыдыпов, в прошлом рядовой инспектор Госпожнадзора, стал заместителем министра внутренних дел Республики Бурятия.

В успехах, которые достигли пожарные Бурятии в своем нелегком труде, есть большая заслуга старших товарищей, кураторов противопожарной службы от руководства МВД. В первую очередь хочется назвать Слугинова Геннадия Лаврентьевича и Батурина Владимира Афанасьевича. Они не только глубоко знали проблемы пожарной безопасности в республике, но и всячески способствовали их решению.



Бутуханов Н.В.,
генерал-майор
милиции



Батурин В.А.



Слугинов Г.Л.

Николай Васильевич Бутуханов, министр внутренних дел Бурятской АССР. Он внес большой вклад в организацию и практическое осуществление мероприятий, направленных на укрепление пожарной безопасности населенных пунктов и объектов народного хозяйства республики, развитие противопожарной службы Бурятии в 70-80 гг.

Руководитель с огромным практическим опытом, Николай Васильевич досконально знает все особенности профилактики преступлений, в том числе связанных с пожарами, прежде всего с поджогами и другими криминальными деяниями.

В связи с этим он оказывал постоянную поддержку органам Госпожнадзора на самом высоком государственном уровне.

Трудно переоценить помощь Николая Васильевича нашей службе в таких вопросах, как организация пожарно-сторожевой охраны в сельской местности, создание военизированной пожарной охраны на таких крупных промышленных объектах, как Селенгинский целлюлозно-картонный комбинат и Гусиноозерская ГРЭС, что позволило на совершенно ином качественном уровне решать вопросы обеспечения надежной противопожарной защиты этих крупнейших предприятий! республики и Забайкалья.

В заключение необходимо вспомнить имена двух наших коллег, прославивших Бурятию тем, что они были приглашены на работу в Главное Управление пожарной охраны МВД СССР. Это Виктор Тимофеевич Кашин и Александр Михайлович Апраксин.

“Не место красит человека, а человек место”, — гласит народная мудрость. Перед вами, уважаемый читатель, прошла череда людей, по-настоящему увлеченных своей работой, добившихся высот мастерства, признания.



Журавлев И.С.

Иван Сергеевич Журавлев, в возрасте 25 лет — районный пожарный инспектор приграничной Кяхты. Впереди новая служба, которой будет посвящено 34 года. Эта служба прославит его как одного из ярких личностей в борьбе с огнем, отличного организатора, умелого руководителя.



Проводы И.С.Журавлева на заслуженный отдых, 1982 г.



Бычков А.Г.

Руководитель пожарной части по охране Улан- Удэнского авиационного завода — Бычкова Анатолия Григорьевича. Он возглавлял это подразделение с 1959 по 1961 гг.. Уроженец Курской области А.Г. Бычков в 1940 году по окончании Ленинградского

пожарного техникума был направлен для прохождения службы в Бурятию, и навсегда связал свою судьбу с Забайкальем. К этому времени он был первым и пока единственным специалистом пожарного дела в Республике.



Республиканское совещание начсостава пожарной охраны, 1966 г.



▶
Шуткин Борис
Абогоевич, старший
инженер отдела
пожарной охраны



▶
Мордеев Б. И.,
инженер испытатель-
ной пожарной
лаборатории



▶
Хрусталеv Павел
Федорович,
начальник ИГПН
Улан-Удэнского
района, 1964 г.



▶
Ильющкин Ю. П.,
инженер ОПО



▲ Эпизоды служебной деятельности старшего инженера СВПЧ-1 М. Г. Чистякова: обследование судостроительного завода

◀ И такой транспорт был хорошим подспорьем в работе, 1979 г.

На нижнем левом снимке: Открытие пожарно-технической выставки в г. Улан-Удэ. Справа налево: Жербаков В. К.— заместитель министра МВД, Прейзнер А. Г.— заместитель председателя Улан-Удэского горисполкома, Дараган Б. А.— начальник Отдела пожарной охраны, 1988 г.

Гаськова Л. А., младший инспектор СВПЧ-1





▲ Сотрудничество с телевидением: Измайлов В. В. готовит репортаж с места пожарнотактического учения. Слева направо: Крюков Г. И., Артемкин Н. П., 1978 г.

◀ Рейдовая бригада сотрудников ОПО и республиканского телевидения, 1989 г.

▶ Делегаты III съезда ВДПО, г. Москва. Слева направо: Землянский Т. И. — начальник УПО Амурской области, Шейчик К. Н. — начальник УПО Иркутской области, Шиховцев С. С. — начальник УПО Читинской области, Дарган Б. А. — начальник ОПО Бурятской АССР, Чернухин Н. Е., начальник УПО Новосибирской области





▲ Научно-практическая конференция по проблеме обеспечения пожарной безопасности сельскохозяйственного производства, п. Иволгинск, 1986 г.; на верхнем левом снимке: выступает министр внутренних дел Бурятской АССР генерал-майор милиции Бутуханов Н. В.

На правом верхнем снимке: заключительный этап конференции: осмотр пожарной техники, приспособленной и переоборудованной из сельскохозяйственной для целей пожаротушения

◀ Встреча лучших молодых сотрудников МВД с ветеранами у Знамени МВД Бурятской АССР, 1987 г. В первом ряду: третья слева Гулденова Т. Д., четвертый справа Бузунов В. Ф.



◀ Личный состав ПЧ-9 г. Северобайкальска, 1995 г.



Техника, изготовленная рационализаторами ПЧТС-4, ВПЧТС-4 в 1960—1970 гг. (слева направо): дымосос, рукавный автомобиль, автоцистерна на шасси КраЗ



ПЕРВЫЕ РУКОВОДИТЕЛИ ПОЖАРНО-ПРОФИЛАКТИЧЕСКОЙ ГРУППЫ УЛАН-УДЭНСКОГО ПРИБОРОСТРОИТЕЛЬНОГО ОБЪЕДИНЕНИЯ:

◀
Москвитин Георгий Иванович

▶
Шуткина Мария Алексеевна



Коллектив ПЧ-5 по охране Улан-Удэнского авиационного завода, начальник части Гусяков В. Л.



◀ Коллектив ПЧ-35 по охране приборостроительного объединения, 1-й ряд слева направо: Попкова В. Л., Злоян В. А., Василевич О. И.; 2-й ряд: Нимаева С. А., Аганина О. Н., Сухарева С. М., Сахнива Т. П., 1993 г.

Коллектив ВПЧ-7 по охране Гусиноозерской ГРЭС. Слева направо, первый ряд: Точлов Д. В., Арефьева Л. В., Алейник Г. Д., Башинина А. Н., Базаров В. Э., Чагдуров В. Х., второй ряд: Филинов А. Н., Башаров К. И., Капустин С. Г., Булаев Д. Б., Мехфтаков В. А., 1986 г.



◀ Коллектив ПЧ-7. Слева направо, первый ряд: Анчилова Н. Р., Каурова А. М., Арефьева Л. В., Кабанова Н. В., Рыбова Е. Т.; Второй ряд: Мифтахов Р. Ф., Попов В. В., Мокров Н. Н., Капустин С. Г., Базаров В. Э., Кабанов А. В., Бухарова Л. И.; Третий ряд: Мехфтаков В. А., Башаров К. И., 1987 г.



Министр внутренних дел Бутуханов Н. В. вручает
начальнику ПЧ-5 Бальчугову Г. Я. переходящее
Красное Знамя



▲ Учение — свет



Профессиональная подготовка — основа боеготовности пожарных частей: учебные сборы начальников караулов ППО



Учебные сборы водителей профессиональных пожарных частей



Смотр-конкурс профессионального мастерства «А ну-ка, парни!», 1984 г.



Самоспасание. Упражнение выполняет начальник караула ПЧ-7 Тарасов В. А.



Тactical exercise at the base of Roskhozorga, RPP Kushnarev D. A., NT Perevoznikov A. V.



Иркутское пожарно-техническое училище, третий справа Тарасов В. А.



▶ На конкурсе профмастерства «А ну-ка, парни!»

▶ Занятие в ВПЧТС-4 проводит Ефимов В. А., сотрудник ОПО



На нижнем левом снимке: тактическое учение в театре оперы и балета. Руководитель Максимов С. А.

▼ На нижнем правом снимке: боевое развертывание





Шантаков Бандя Самбиялович



Елисафенко Лидия Ивановна



Аксенов Павел Леонидович

ЛУЧШИЕ КОМАНДИРЫ
ОТДЕЛЕНИЙ
ПРОФЕССИОНАЛЬНЫХ
ПОЖАРНЫХ ЧАСТЕЙ



◀ Добрынин Жорж Константинович



▶ Балахнин Юрий Васильевич

ОНИ СТОЯЛИ У ИСТОКОВ ОПЕРАТИВНОЙ СЛУЖБЫ ПОЖАРОТУШЕНИЯ



Даханов Н. Д.



Воронин Е. Е.



Борисов В. И.

**ОНИ ПОГИБЛИ ВО ИМЯ
СПАСЕНИЯ НАРОДНОГО
ДОБРА ОТ ПОЖАРОВ**

Слева направо:
Ушков
Николай Леонидович,
погиб в 1961 г.
Омолоев
Виктор Васильевич,
погиб в 1981 г.

Асламов В. К.:
«Пожар локализован!»



Лучший диспетчер службы пожарной
связи О-1 Шишмарева Надежда
Васильевна



На юбилейном вечере по случаю дня рождения Ивлевой Ф. Т., младшего инспектора СВПЧ-3, 1985 г.

ТРОЕ

Нету лиц — противогазы, каски... Как богатыри из сказки
Дым... Огонь... Дышать так трудно в маске! Или парни в альпинистской связке —
Но шагнули — трое, как один. Друг за друга — насмерть, до конца!
И пошли, пошли в огонь и в дым! Три бойца, три каски, три лица!

Юрий КАМЕНЕЦКИМ

ОНИ СТОЯЛИ У ИСТОКОВ ОРГАНИЗАЦИИ ГАЗОДЫМОЗАЩИТНОЙ
СЛУЖБЫ



Слепов Андрей Андреевич



Кузьмин Владимир Федорович



Курилин Сергей Николаевич

ГАЗОДЫМОЗАЩИТНИКИ — ГВАРДЕЙЦЫ ПОЖАРНОЙ ОХРАНЫ



Богданов Гали Рассовеевич



Слева направо: Н. Лавренов, Н. Артемкин



Астахов А. М.



Учебное занятие в ППЧ-53 г. Северобайкальска

▶
Группа представителей
добровольных пожарных
обществ на Пожарном
съезде, 1892 год

Слет ДПД и отлични-
ков пожарной охраны,
посвященный 30-ле-
тию организации ДПД,
1984 г.:

Со вступительным словом
выступает зам. министра
МВД Павлов П. М.



Вручение наград актив-
ным членам ДПД и
ВДПО





Конференция ВДПО Прибайкальского района, 1990 г.



Открытый урок в школе с участием начальников ОГПН-ИГПН. Тема: «Огонь и дети»



Председатель Заиграевского райсовета ВДПО Аранова А. Н. проводит занятие с детьми



Начальник караула ПЧ-2 Дроздов Н. Н. проводит занятие с дружиной юных пожарных



Сотрудники ОПО и ВДПО в составе судейской бригады на соревнованиях игры «Зарница»



◀ Инструктор по работе с детьми РС ВДПО К. Бондаренко, председатель райсовета ВДПО Г. Чистякова и инспектор ГПН СВПЧ-3 Ю. Шестаков проводят викторину в городском парке культуры и отдыха, г. Улан-Удэ, 1983 г.



▶ Председателю Республиканского Совета ВДПО Конечных А. Г. вручено переходящее Красное Знамя ЦС ВДПО



◀ Конференция ВДПО Заиграевского района. С отчетом о работе выступает Арапова А. Н., председатель райсовета



◀ Чемпионат первенства «Динамо» по волейболу, 1969 г. Слева направо: Шубин А. А., Калашников М. Г., Шубин Н. И., Дараган Б. А., Жданов В. В., Егоров Е. М.

▶ Соревнования по пожарно-прикладному спорту на первенство Сибири и Дальнего Востока, г. Чита. Справа налево, 1-й ряд: Н. А. Козулин, В. Борисов, А. Комизолов, А. Козулин, Н. Левин; 2-й ряд: Н. Борисов, К. Лукин



◀ Соревнуются юные пожарные



«Тяжело в ученье, легко в бою»



Боевое развертывание

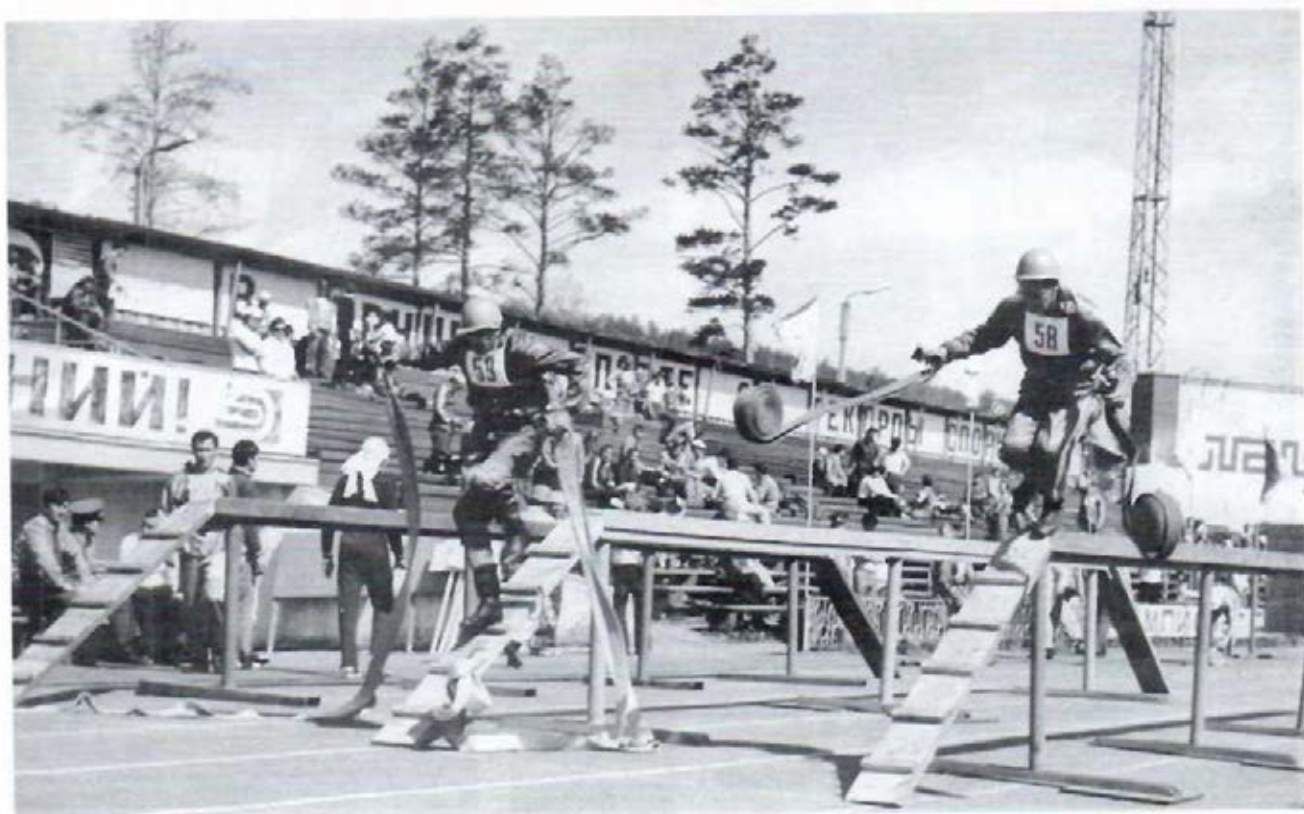

Пожарно-прикладной спорт — спорт мужественных людей



Судейская бригада ОПО по пожарно-прикладному спорту



На старте ветераны. Слева направо: Бурцев И. В., Крюков Г. И., Приловский В. И., Козулин И. А.,
Цыдыпов А. Г., Рябцев И. С., 1987 г.



▲ Хор СВПЧ-3



◀ Духовой оркестр СВПЧ-3, руководитель — заместитель начальника части Базаев А. Н.



▶ Концерт для участников Великой Отечественной войны

эхо войны

День победы, как он был от нас далек, Дни и ночи у мартеновских печей
Как в костре потухшем, таял уголек. Не смыкала наша Родина очей.
Были версты, обгорелые в пыли,— Дни и ночи битву трудную вели,—
Этот день мы приближали как могли. Этот день мы приближали, как могли.
Слова В. Харитонова



Участники Великой Отечественной войны, сотрудники и ветераны аппарата МВД Бурятской АССР, 9 мая 1983 г.
Слева направо, 1-й ряд: Зубаев Д. Д., Бутуханов Н. В., Бузунов В. Ф.; 2-й ряд: Пифтанкин В. И., Черниговский В. Г.,
Лукьянов Е. Т., Наглаев Ф. И., Батурин В. А., Лиханов И. А., Норбоев Н. Н., Егоров О. Г., Хантаев Л. Л.; 3-й ряд:
Чикишев Б. А., Полянский Г. И., Машонкин А. К., Жилин В. М., Мунгалов Н. Д., Спиридонов К. К.



◀ Аникеев Николай Михайлович



▶ Асташов Роман Калинович

ТОРЖЕСТВЕННЫЙ РИТУАЛ ПО СЛУЧАЮ ВРУЧЕНИЯ МИНИСТЕРСТВУ
ВНУТРЕННИХ ДЕЛ РЕСПУБЛИКИ БУРЯТИЯ ЗНАМЕНИ МВД РОССИИ, 7 апреля
1998 г.



Участники парада — сотрудники аппарата Управления и подразделений ГПС
во главе с начальником Управления Чистяковым М. Г.



Аппарат Управления Государственной противопожарной службы, 2001 г. Слева направо, 1-й ряд: Бальчугова Е. В., Боякова О. В., Денисова Е. П., Чистяков М. Г., Нефедьева Е. С., Гулгенова Т. Д., Гонгорова У. А.; 2-й ряд: Дерябин Г. Г., Вершинина Е. П., Ключникова Е. Л., Чигрина В. И., Кузинская Н. А., Халтаева Е. А., Казанцева Е. С., Мосунова С. Г.; 3-й ряд: Ситников С. Н., Аносов Л. Ю., Зайцев Н. С., Чистякова В. К., Окунев А. В., Омеляничик С. А., Багинова И. И., Думнов А. Н., Егоров В. В., Донцов В. А., Борисов В. В., Крюков Г. И.

СОТРУДНИКИ КАДРОВОГО АППАРАТА УГПС И ПОДРАЗДЕЛЕНИЙ ГОСУДАРСТВЕННОЙ ПРОТИВОПОЖАРНОЙ СЛУЖБЫ МВД РЕСПУБЛИКИ БУРЯТИЯ



Слева направо, 1-й ряд: Колесник Ю. В., Гонгорова У. А., Бальчугова Е. В., Нефедьева Е. С., Применко В. В., зам. министра МВД РБ, начальник Управления кадров МВД РБ, Хинхаев О. С., зам. начальника Управления кадров МВД РБ, Горчакова Т. В., Андреев Н. К., Осипова М. И., Загребельная Л. Г.; 2-й ряд: Мозговой И. Е., Федченко И. А., Чистякова В. К., Тугаринов Н. И., Дроздов Н. Н., Каштанов Ю. В., Шагдуров О. Б., Башлева С. В., Баранова З. П., Секерина Т. М. Январь 2002 г.

НАЧАЛЬНИКИ ОТДЕЛА ПОЖАРНОЙ ОХРАНЫ - УПРАВЛЕНИЯ
ГОСУДАРСТВЕННОЙ ПРОТИВОПОЖАРНОЙ СЛУЖБЫ РЕСПУБЛИКИ
БУРЯТИЯ



Цветков Евгений Петрович,
в должности с 1964 по 1978 гг.



Дараган Борис Антонович,
в должности с 1978 по 1988 гг.



Цыдыпов Александр Гомбоевич,
в должности с 1988 по 1995 гг.



Чистяков Михаил Георгиевич, в
должности с 1995 по 2001 гг.



Эглит Вячеслав Эдуардович,
Председатель Государственного
Комитета по делам ГО и ЧС
по Республике Бурятия

Указом Президента Российской Федерации "О совершенствовании государственного управления в области пожарной безопасности" от 9 ноября 2001 года № 1309 Государственная противопожарная служба МВД Российской Федерации преобразована в Государственную противопожарную службу Министерства Российской Федерации по делам гражданской обороны, чрезвычайным ситуациям и ликвидации последствий стихийных бедствий



Маслов Андрей Семенович, Пер-
вый заместитель Председателя ГК
по делам ГО и ЧС по РБ — началь-
ник Управления ГПС



Слюняев Валерий Петрович



Крюков Геннадий Ильич



Максимов Сергей Алексеевич



Конечных Николай Александрович



Козулин Иван Аввакумович



Аксенов Александр Анатольевич



Алексеев Сергей Очирович



Золотухин Виталий Петрович



Андреев Андрей Васильевич



Сорокин Александр Петрович

РУКОВОДИТЕЛИ ОТДЕЛОВ УГПС



**Нефедьева Екатерина Семеновна,
начальник оргстроевого отдела**



**Омельяничик Станислав Александрович,
начальник отдела Государственного
пожарного надзора**



**Шульгин Игорь Юрьевич, заместитель
начальника отдела службы
и подготовки**



Каратаева Раиса Михайловна



Алексеева Екатерина Николаевна



Борисова Людмила Ивановна



Зайцев Николай Семенович



Синчук Ангелина Ивановна



Жалсанова Людмила Цырен-
Нимаевна



Дроздов Николай Николаевич



Андреев Николай Калистратович



Шербаков Николай Захарович



Покацкий Юрий Александрович



Базаев Александр Николаевич



Кузнецов Владимир Филиппович

**РУКОВОДИТЕЛИ И СОТРУДНИКИ ОРГАНОВ И ПОДРАЗДЕЛЕНИЙ ГОСУДАРСТВЕННОГО
ПОЖАРНОГО НАДЗОРА**



Коневина Людмила Петровна



Мухтеева Людмила Афанасьевна



Пономаренко Нина Ивановна



Воронина Валентина Сергеевна



Сергеев Виктор Григорьевич



Артемкин Николай Павлович



Лосков Михаил Афанасьевич



Бухольцев Петр Николаевич



Застебин Вульф Ильич



Приловский Вениамин Иванович



Анисимов Иван Павлович



Березовский Юрий Михайлович



Гулгенова Татьяна Дашеевна



Сизоненко Марина Александровна



Пономаренко Елена Владимировна



Корьтова Светлана Арпадовна



Григорьев Константин Леонидович



Дьяченко Александр Геннальевич



Родионов Юрий Евдокимович



Приemenko Василий Викторович



Дарнев Митрофан Дашневич



Жигмытов Сайян Доржиевич



Кушнарeва Надежда Власовна



Балабан Татьяна Петровна

НАША ГОРДОСТЬ: ОНИ ВЫШЛИ ИЗ РЯДОВ ПОЖАРНОЙ ОХРАНЫ И ПРОСЛАВИЛИ ЕЕ БОЛЬШИМИ УСПЕХАМИ НА СЛУЖБЕ МВД РЕСПУБЛИКИ БУРЯТИЯ



Цыдыпов Александр Гомбоевич, от пожарного инспектора до заместителя министра МВД



Шубин Алексей Андреевич, от пожарного инспектора до начальника Управления вневедомственной охраны при МВД РБ



Гармаев Владимир Балданович, от пожарного инспектора до заместителя начальника службы организационного управления МВД РБ



Аникеев Николай Николаевич, от рядового пожарного до начальника Управления исполнения наказаний Министерства юстиции РФ по РБ



Мельчаков Юрий Михайлович, от рядового пожарного до начальника отдела обеспечения общественного порядка при МВД РБ



Аксенов Александр Анатольевич, от пожарного инспектора до начальника отдела материально-технического и хозяйственного обеспечения тыла МВД РБ

СОТРУДНИКИ ВПЧ-6 - ПЧ-6 ПО ОХРАНЕ СЕЛЕНГИНСКОГО
ЦЕЛЛЮЛОЗНОКАРТОННОГО КОМБИНАТА



Климов Иван Сергеевич



Сергеев Виктор Григорьевич



Каплин Михаил Павлович



Маслов Андрей Семенович



Даринченко Сергей Борисович



Истомин Александр Андреевич



Филиппов Константин Семенович



Руховский Иван Васильевич



1-й ряд слева направо: Токмакова А. П., Гроздова Т. Ф., Пилюгина Л. И., Киселев В. К.; 2-й ряд слева направо: Абрамов В. И., Швалов Н. А., Красиков А. П., Малапов В. Д., Реховский И. В.

**ВСТРЕЧА ПО СЛУЧАЮ 25-ЛЕТИЯ ОРГАНИЗАЦИИ ПЧ-6 ПО ОХРАНЕ
СЕЛЕНГИНСКОГО ЦКК, 1 июля 2000 г.**



Справа налево: Кустов В. А., Корытов С. М.— глава администрации п. Селенгинск, Додонов А. В.— управляющий делами администрации Кабанского района, Маслов А. С., Логинов Н. В., Применко В. В.— Заместитель Министра внутренних дел Республики Бурятия, Чистяков М. Г., Поплавский А. Н., Филиппов К. С., Аверьков В. Ю., Слоняев В. П., Емельянов А. Ф., Реховский И. В., Аханаев О. О., Каплин М. П., Козулин И. А., Шиховцев С. С., Колтыгин В. В.



Аносов Юрий Леонидович



Медведев Александр Дмитриевич



Третьяков Николай Георгиевич



Хохлов Дмитрий Иванович

ОТ КАЛАНЧОВОЙ СЛУЖБЫ ДО СОВРЕМЕННЫХ СРЕДСТВ СВЯЗИ И
ОПОВЕЩЕНИЯ ЛУЧШИЕ ДИСПЕТЧЕРЫ СЛУЖБЫ ПОЖАРНОЙ СВЯЗИ



Золотухина Татьяна Евгеньевна



Иванова Федосья Григорьевна



Иванова Л. П. (слева), Макарова В. В.



Овчинникова Анна Посифовна



Житихина Юлия Петровна



Каримова Маргарита Анатольевна



Смотр-конкурс на лучшее звено ГДЗС в ПЧ-5, апрель 2002 г.



Подведение итогов пожарно-тактического учения с личным составом Улан-Удэнского гарнизона





◀ Пожарно-тактическое учение на здании Бурятского академического театра оперы и балета



Последствия пожара в Дашане, Верхняя Березовка, 1991 г.



Если людям грозит беда,
Если гибнут еще в огне,
Значит, кто-то должен всегда
Быть по-прежнему на войне.
Мы немало прошли огней,
Мы кричали в дыму: "Держись"!
И рискуя жизнью своей,
Мы спасали чужую жизнь.

Александр БОБРОВ



Мы входили не в один горящий дом,
Мы друг друга выручали в дымной
мгле,
Нашу дружбу мы проверили огнем —
Не бывает крепче дружбы на земле.

Игорь ШАФЕРАН

ЧЕСТЬ И СЛАВА ОТВАЖНЫМ!



◀
Точилев Дмитрий Васильевич. Награжден орденом Мужества за грамотные и умелые действия по ликвидации аварии на 3-м энергоблоке Чернобыльской АЭС в мае-июне 1987 г.



Орден "За личное мужество"



Тарасов Владимир Анатольевич (посмертно)



Романов Олег Алексеевич



Иванов Петр Андреевич



Медаль "За отвагу на пожаре"



Митряков Валентин Иванович



Шиханов Дмитрий Васильевич



Скичко Валерий Павлович



Колтыгин Владислав Викторович



Дараган Борис Антонович



Будаев Дугар Бадмаевич



Кузьмин Владимир Федорович



Петров Евгений Кимович



**Тынтуев Геннадий Николаевич
(посмертно)**



Кушнарєв Федор Трофимович



Золотухин Виталий Петрович



Мелент'єв Михаил Петрович



Соколов Владимир Анатольевич



Асламов Валерий Кириллович



Бузунов Юрий Вениаминович



Кушнарєв Дмитрий Анисимович



Рогулев Александр Анатольевич



Власов Прокопий Саввотеевич



Устьянцев Владимир Васильевич



Бульгин Григорий Лиферьевич



Ананиев Николай Андреевич



Коробников Анатолий Иванович



Аветисян Мартирос Гаригенович



Медаль "За спасение погибавших"



Наумкин Сергей Степанович



Рупышев Василий Борисович



Бажеев Георгий Ермеевич



Кушнарев Михаил Филиппович



Василевич Сергей Иванович



Чебунин Александр Федорович



Дроздов Николай Николаевич



Медаль "За отвагу"



Маслов Иван Семенович



Дугаров Владимир Дондокович



Молонов Ким Викторович

РУКОВОДИТЕЛИ И СПЕЦИАЛИСТЫ БУРЯТСКОГО РЕСПУБЛИКАНСКОГО И РАЙОННЫХ СОВЕТОВ ВДПО



Рыжаков Виктор Георгиевич



Леонова Наталья Анатольевна



Шаронова Зоя Георгиевна



Перебоева Клавдия Николаевна



Васильев Яков Агафонович, пропитчик Улан-Удэнского участка ВДПО



Шарагулов Михаил Тарасович, электромонтажник Улан-Удэнского участка ВДПО



Бергард Петр Глебович, электро-монтажник Улан-Удэнского участка ВДПО



Мордовской Петр Александрович, электромонтажник Улан-Удэнского участка ВДПО



Малых Валерий Владимирович, механик

СПОРТ В ЖИЗНИ ПОДРАЗДЕЛЕНИЙ ГОСУДАРСТВЕННОЙ
ПРОТИВОПОЖАРНОЙ
СЛУЖБЫ БУРЯТИИ
ОНИ ЗАВОЕВАЛИ ВЫСШИЕ СПОРТИВНЫЕ НАГРАДЫ ПО ПОЖАРНО-
ПРИКЛАДНОМУ СПОРТУ



Значок "Мастер спорта СССР"



Значок "Мастер спорта России"



Конев Петр Михайлович



Высотни Виктор Владимирович



Бальчугов Алексей Геннадьевич



Дариненко Сергей Борисович



Жилин Иван Андреевич



Иванов Дмитрий Валерьевич



Косиненко Олег Иванович



Мамонтов Андрей Валерьевич



Бондарев Николай Николаевич



Уваров Владимир Борисович



Тун-фу-ли Игорь Михайлович



Гинин Геннадий Борисович



Зарубин Евгений Ильич



Гинеев Александр Сергеевич



Майдарханов Юрий Александрович, мастер спорта по вольной борьбе





Расшивалов Владимир Иванович, КМС по легкой атлетике
Мамонтов Павел Валерьевич, I разряд по футболу
Ситников Сергей Николаевич, КМС

по боксу



Ерофеевский Игорь Андреевич, 1 разряд по лыжам
Думнов Андрей Денисович, КМС по биатлону
Золотухин Андрей Витальевич, КМС

по гиревому спорту

ИЗ КОЛЛЕКЦИИ КАРТИН, ВЫПОЛНЕННЫХ ПОЖАРНЫМ ПЧ-9 г.
СЕВЕРОБАЙКАЛЬСКА Я. В. ПОНОМАРЕНКО



"Покорители огня", 1997 г.



"Беспокойное утро на Северном Байкале", 1998 г.















На основании Приказа № 1309 от 09 ноября 2001 г. Управление государственной противопожарной службы Министерства внутренних дел Российской Федерации преобразовано в Управление государственной противопожарной службы Министерства чрезвычайных ситуаций России с 01 января 2002 года.

В связи с реорганизацией отрядов Государственной противопожарной службы МЧС России Республики Бурятия и созданием органов управления по делам гражданской обороны и чрезвычайным ситуациям районов Республики Бурятия и в соответствии с приказом председателя Государственного комитета по делам ГО и ЧС по Республике Бурятия от 26 января 2004 г. №55 реорганизованы с 01 января 2004 г. отряды Государственной противопожарной службы МЧС России в Управление по делам ГО и ЧС районов Республики Бурятия.

16-й Еравнинский отряд Государственной противопожарной службы Республики Бурятия

На основании Приказа № 45 от 01 марта 2006 г. Управление по делам ГО ЧС Еравнинского района Республики Бурятия переименовано в Государственное Учреждение по Республике Бурятия.

26 ноября 2009 года в селе Усть-Эгита состоялось торжественное открытие пожарной части №55 16-го Еравнинского отряда Государственной противопожарной службы Республики Бурятия. Благодаря финансовой поддержке руководства АМО «Еравнинский район», индивидуальных предпринимателей за поставку пиломатериалов, денежных средств и руководителей организаций, учреждений, глав сельских поселений и слаженной работе пожарных и жителей села, которые почти два года на добровольных началах занималась восстановлением депо и оснащению необходимым инвентарем. Церемонию разрезания красной ленты основных ворот пожарного депо поручили заместителю руководителя Главного управления МЧС России по Республике Бурятия Аникину В.Е., заместителю руководителя МО «Еравнинский район» Сазонову П.М. и начальнику пожарной части №55 Ешееву В.Ч. В зону обслуживания пожарной части вошли с. Ульдурга, Тужинка, Усть-Эгита, Поперечное, Эгита, Можайка, Улзыта, Хангир, с. Георгиевка, Амгаланта, АшангаХоринского района. От имени ветеранов труда выступавшие отметили, что в это сложное время решение давно назревшей проблемы снимает много вопросов в плане защищенности населения от стихийных бедствий и трудоустройства молодых людей. По состоянию на 2015 год в пожарной части №55 штатная численность составляет 6 человек, из них начальник части – 1 ед., водители пожарного автомобиля – 5 ед. и на вооружении 2 единицы боевой техники: 1 автомашина на базе АЦ-40 ЗИЛ-131 и приспособленная на базе ЗИЛ-131 АРС-14.



Фото: Пожарная часть №57

Фото: Работники пожарной части №57 Максимов В.В., Будаев Д.Б., Шабак Е.К., Филатов В.В., Берсанов Ю.П., (слева направо) и сзади Базаров Б.Д., Монтеев Р-Д.Б.



*Фото: Они стояли у истоков создания Пожарной части №57
Филатов В.В. работает с июля 1993 года и водитель пожарного автомобиля ПЧ-57
Доржиев И.В. работает с марта 1994 года*



Фото: Пожарная часть №55



Фото: Работники пожарной части №55 Мункоев Г.Ж., Найданов Б.Г-Ж., Ешеев В.Ч., Цыдыпов П.Н., Ламажапов Б.Ч., Пригнаев Б.Б. (слева направо)

В этот период Правительством Республики Бурятия было выделено 5 пожарных автомобилей в сельские поселения Исингинское, Ульдургинское, Эгитуйское, Целинное, Кондинское.

Ежегодно ведется работа по укреплению материально-технической базы: так в 2010 году в с. Сосново-Озерское к пожарному депо возведен пристрой.



Фото: административный корпус 16-го Еравнинского отряда и пожарная часть №18



Фото: Личный состав пожарной части №18



Фото: Ветераны пожарной охраны Литвинцев Юрий Федорович и Григорьев Владимир Васильевич (слева направо).



Фото: Боевая готовность личного состава пожарной части №18



Фото: смотр готовности пожарной техники пожарной части №18

По состоянию на 2015 год штатная численность 16-го Еравнинского отряда составляет 40 человек, из них начальник отряда – 1 ед., главный бухгалтер – 1 ед., специалист по кадрам – 1 ед., инструктор противопожарной профилактики – 1 ед., пожарная часть №18 в составе 19 человек в том числе заместитель начальника отряда – начальник части – 1 ед., командир отделения – 1 ед., начальник караула – 4 ед., водители пожарного автомобиля – 9 ед., пожарные 4 ед., пожарная часть №55 в составе 6 человек и пожарная часть №57 в составе 11 человек. На вооружении пожарной части №18 находятся 3 единицы боевой техники: АЦ-40 УРАЛ-4320, АЦ-40 ЗИЛ-131, АРС-14 ЗИЛ-131.

С целью воспитания у детей и подростков профессиональных пожарно-тактических навыков, мужества, патриотизма, благородства, физической

закалки, привития здорового образа жизни и безопасного поведения, совершенствования системы обучения детей мерам пожарной безопасности под кураторством 16-го Еравнинского отряда ГПС, приказом директора Сосново-Озерской средней общеобразовательной школы №2 Еравнинского района от 31.08.2006 года, №51/2, была создана Дружина юных пожарных «Огнеборец». Членами ДЮП «Огнеборец» являются учащиеся в возрасте от 7 до 18 лет, которые изъявили желание принять активное участие в деятельности ДЮП.

ДЮП «Огнеборец» состоит не менее чем из 10 членов дружины. Дружина делится на звенья (от 3-х человек) и отряды (от 2-х звеньев). ДЮП делится по возрастному признаку: 1-4 классы, 5-8 классы, 9-11 классы.

Заиграевский отряд Государственной противопожарной службы Республики Бурятия

В мае 2003 года Шангин Е. Н. был переведен в Управление пожарной охраны Республики Бурятия. Заиграевский отряд возглавил старший инспектор Госпожнадзора капитан внутренней службы Коллегов Алексей Дмитриевич – молодой, грамотный специалист.



Фото: Коллегов А.Д.

В настоящее время в его подчинении семь пожарных частей, все они неплохо справляются с работой. А. Д. Коллегов пользуется уважением всего коллектива отряда, это руководитель, который находит правильный подход к людям в любых ситуациях, с таким начальником легко работать, повышать свои знания пожарного дела. Под его руководством создана газодымозащитная служба на базе пожарной части № 19 и получен новый автомобиль КАМАЗ, объем воды 8 кубических метров. Изменились требования и Коллегову А. Д. в помощь в отряд добавлена штатная единица заместителя начальника отряда, на которую в 2009 году в марте был принят Баранов Андрей Васильевич.

А чуть позже в июне еще введена должность специалист по службе пожаротушения, на которую был принят Иванов Дмитрий Константинович.

Чуть раньше в 2006 году в июне была восстановлена в отряд единица инструктора пожарной профилактики, на которую была принята, ранее работавшая инструктором пожарной части № 19, а затем диспетчером Вильмова Ольга Александровна, которая в данное время проводит профилактическую работу по предупреждению пожаров в Заиграевском районе.

В феврале 2007 года в Заиграевскую пожарную часть дополнительно выделены штатные единицы пожарных.

В августе 2008 года пожарная часть получила КамАЗ, а в 2010 году в часть пришел переоборудованный в пожарную автотехнику Урал на базе НШ.

С 25 августа 2008 года на базе Заиграевской пожарной части создана газодымозащитная служба, в которую входит весь личный состав пожарной части № 19. Пожарная часть № 19 п. Заиграево оснащена ДАСВ ПТС «Профи», и ПТС «Базис». Сегодня в части на базе ГДЗС ПТС «Профи» - 14 штук, ПТС «Базис» - 7 штук. Личный состав постоянно повышает свои знания, проводит тренировки в аппаратах ГДЗС в городе Улан-Удэ. В настоящее время пожарная часть поселка Заиграево оснащена тренировочным спортивным залом, территория, разбита 100 метровая полоса для тренировки и учебная башня. Для работы на авариях есть в пожарной части № 19 спасательное оборудование «Холматро». На базе части проводятся показательные семинары, занятия, учения. Пожарная часть оснащена новым оборудованием «Холматро», которая обслуживает Заиграевский район и сущность нашей службы быть на линии огня. В этой части численность людей составляет 24 человека, которыми руководит Новоселова Раиса Степановна.

В 3-м Заиграевском отряде на базе ПЧ-19 п. Заиграево с августа 2008 года отряде организована газодымозащитная служба, которая предназначена для ведения действий по тушению пожаров и спасению людей в непригодной для дыхания среде. База ГДЗС оснащена индивидуальными средствами СИЗОД. На базе ГДЗС ПЧ-19 имеется 21 аппарат ПТС «Профи» и ПТС «Базис», 2 СКАДА для проведения проверки 1 и 2 «Муляжа». База имеет компрессорную с 2 компрессорами - «Джуниор-100» и *Nardi Atlantic P100*

В отряде 17 газодымозащитников, из них:

- руководство отряда, части - 3 человека;
- личный состав - 14 человек.

Иволгинский отряда Государственной противопожарной службы Республики Бурятия.



Лиханов Сергей Иванович

Приказом УГПС МВД РБ № 128 от 05.04.2000 года 24-ая Иволгинская пожарная часть ГПС МВД РБ переформирована в 13-й Иволгинский отряд ГПС МВД РБ.

Начальником 13-го Иволгинского отряда ГПС МВД РБ был назначен майор внутренней службы **Лиханов Сергей Иванович.**



Начальником Сотниковской ПЧ-21 назначен **Овчинников Дмитрий Васильевич.**(2000 –2002)

За добросовестное отношение к работе и высокие показатели служебной деятельности был выдвинут на офицерскую должность. Был назначен инспектором ГПН 13-го Иволгинского отряда, затем дознавателем того же отряда. В 2004 году присвоено очередное звание старший лейтенант внутренней службы и назначен на должность заместителя начальника Управления по делам ГО, ЧС и ОПБ Иволгинского района.

Прослужил в 13-м Иволгинском отряде ГПС МВД РБ до 2006 года.



Аюшеев Борис Бабасанович

Начальником Оронгойской ПЧ-29 назначен **Аюшеев Борис Бабасанович.** (2000 – 2004)



Вывеска на здании ПЧ-65

Распоряжением главы АМСУ от 05.11.2002 года № 969 была создана 65-ая пожарная часть в селе Сужа на основе договора между Администрации Местного самоуправления Иволгинского района и Управлением ГПС МВД

Приказом УГПС МЧС России РБ от 14 января 2003 года № 7 «Об организационно-штатных вопросах» была объявлена штатная численность 65-ой Сужинской пожарной части:

Личный состав:

- начальник части – 1 ед.
- водитель п/а – 5 ед.

Итого: – 6 ед.

Пожарная техника:

- АЦ-40(ЗИЛ-130) – 1 ед.
- АЦ-30(ГАЗ-66) – 1 ед



Вновь созданная 65-ая Сужинская пожарная часть вошла в состав 13-го Иволгинского отряда ГПСМВД Республики Бурятия.

Начальником Сужинской пожарной части № 65 был назначен **Цыбиков Жаргал Буянтуевич.** (2003 – 2006)

В 90-тые года противопожарная служба неоднократно меняла свое название. Рассматривались предпосылки перехода пожарной охраны из Министерства внутренних дел в Министерство по чрезвычайным ситуациям, к функционалу пожарной охраны, кроме тушения пожаров, добавились аварийно-спасательные работы. Отдел пожарной охраны (ОПО) МВД РБ переименовали в Службу противопожарных и аварийно-спасательных работ (СПАСР) МВД РБ, затем переименовали в Противопожарную аварийно-спасательную службу (ПАСС) МВД РБ. Последнее изменения названия службы в составе МВД было объявлено Приказом МВД Республики Бурятия от 27.10.1994 года № 686 Противопожарная аварийно-спасательная служба (ПАСС) преобразована в Государственную противопожарную службу (ГПС) МВД РБ.

Указом № 1309 Президента Российской Федерации от 9 ноября 2001 г. Государственная противопожарная служба Министерства внутренних дел Российской Федерации преобразована в Государственную противопожарную службу Министерства Российской Федерации по делам гражданской обороны, чрезвычайным ситуациям и ликвидации последствий стихийных бедствий. Государственная противопожарная служба России с 2001 г. вступила в новый период развития, который можно обозначить как период организации пожарно-спасательной службы.

Государственная противопожарная служба Республики Бурятия претерпела ряд преобразований, в результате которых образовалась федеральная группировка сил и республиканская противопожарная служба.

Наступил новый период развития противопожарной службы в целом и 13-го Иволгинского отряда Государственной противопожарной службы МЧС России Республики Бурятия в частности.

Правительством Республики Бурятия и начальником Государственного комитета по делам ГО и ЧС РБ было решено включить Иволгинский район в пилотный проект по созданию в районе Управления по делам ГО и ЧС, Единой дежурно-диспетчерской службы (ЕДДС) с единым телефоном спасения – «01».

Для этого на базе 13-го Иволгинского отряда ГПС было решено провести показательные учения с приглашением всех глав администраций районов республики.

Постановлением Администрации местного самоуправления Иволгинского района № 586 от 9 сентября 2003 года «О создании дежурно-диспетчерской службы Иволгинского района» было решено:

- объединить 13-й Иволгинский отряд ГПС РБ с Отделом ГО и ЧС администрации МСУ Иволгинского района, и организовать Управление по делам ГО и ЧС Иволгинского района;

- создать Единую дежурно-диспетчерскую службу (ЕДДС) района, утвердить положение о ЕДДС;
- организовать работу единого телефона спасений **01**

С Х Е М А
организации Управления по делам гражданской обороны и чрезвычайным ситуациям
администрации МСУ Иволгинского района



Приложение № 2
к постановлению Главы администрации
МСУ Иволгинского района
от « 9 » сентября 2003 г.
№ 386

Штатное расписание
гражданского персонала Управления по делам гражданской обороны и
чрезвычайным ситуациям Администрации МСУ Иволгинского района

| Наименование подразделений и должностей | Специальное звание (категория персонала) | Количество должностей | Тарифный разряд | Источник содержания |
|---|--|-----------------------|-----------------|---------------------|
| Управление | | | | |
| Командование | | | | |
| Начальник управления - заместитель начальника гражданской обороны | подполковник вв. службы | 1 | 1990-2250 | местный бюджет |
| Заместитель начальника управления по делам Государственной противопожарной службе - начальник отделения | подполковник вв. службы | 1 | 1885-2150 | местный бюджет |
| Заместитель начальника управления по Гражданской обороне, защите населения и территорий - начальник отделения | гр. персонал | 1 | 13-15 | местный бюджет |
| Заместитель начальника управления по кадровой, воспитательной работе и профессиональной подготовке | подполковник вв. службы | 1 | 1885-2150 | местный бюджет |
| Помощник начальника управления по юридическим вопросам | гр. персонал | 1 | 11-13 | местный бюджет |
| Основные подразделения | | | | |
| Отделение организации службы пожаротушения и аварийно-спасательных работ | | | | |
| Заместитель начальника управления по Государственной противопожарной службе - начальник отделения | | | | |
| Старший инспектор (по боевой и физической подготовке) | капитан вв. службы | 1 | 1460-1855 | местный бюджет |
| Инспектор | ст. лейтенант вв. службы | 1 | 1130-1655 | местный бюджет |

| | | | | |
|--|--------------------|-----------|-----------|----------------|
| Отделение гражданской обороны, защиты населения и территорий | | | | |
| Заместитель начальника управления по гражданской обороне, защите населения и территорий - начальник отделения | | | | |
| Ведущий специалист по ГО | гр. персонал | 1 | 6-12 | местный бюджет |
| Отделение кадров, воспитательной работы и психологического обеспечения | | | | |
| Заместитель начальника управления по кадровой, воспитательной работе и профессиональной подготовке - начальник отделения | | | | |
| Инспектор | гр. персонал | 1 | 7-9 | местный бюджет |
| Психолог | гр. персонал | 1 | 6-11 | местный бюджет |
| Ведущий специалист | гр. персонал | 1 | 6-12 | местный бюджет |
| Отделение материально-технического обеспечения | | | | |
| Начальник отделения | капитан вв. службы | 1 | 1885-2150 | местный бюджет |
| Заведующий складом | гр. персонал | 1 | 4-6 | местный бюджет |
| Старший инспектор (по охране труда и технике безопасности) | гр. персонал | 1 | 9-11 | местный бюджет |
| Подразделение обеспечения | | | | |
| Бухгалтерия | | | | |
| Главный бухгалтер | гр. персонал | 1 | 13-14 | местный бюджет |
| Бухгалтер | гр. персонал | 1 | 9-11 | местный бюджет |
| Кассир | гр. персонал | 1 | 9-11 | местный бюджет |
| Всего | | 17 | | |

*Схема телефонизации ЕДДС 13-го Иволгинского отряда ГПС
Управления по делам ГО и ЧС Иволгинского района Республики Бурятия*

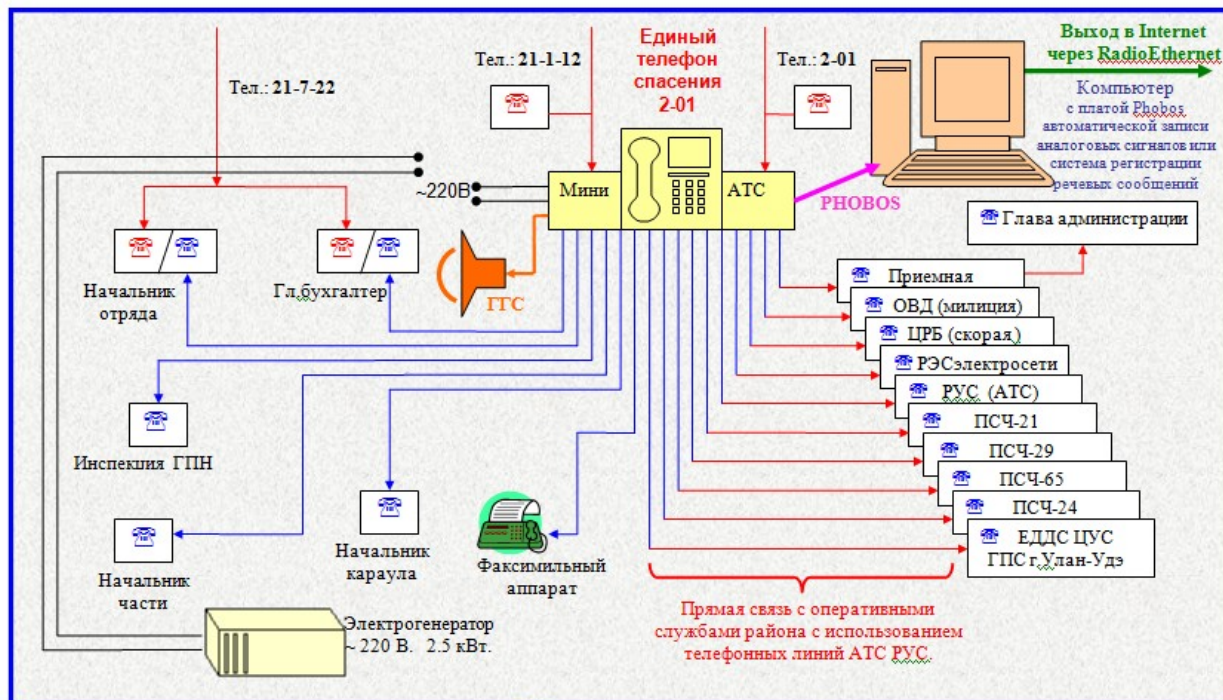

☎- телефоны подключенные к АТС районного узла связи; ☎- телефоны подключенные к собственной АТС; ГТС- громкоговорящая связь;
 → телефонные линии мини АТС; → телефонные линии АТС РЭС; → «PHOBOS» автоматическая запись телефонной сообщений;
 → электронная связь ИНТЕРНЕТ;

Кабанский отряд Государственной противопожарной службы Республики Бурятия

Каширихин Павел Валентинович с января 1993 года начинал свою трудовую деятельность инспектором Кабанского ГПН, с января 2003 года возглавил 5-й Кабанский отряд ГПС РБ и по сей день руководит самым большим отрядом Республики Бурятия. Отличительная черта Павла Валентиновича- требовательность, принципиальность к себе и своим работникам, что сказывается на работе всего коллектива.



(На фото 2005 год На фото (Управление по делам ГО, ЧС Кабанского района, верхний ряд слева направо- начальник ПЧ-25 Волков А.Г., начальник ПЧ-28 Иванов Н.Е., начальник Управления по делам ГО и ЧС Кабанского района – Каширихин П.В., экономист – Каргапольцева Т.А. Нижний ряд справа налево – начальник ГПН Кабанского района – Коренев В.В., специалист по кадрам- Командовская Е.К., диспетчер ПЧ-25 – Гончарова С.П., главный бухгалтер – Частоступова В.П., водитель ПЧ-25 – Шипко Н.Ф.)

Приказом директора Государственного учреждения Республики Бурятия по делам ГО, ЧС и обеспечению пожарной безопасности №45 от 01.03.2006 года управление упразднено и создан 5-й Кабанский отряд ГПС РБ.

Численность 5-го Кабанского отряда ГПС РБ составляет 107 человек. В 25-й пожарной части с. Кабанск на сегодняшний день (2016 год) составляет 34 человека, 4 дежурных караула, в каждом из которых- начальник караула, два водителя пожарного автомобиля, два пожарного, диспетчер, также есть командир отделения.



(На фото Личный состав пожарной части №25 с начальником Управления по делам ГО, ЧС Кабанского района

Справа налево – водитель п/а Дорохов П.А., начальник ПЧ-25 - Волков А.Г., пожарный – Мелентьев И.В., начальники караула – Потылицын А.Н., Балагуров С.В., водитель п/а Пушкарев В.М., начальник управления Кабанского района – Каширихин П.В.. Верхний ряд справа налево – водители п/а Каргапольцев А.А., Помазкин Н.П.)

С 2007 года при 25-й пожарной части создана база газодымозащитной службы, возглавляет которую мастер ГДЗС – Дариенко Сергей Борисович, который почти всю трудовую деятельность посвятил службе в пожарной охране, начиная с работы в 6-й пожарной части п. Селенгинск.

С 2007 года на базе данной части создана единая диспетчерская служба, в составе которой работают диспетчеры: Гончарова Светлана Петровна. с 2003 года, которая является отличным и незаменимым наставником у вновь принятых диспетчеров Кондратьева Татьяна Александровна, Федотова Татьяна Васильевна, Забродина Ольга Владимировна, Перфильева Вера Витальевна.



На фото личный состав ПЧ-25 с. Кабанск

Курумканский отряд Государственной противопожарной службы



Фото: Попов О.Я.

Приказом МВД Республики Бурятия от 20 марта 2000 года № 10 л/с, с 15 марта 2000 года назначен временно исполняющим обязанности начальника 18 - го Курумканского отряда Государственной противопожарной службы, старший лейтенант внутренней службы Попов Олег Яковлевич - старший инспектор инспекции Государственного пожарного надзора 18 – го Курумканского отряда Государственной противопожарной службы.

Приказом МВД Республики Бурятия от 15 декабря 2000 года № 432 л/с старший лейтенант внутренней службы Попов Олег

Яковлевич назначен начальником 18-го Курумканского отряда Государственной противопожарной службы Министерства внутренних дел Республики Бурятия.

С 1 апреля 2002 года приказом Министерства внутренних дел Республики Бурятия капитан внутренней службы Попов Олег Яковлевич уволен по собственному желанию с должности начальника 18-го Курумканского отряда ГПС.



Фото: Зарубин А.И.

гражданской обороны. Приказом Государственного учреждения Республики Бурятия по делам ГО, ЧС и обеспечению пожарной безопасности от 05 апреля 2006 года № 64 майор внутренней службы Зарубин Александр Иванович освобожден от занимаемой должности, направлен в распоряжение Начальника Главного Управления МЧС России по Республике Бурятия.

Приказом Государственного учреждения Республики Бурятия по делам гражданской обороны, чрезвычайным ситуациям и обеспечению пожарной безопасности от 01.01.2006 г. № 45 утверждены штаты Государственной противопожарной службы Республики Бурятия, в том числе 18-й Курумканский отряд ГПС Республики Бурятия в составе пожарная часть № 32 (с. Курумкан), ПЧ № 61 (п. Майский).



Фото: Бельков Н.А.

Приказом Государственного учреждения Республики Бурятия по делам ГО, ЧС и обеспечению пожарной безопасности от 05 апреля 2006 года № 64 принят переводом из военного комиссариата Курумканского района Республики Бурятия на работу на должность начальника 18 - го Курумканского

отряда Государственной противопожарной службы Республики Бурятия Бельков Николай Алексеевич.

Приказом директора Государственного учреждения Республики Бурятия по делам гражданской обороны, чрезвычайным ситуациям и обеспечению пожарной безопасности от 29 декабря 2007 года № 637 создана пожарная часть № 76 с. Аргада, со штатной численностью 6 человек – (начальник части, 5 водителей пожарного автомобиля).

С 22 февраля 2018 года приказом директора Государственного казенного учреждения по делам ГО, ЧС и ОПБ по Республике Бурятия Бельков Николай Алексеевич уволен по собственному желанию с должности начальника 18-го Курумканского отряда ГПС РБ.

С 23 февраля 2018 г. приказом директора Государственного казенного учреждения по делам ГО, ЧС и ОПБ по Республике Бурятия Очиров Андрей Лубсанович принят на должность начальника 18-го Курумканского отряда Государственной противопожарной службы Республики Бурятия.

Приказом директора Государственного учреждения Республики Бурятия по делам гражданской обороны, чрезвычайным ситуациям и обеспечению пожарной безопасности от 14 мая 2008 года № 167 создана пожарная часть № 15 с. Могойто, со штатной численностью 3 водителя пожарного автомобиля

Приказом начальника 18 - го Курумканского отряда Государственной противопожарной службы Республики Бурятия от 31 октября 2008 года № 93 с 01 ноября 2008 года введены в боевой расчет пожарная часть № 15 с. Могойто и пожарная часть № 76 с. Аргада 18 - го Курумканского отряда ГПС Республики Бурятия.

С 25 января 2009 года приказом директора Государственного учреждения Республики Бурятия по делам гражданской обороны, чрезвычайным ситуациям и обеспечению пожарной безопасности увеличена штатная численность пожарной части № 15 с. Могойто на 3 человека – (начальник части, 2 водителя пожарного автомобиля).

Приказом директора Государственного учреждения Республики Бурятия по делам гражданской обороны, чрезвычайных ситуаций и обеспечению пожарной безопасности № 167 от 14.05.2008 года на базе 18 - го Курумканского отряда ГПС РБ создана пожарная часть № 87 с. Улюнхан. Со штатной численностью – (начальник части, 5 водителей).

В апреле 2010 года были созданы добровольные пожарные дружины (ДПК – 3) в сельских поселениях: «Арзгун», «Барагхан», «Элысун», «Дырен - эвенкийское». Для данных сельских поселений Правительством Республики Бурятия были выделены приспособленные пожарные автомобили ЗиЛ - 130 АРС - 14 с насосом НШН - 600.

Кяхтинский отряд Государственной противопожарной службы

В соответствии с приказом № 55 от 26 января 2004 года 22-й Кяхтинский отряд Государственной Противопожарной Службы Республики Бурятия реорганизован в Управление по делам ГО и ЧС Кяхтинского района Республики .

В соответствии с приказом Директора Государственного учреждения РБ по делам ГО, ЧС и ОПБ № 45 от 01 марта 2006 года Управление по делам ГО и ЧС Кяхтинского района Республики Бурятия реорганизовано в 22-й Кяхтинский отряд Государственной Противопожарной Службы Республики Бурятия.

В состав 22-го Кяхтинского отряда ГПС РБ входит:

– 33-я пожарная часть – создана на базе 20-й Кяхтинской городской профессиональной пожарной части 07 июня 1993 года, входила в состав 6-го отряда пожарной охраны поисковой аварийно-спасательной службы МВД РБ. Штатная численность составляет 28 человек;

– 24-я пожарная часть создана 15 мая 1968 года, дислоцировалась в с. Хоронхой, с 07 июня 1993 года входила в состав 6-го отряда пожарной охраны поисковой аварийно-спасательной службы МВД РБ. С 01 марта 1994 года ликвидирована;

– 69-я пожарная часть создана 01 июня 1996 года, дислоцируется в с. Кудара-Сомон. Штатная численность составляет 11 человек;

– 84-я пожарная часть создана 01 июля 2009 года, дислоцируется в с. Хоронхой. Штатная численность составляет 6 человек.

Приказом Директора Государственного учреждения по делам ГО, ЧС и ОПБ от 08 мая 2009 года № 224 «О внесении изменений в штатное расписание 22-го Кяхтинского отряда Государственной противопожарной службы Республики Бурятия» в состав 22-го Кяхтинского отряда Государственной противопожарной службы Республики Бурятия введена 84-я пожарная часть в селе Хоронхой. Штатная численность 84-й пожарной части стала составила 6 человек: начальник части, 5 водителей. на вооружение части были приняты 2 приспособленных для целей пожаротушения автомобиля АРС-14 на базе автомобиля ЗИЛ-131.

Начальником 84-й пожарной части был принят Москвитин Сергей Николаевич. Открытие пожарной части состоялось в ноябре 2009 года.

9 ноября 2001 года Указом Президента России № 1309 Государственная противопожарная служба МВД РФ преобразована в Государственную противопожарную службу МЧС России.

1 марта 2006 года Приказом Государственного Учреждения Республики Бурятия по делам гражданской обороны, чрезвычайных ситуаций и обеспечению пожарной безопасности были проведены организационные мероприятия, 7-ой Мухоршибирский ОГПС РБ преобразован в 7-ую Мухоршибирскую пожарную часть Государственной противопожарной службы Республики Бурятия.

14 апреля 2008 года Приказом № 110 7-ую Мухоршибирскую пожарную часть ГПС РБ переименовали в 7-ой Мухоршибирский отряд Государственной противопожарной службы Республики Бурятия.

С 2001 г. по 2006 г. руководство осуществлял капитан внутренней службы Хребтов Александр Анатольевич.

С 2006 г. по 2015 г. руководство отрядом осуществлял Добрынин Сергей Леонидович.

С 01 августа 2015 года приказом директора Государственного казённого учреждения по делам ГО, ЧС и ОПБ № 168 от 31.07.2015 года начальником 7-го Мухоршибирского отряда ГПС РБ назначен Семенихин Николай Владимирович.

В настоящее время в состав 7-го Мухоршибирского отряда ГПС РБ входят пожарная часть № 60 с. Мухоршибирь и пожарная часть № 81 с. Гашей. Общая штатная численность работников отряда составляет 31 единица.

Руководство отряда:

начальник отряда – Семенихин Николай Владимирович;

заместитель начальника отряда-начальник части №60 – Варфоломеев Андрей Александрович;

главный бухгалтер – Шишмарёва Галина Ивановна;

специалист по кадрам – Ефимова Елена Сергеевна;

инструктор противопожарной профилактики – Безбородов Евгений Леонидович.

60-я пожарная часть 7-го Мухоршибирского отряда ГПС РБ находится по адресу с.Мухоршибирь, ул. Производственная 13А. Штатная численность ПЧ-60 21 человек (заместитель начальника отряда-начальник части-1; командир

отделения-1; начальник караула – 4; водитель пожарного автомобиля –11; пожарный – 4). Начальник части Варфоломеев Андрей Александрович. В боевом распоряжении части 3 пожарных автомобиля: УРАЛ АЦ-8,0-40(4320); АЦ-40 ЗИЛ 130; АРС-14 ЗИЛ-131.



Фото: Здание ПЧ № 60, 2015 г



Фото: Личный состав ПЧ №60

81-я пожарная часть 7-го Мухоршибирского отряда ГПС РБ введена в эксплуатацию с 01.09.2009 года на основании приказа Государственного учреждения Республики Бурятия по делам ГО, ЧС и ОПБ.



Фото: открытие ПЧ № 81

Штатная численность работников ПЧ-81 составляет 6 человек (начальник части-1, водители -5). Начальник части Петров Григорий Афанасьевич. Водители пожарного автомобиля: Антонов Андрей Петрович; Антонов Борис Михайлович; Кравцов Леонид Емельянович; Емельянов Михаил Александрович; Пестерев Дмитрий Валентинович. В боевом распоряжении части 2 пожарных автомобиля: АЦ 40 ЗИЛ-131, АРС-14 на базе ЗИЛ-131.



Фото: Личный состав ПЧ № 81

Муйский отряд Государственной противопожарной службы Республики
Бурятия

История пожарной охраны в п. Таксимо со слов старожилов началась с основания строительства Байкало-Амурской магистрали.

- Указание № 1309 от 09 ноября 2001 года Государственная противопожарная служба МВД РБ преобразована в Государственную противопожарную службу МЧС России.

- С июня 2002 года по август 2004 года начальником 14 – го Муйского отряда ГПС МЧС России РБ был назначен майор внутренней службы Григорьев Константин Леонидович.

- С первого июля 2004 года 14-й Муйский отряд Государственной противопожарной службы МЧС России реорганизован в Управление по делам ГО и ЧС Муйского района. С августа 2004года временно исполнял обязанности начальника Управления по ГО и ЧС заместитель начальника ГО Муйского района майор внутренней службы Рыков Николай Николаевич.

- В 2005 году начальником управления по ГО и ЧС Муйского района назначен майор внутренней службы Рыков Н.Н.

С первого марта 2006 года приказом Государственного учреждения Республики Бурятия по делам гражданской обороны, чрезвычайным ситуациям и обеспечению пожарной безопасности № 45 от 01 марта 2006 года «О проведении организационных мероприятий по созданию подразделений Государственной противопожарной службы Республики Бурятия», Управление по делам ГО и ЧС Муйского района реорганизован в 14-й Муйский отряд Государственной противопожарной службы Республики Бурятия.

В настоящее время штатная численность 14-го Муйского отряда Государственной противопожарной службы Республики Бурятия составляет 50 человека. В состав отряда входят три пожарные части: 52-я поселка Таксимо, 54-я поселка Северомуйск, 67-я поселка Усть-Муя.

Начальник отряда

С 15 марта 2006 года приказом Директора Государственного учреждения № 48 назначен на должность начальника отряда Онищук Руслан Иванович. Начиная Руслан Иванович с должности пожарного 52-ой пожарной части, постигал все сложности и премудрости нелегкой профессии. В 2004 году перешел на должность начальника караула. Зарекомендовал себя неплохим хозяйственником, ответственно подходит к решению оперативно-служебных задач, грамотный руководитель, с личным составом отряда сложились доброжелательные отношения.



Фото 1. Начальник отряда Онищук Руслан Иванович

Награжден:

- Юбилейная медаль «350 лет добровольного вхождения Бурятии в состав Российского государства», 2011 год.
- Памятная медаль МЧС России «Маршал Василий Чуйков», 2012 год.

Аюшеев Доржо Николаевич принят на должность пожарного в пожарную часть № 52 14-го Муйского отряда ГПС РБ в сентябре 2010 года (приказ №99 от 08.09.2010г.). В марте 2011 года, приказ №37 от 21.03.2011 года переведен на должность командира отделения в ПЧ -52, а в октябре того же года, (приказ № 146 от 24.10.2011 года) на должность начальника караула. В октябре 2012 года, проанализировав деловые качества Аюшеева Д.Н., руководство отряда выдвинуло его кандидатуру на освободившуюся должность заместителя начальника отряда (приказ №101 от 01.10.2012 года). В январе 2018 года переведен в Государственное казенное учреждение Республики Бурятия по делам ГО, ЧС и ОПБ.

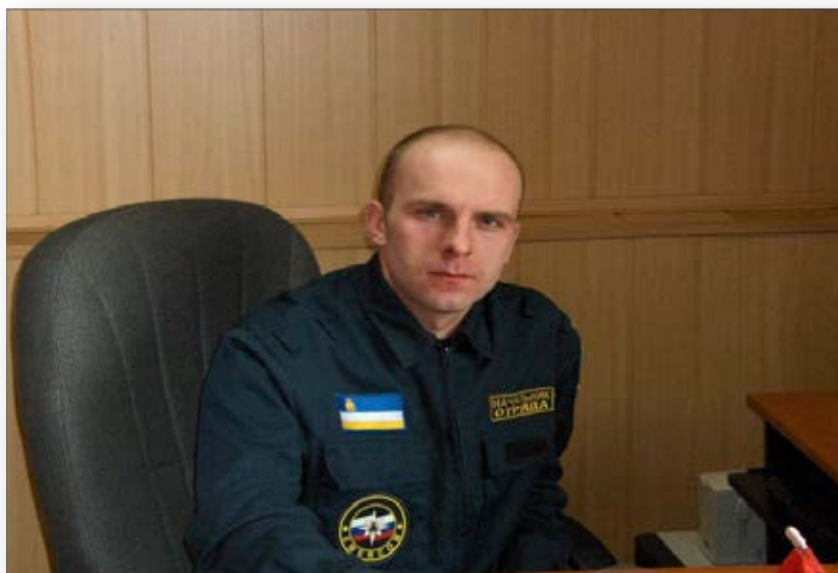

Фото 2. Заместитель начальника отряда Аюшеев Доржо Николаевич

Награжден:

- Нагрудным знаком МЧС России «Лучший работник пожарной охраны», приказ МЧС России №387-К от 29.11.2016 года .

В настоящее время должность заместителя начальника отряда занимает Курт Игорь Владимирович, назначен на должность приказом 14-го Муйского отряда ГПС РБ №35 от 17.03.2018 года.



Фото 3. Заместитель начальника отряда Курт Игорь Владимирович

На должность главного бухгалтера 14-го Муйского отряда ГПС РБ приказом начальника отряда № 121 с 1 августа 2011 года назначена Колотиева Татьяна Борисовна. Свою работу в пожарной охране Колотиева Т.Б. начала в 2005 году с должности ведущего специалиста по материально техническому обеспечению.

Грицанова Надежда Васильевна принята на должность бухгалтера в августе 2011 года (приказ №124 от 15.08.2011г.), в июне 2017 года уволена по сокращению штата работников.

Должность специалиста по кадрам с 2012 года занимает Палащук Елена Александровна (приказ №81 от 29.08.2012г.). Работает в пожарной охране с 2006 года, начала трудовую деятельность в ГПС на должности диспетчера, затем в 2007 году переведена на должность инструктора противопожарной профилактики.

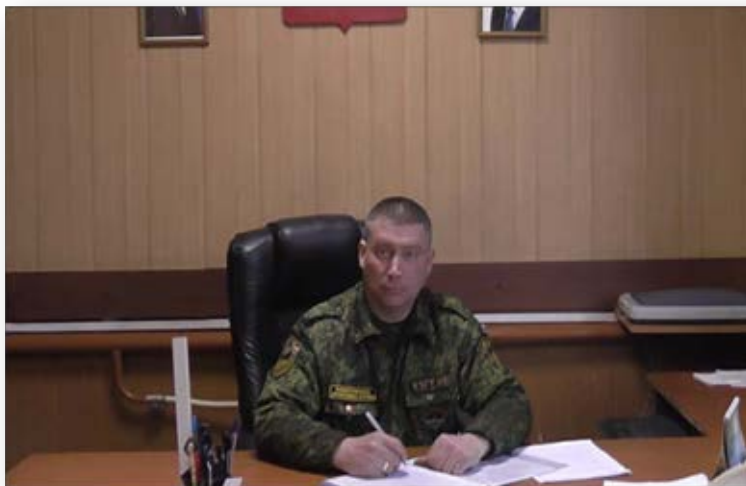
С 3 сентября 2012 года на должность инструктора противопожарной профилактики была принята Казанцева Анна Олеговна (приказ № 88 от 03.09.2012 г.), в сентябре 2017 года уволена по собственному желанию. В настоящее время на должности инструктора работает Шишкина Людмила Леонидовна, свою трудовую деятельность в пожарной охране начала в должности диспетчера в 2006 году, в 2017 году должность диспетчера сокращена и в ноябре 2017 года Людмила Леонидовна принята инструктором противопожарной профилактики.



Фото 4. Инструктор противопожарной профилактики Шишкина Людмила Леонидовна

Пожарная часть №52

Самой молодой частью является: 52-я в Таксимо, здание было построено в 1982 году из бруса, площадью 377,3 кв.м., расположено по адресу п. Таксимо ул. Магистральная 3 «а». В расположении части 3 пожарных автомобиля: АЦ 40 УРАЛ 5,0 4320, АЦ 40 УРАЛ 7,5 4320 и АЦ 40 ЗИЛ 133Г. В 2007 году в пожарной части № 52 была организована газодымозащитная служба (ГЗДС). Эта служба предназначена для того, чтобы пожарные могли работать в задымленных помещениях: находить и спасти пострадавших от пожара. Для этого используются специальные аппараты, предназначенные для индивидуальной защиты органов дыхания и зрения человека в непригодной для дыхания, токсичной, обедненной кислородом среды при тушении пожаров. Такой аппарат весит около 17 кг. Для того чтобы работать в таких аппаратах пожарные обучаются в учебном центре г.Улан-Удэ. Работа в аппаратах сопряжена с большой опасностью и требует хорошей физической подготовки. В настоящее время на должности мастера газодымозащитной службы работает Журков Павел Борисович.

Штатный состав пожарной части №52 насчитывает 24 человека. Должность начальника части № 52 с августа 2013 года занимал Грицанов Роман Геннадьевич, затем с 1 мая 2015 года приказом Государственного казенного учреждения Республики Бурятия №29/О от 22 апреля 2015 года были внесены изменения в штатное расписание о сокращении должности начальника части.



Фото 5. Личный состав пожарной части №52 (2015г.)

В то же время была введена новая должность заместитель начальника отряда-начальник части: с 01 мая 2015 года (приказ №44 от 29.04.2015г.) на эту должность переведен заместитель начальника отряда Аюшеев Доржо Николаевич.

С 1 сентября 2016 года в соответствии с приказом Государственного казенного учреждения Республики Бурятия по делам ГО, ЧС и ОПБ от 30.06.2016 года №48/О внесены изменения в штатное расписание – введена должность начальника части №52. На должность начальника части назначен Трофимов Александр Сергеевич. В апреле 2018 года Трофимов А.С. уволился по собственному желанию, в настоящее время должность начальника части вакантна.



Фото 6. Начальник части №52 Трофимов А.С.

Пожарная часть №54

В поселке Северомуйск пожарная часть расположена по ул. Спортивная 2 «а», здание построено из бруса в 1981г, площадью 367,1 кв.м. Как только сформировали часть в Северомуйске, Попова Алена Геннадьевна была принята на работу инструктором противопожарной профилактики, в 1997 году была назначена начальником части, проработала в этой должности до апреля 2018 года.

В мае 2018 года на должность начальника части принята Ефимова Светлана Васильевна. В 54-ой части используются один специальный автомобиль - ЗИЛ 130 АЦ 40 и Урал 4320 АРС – автомобиль, приспособленный для пожаротушения. Штатная численность 54-й пожарной части составляет 15 человек.

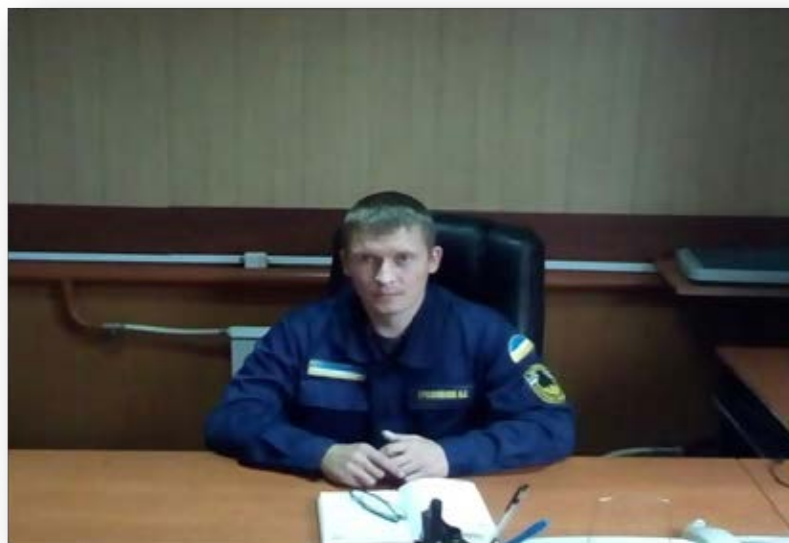

Фото 7. Начальник части №54 Попова А.Г.

Награждена:

- Памятной медалью МЧС России «Маршал Василий Чуйков», приказ №569-К от 07.11.2013года.
- Медалью МЧС России «За отвагу на пожаре», приказ МЧС России №387-К от 29.11.2016 года.



Фото 8. Личный состав ПЧ-54 (2015г)

Пожарная часть №67

В 1995 году была сформирована 67-я пожарная часть в поселке Усть-Муя, часть расположена по ул. Производственная 9 «а». Здание, в котором расположена часть, построено в 1980 году из бруса, общей площадью 208,4 кв.м. В распоряжении части находятся ЗИЛ 131 АРС – автомобиль приспособленный для пожаротушения, ЗИЛ 130 АЦ 40 специальный автомобиль. Со дня основания части начальником был Саломатин Илья Ильич, к сожалению ушедший из жизни в июне 2011года.



Фото 9. Личный состав ПЧ-67

С марта 2011 года обязанности начальника части исполняет Росс Александр Николаевич. Штатная численность 67-й пожарной части составляет 6 человек.



Фото 10. Начальник части №67 Росс А.Н.

Награжден:

- Памятной медалью МЧС России «Маршал Василий Чуйков», приказ №569-К от 07.11.2013года.

Все части телефонизированы как стационарными телефонами, так и сотовой связью. Режим работы каждой части в отдельности 24 часа в сутки. Каждый день в Муйском гарнизоне на дежурство заступает 9 человек: в пожарной части №52 -5 человек, в ПЧ-54 – 3 человека, в ПЧ-67 – 1 человек. На дежурстве, согласно правилам внутреннего распорядка, личный состав знакомится с научно-техническими и практическими задачами обеспечения пожарной безопасности, приобретают навыки самостоятельного решения оперативно-служебных задач, практического применения теоретических знаний, изучение нормативных актов, руководящих документов. Овладение необходимыми навыками, знаниями и умениями, поддержание их на должном уровне и достижению профессионального мастерства является служебной обязанностью всего личного состава государственной противопожарной службы.

Прибайкальский отряд Государственной противопожарной службы по Республике Бурятия

В настоящее время пожарная охрана района представляет собой хорошо организованную и технически оснащенную службу, штатная численность составляет 69 человек. Сегодня на территории Прибайкальского района действует четыре пожарных части, в том числе в Ильинке, Турунтаево, Турке и Гремячинске. Последняя часть была создана в 2010 году. Открылось новое двухэтажное здание для пожарной части села Турка, с базой ГДЗС в 2012 году. Здание построено на выделенные республиканские средства взамен старого. Строительство осуществлялось в рамках возведения объектов особой экономической зоны. Штатная численность части составляет 24 человек.



Фото: Рандин В.В.

Рандин Вячеслав Витальевич – с 15 марта 2006 года по 24 августа 2017 года, работал начальником 8-го Прибайкальского отряда Государственной противопожарной службы Республики Бурятия, назначен приказом Государственного учреждения Республики Бурятия по делам, ГО, ЧС и ОПБ от 15.03.2006г. №48. Приказом Министерства Российской Федерации по делам гражданской обороны, чрезвычайным ситуациям и ликвидации последствий стихийных бедствий № 369-к от 05.09.2012 года награжден медалью «МАРШАЛ ВАСИЛИЙ ЧУЙКОВ», Приказом Министерства Российской Федерации по делам гражданской обороны, чрезвычайным ситуациям и ликвидации последствий стихийных бедствий г. Москва от 01.10.2015 г. № 363-К. награжден медалью МЧС России «За отличие в ликвидации последствий чрезвычайной ситуации».



Фото: Песчерков Е.И.

Песчерков Евгений Игоревич- принят 07.06.2010года командиром отделения 37-ой пожарной части с. Ильинка, с 17.05.2013года переведен начальником пожарной части приказом № 76 от 17.05.2013года 8-го Прибайкальского отряда Государственной противопожарной службы Республики Бурятия.

Награжден почетной грамотой за личный вклад, внесенный в дело укрепления пожарной безопасности Республики Бурятия, высокие показатели в служебной деятельности, разумную инициативу, качественное выполнение поставленных задач, и в связи с 364-ой годовщиной со дня образования Пожарной охраны (приказ Государственного казенного учреждения Республики Бурятия по делам гражданской обороны, чрезвычайным ситуациям и обеспечению пожарной безопасности от 22.04.2013года №97). Награжден Почетной грамотой Республиканского агентства гражданской обороны и чрезвычайным ситуациям за разумную инициативу, усердие и высокий профессионализм, проявленные при выполнении служебных обязанностей, достижения по защите населения и территорий Республики Бурятия от чрезвычайных ситуаций и в честь 25-й годовщины со Дня образования Российского корпуса спасателей (Приказ Республиканского агентства ГО и ЧС от 09.12.2015 г. № 38)



Фото: Ланский К.Ю.

Ланский Константин Юрьевич – принят 01 февраля 2010 года водителем пожарного автомобиля 82-ой пожарной части с. Гремячинск, с 14 апреля 2011 года переведен начальником пожарной части №82 приказом № 28 от 14.04.2011 года 8-го Прибайкальского отряда Государственной противопожарной службы Республики Бурятия работал по 24.08.2017 года.

Благодарность за высокие показатели в служебной деятельности, достижения по защите населения и территорий Республики Бурятия от чрезвычайных ситуаций и в честь 22-ой годовщины со Дня образования Российского корпуса спасателей (приказ Государственного казенного учреждения Республики Бурятия по делам гражданской обороны, чрезвычайным ситуациям и обеспечению пожарной безопасности от 14.12.2012 года №239). Награжден почетной грамотой за личный вклад, внесенный в дело укрепления пожарной безопасности Республики Бурятия, высокие показатели в служебной деятельности, разумную инициативу, качественное выполнение поставленных задач, и в связи с 366-ой годовщиной со дня образования Пожарной охраны (приказ Государственного казенного учреждения Республики Бурятия по делам гражданской обороны, чрезвычайным ситуациям и обеспечению пожарной безопасности от 23.04.2015 года №83).



Фото: Петров.С.А.

Петров Сергей Александрович- принят с 01.07.2008 года водителем пожарного автомобиля 38-ой пожарной части с Турунтаево, с 05.09.2013года приказом № 141 от 05.09.2013года переведен начальником 38-ой пожарной части. С 01.05.2015года в связи сокращением ставки начальника части переведен водителем пожарного автомобиля приказ № 59 от 30.04.2015г. С 05.05.2016года приказом № 34 от 05.05.2016года переведен заместителем начальника отряда – начальник 38-ой пожарной части 8-го Прибайкальского отряда Государственной противопожарной службы Республики Бурятия. Награжден почетной грамотой за личный вклад, внесенный в дело укрепления пожарной безопасности Республики Бурятия, и в связи с 361-ой годовщиной со дня образования Пожарной охраны (приказ Государственного учреждения Республики Бурятия по делам гражданской обороны, чрезвычайным ситуациям и обеспечению пожарной безопасности от 12.04.2010года №184). Награжден Почетной грамотой Республиканского агентства гражданской обороны и чрезвычайным ситуациям за личный вклад, внесенный в дело укрепления пожарной безопасности Республики Бурятия, высокие показатели в служебной деятельности, разумную инициативу, качественное выполнение поставленных задач, и в связи с 367-ой годовщиной со дня образования Российской пожарной охраны. (Приказ Республиканского агентства ГО и ЧС от 04.04.2016 г. № 10); С 2017 года переведён ВРиО начальником отряда приказ Государственного казённого учреждения Республики Бурятия по делам, ГО, ЧС и ОПБ от 15.09.2017г. №255. С 12 февраля 2018 года переведён начальником отряда приказ Государственного казённого учреждения Республики Бурятия по делам, ГО, ЧС и ОПБ от 12.02.2018 №38.

За отвагу, самоотверженность и высокий профессионализм, проявленные при тушении природного пожара на территории Сибирского федерального округа приказом Министерством Российской Федерации по делам гражданской обороны, чрезвычайным ситуациям и ликвидации последствий стихийных бедствий г.Москва от 01.06.2017 №213-к награждены:

Медалью МЧС России «За отвагу на пожаре»:



Фото1: награжденные работники медалью МЧС России «За отвагу на пожаре»

- **Баранкевич Александр Витольдович** - водитель пожарного автомобиля 82-ой пожарной части;
- **Бурмакин Андрей Михайлович** - водитель пожарного автомобиля 82-ой пожарной части;
- **Воротников Анатолий Алексеевич** – пожарный 39-ой пожарной части;
- **Горбунов Петр Сергеевич** – пожарный 39-ой пожарной части;
- **Еремеев Иван Сергеевич** - водитель пожарного автомобиля 82-ой пожарной части;
- **Истомин Петр Вячеславович**- начальник караула 39-ой пожарной части;
- **Лошицер Максим Сергеевич**- водитель пожарного автомобиля 39-ой пожарной части;
- **Ланский Константин Юрьевич** – начальник 82-ой пожарной части;
- **Михалев Андрей Андреевич**- водитель пожарного автомобиля 82-ой пожарной части;
- **Пахомов Николай Константинович** - водитель пожарного автомобиля 82-ой пожарной части;

Нагрудным знаком МЧС России «Участник ликвидации последствий ЧС»:

- **Батурин Андрей Викторович** - начальника караула 38-ой пожарной части;
- **Васильев Юрий Степанович** - водитель пожарного автомобиля 38-ой пожарной части;
- **Гордеев Виталий Рафилевич** - пожарный 38-ой пожарной части;
- **Дмитриев Александр Юрьевич** - водитель пожарного автомобиля 39-ой пожарной части;

- **Дмитриев Юрий Александрович** - водитель пожарного автомобиля 39-ой пожарной части;
- **Капустин Антон Владимирович**- пожарный 39-ой пожарной части;
- **Кауров Виталий Александрович** - начальник караула 39-ой пожарной части;
- **Киргин Вадим Максимович** - начальник караула 39-ой пожарной части;
- **Ковалев Валерий Андреевич** – пожарный 39-ой пожарной части;
- **Козлов Евгений Аркадьевич** - пожарный 39-ой пожарной части;
- **Кочергин Александр Сергеевич** - пожарный 39-ой пожарной части;
- **Михайлов Евгений Петрович** – пожарный 38-ой пожарной части;
- **Михайлов Игорь Алексеевич** – водитель пожарного автомобиля 38-ой пожарной части;
- **Новосёлов Сергей Анатольевич** – начальника 39-ой пожарной части;
- **Рандин Вячеслав Витальевич** – начальник 8-го Прибайкальского отряда ГПС РБ;
- **Филькин Александр Олегович** - пожарный 39-ой пожарной части.



Фото 2: награждение работников нагрудным знаком МЧС России «Участник ликвидации последствий ЧС»

За вклад в дело укрепления пожарной безопасности республики и высокие показатели в работе Правительство Республики Бурятия от 26 мая 2017 г. награжден Почетной грамотой Правительства Республики Бурятия:

- **Дерендяев Алексей Анатольевич**–водитель пожарного автомобиля 38-й пожарной части 8-го Прибайкальского отряда Государственной противопожарной службы Республики Бурятия

Северобайкальский отряд Государственной противопожарной службы
Республики Бурятия

Во исполнении Постановления Правительства Республики Бурятия от 27.01.2005 № 15 «Об упразднении Государственного комитета Республики Бурятия по делам гражданской обороны и чрезвычайным ситуациям и обеспечению пожарной безопасности» приказом Государственного учреждения Республики Бурятия по делам гражданской обороны, чрезвычайным ситуациям и обеспечению пожарной безопасности от 16.08.2006 № 242 вновь создан **12-й Северобайкальский отряд Государственной противопожарной службы Республики Бурятия**, в которую вошли **49-я пожарная часть п.Новый Уоян IV группа** и **50-я пожарная часть п.Нижнеангарск IV группа**.

Пожарные части № 49 п. Новый-Уоян (ранее 55-я Ново-Уоянская профессиональная пожарная часть) и № 50 п.Нижнеангарск (ранее 30-я Нижне-Ангарская профессиональная пожарная часть) образованы очень давно, точная дата не известна, по некоторым сохранившимся документам 30-я Нижнеангарская профессиональная пожарная часть была образована в 1973г., а 55-я Ново-Уоянская профессиональная часть в 1985г. Документы, подтверждающие образования этих частей уничтожены пожаром, происшедшим 15 апреля 2005 года в администрации Северобайкальского района, в том числе и архива района (уничтожены полностью).



Фото: Здание Пожарной части №49 п.Новый-Уоян



Фото: Здание Пожарной части №50 п.Нижнеангарск.

В 2013 году было запланировано строительство нового пожарного депо для ПЧ-50, которое успешно завершилось в августе того же года. В церемонии открытия пожарной части № 50 принимали участие: первый заместитель Председателя Правительства Республики Бурятия Егоров И.М., Руководитель Республиканского агентства ГО и ЧС Бушуев А.Г., заместитель директора Государственного казенного учреждения Республики Бурятия по делам ГО, ЧС и ОПБ Шульгин И.Ю., Глава-руководитель Администрации МО «Северо-Байкальский район» Пухарев И.В.



Фото: Здание пожарной части №50 п.Нижнеангарск до и после.



На фото (слева на право) Глава-руководитель Администрации МО «Северо-Байкальский район» Пухарев И.В., первый заместитель Председателя Правительства Республики Бурятия Егоров И.М., Руководитель Республиканского агентства ГО и ЧС Бушуев А.Г.



В соответствии с Постановлением Правительства Республики Бурятия от 09.01.2008 № 3 «О внесении изменений в постановление Правительства Республики Бурятия от 27.01.2005 № 15 «Об упразднении Государственного комитета Республики Бурятия по делам гражданской обороны и чрезвычайным ситуациям и обеспечению пожарной безопасности» приказом Государственного учреждения Республики Бурятия по делам гражданской

обороны, чрезвычайным ситуациям и обеспечению пожарной безопасности от 29.12.2007 № 637 «О внесении изменений в штатные расписания подразделений Государственной противопожарной службы Республики Бурятия» вновь созданы **63-я пожарная часть 12-го Северобайкальского отряда ГПС Республики Бурятия с.Кумора IV группа**



Фото: Здание Пожарной части №63с.Кумора.

и **62-я пожарная часть 12-го Северобайкальского отряда ГПС Республики Бурятия с.Байкальское IV группа** (приказом Государственного учреждения Республики Бурятия по делам гражданской обороны, чрезвычайным ситуациям и обеспечению пожарной безопасности от 04.04.2008 № 117 «О внесении изменений в приложение к приказу ДГУ от 29.12.2007 № 637» 62-я пожарная часть 12-го Северобайкальского отряда ГПС Республики Бурятия переименована в **80-ю пожарную часть 12-го Северобайкальского отряда ГПС Республики Бурятия**).

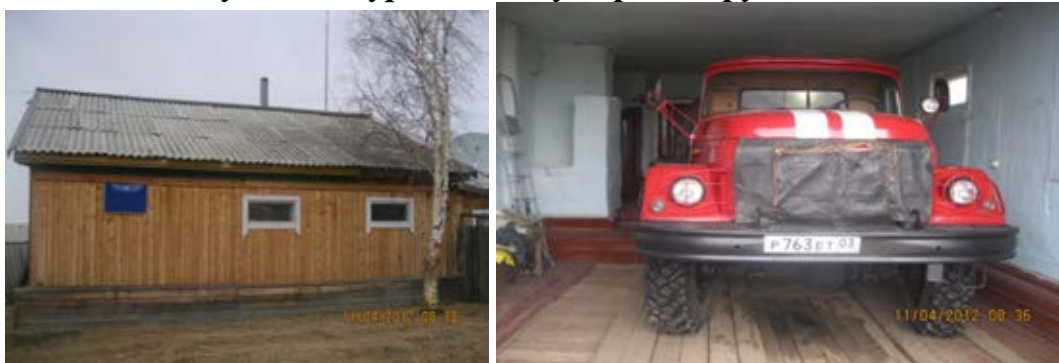

Фото: Пожарная часть № 80 с. Байкальское до и после ремонта.

Приказом Государственного учреждения Республики Бурятия по делам гражданской обороны, чрезвычайным ситуациям и обеспечению пожарной безопасности от 13.02.2009 № 66 вновь создана **62-я пожарная часть 12-го**

Северобайкальского отряда ГПС Республики Бурятия с.Верхняя Заимка IV группа.



Фото: Пожарная часть № 62 с. Верхняя Заимка до открытия и открытие.

В настоящее время штатная численность 12-го Северобайкальского отряда ГПС РБ составляет 59 единиц личного состава и состоит из 5 пожарных частей:

- пожарная часть №49 (п.Новый-Уоян), начальник части Бабенко Ольга Олеговна, штатная численность 16 единиц личного состава, на вооружении части находится 3 единицы техники (Урал 4320 АЦ-40, ЗИЛ-133 АЦ-40, АРС-15).

- пожарная часть №50 (п.Нижнеангарск), заместитель начальника отряда - начальник части Ханзаева Ирина Ивановна, штатная численность 21 единица личного состава, на вооружении 3 единицы техники (Урал 4320 АЦ-40, ЗИЛ 131 АЦ-40, АРС-14), ведутся работы по вводу в эксплуатацию базы ГДЗС.

- пожарная часть № 62 (с.Верхняя Заимка), начальник части Ведерников Михаил Маркович, штатная численность 6 единиц личного состава, на вооружении 2 единицы техники (АРС-14, ЗИЛ-131 АЦ-40).

- пожарная часть №63 (с.Кумора), начальник части Пак Алексей Владимирович, штатная численность 6 единиц личного состава, на вооружении 1 единица техники (АРС-14).

- пожарная часть №80 (с.Байкальское), начальник части Баландин Анатолий Васильевич, штатная численность 6 единиц личного состава, на вооружении 1 единица техники (ЗИЛ-131 АЦ-40).

Тарбгатайский отряд Государственной противопожарной службы
Республики Бурятия

Емельянов Сергей Валерьевич – старший лейтенант внутренней службы (справа) - приказом УГПС МЧС России по РБ №15 л/с от 18.02.2003г. назначен начальником 43-й пожарной части с.Тарбагатай;

- приказом №55 от 26.01.2004г. 43-я пожарная часть Государственной противопожарной службы МЧС России с 01.01.2004г. реорганизована в Управление по делам ГО и ЧС Тарбгатайского района Республики Бурятия;

-приказом председателя Государственного комитета по делам гражданской обороны и чрезвычайным ситуациям Республики Бурятия № 4 н/с от 30.01.2004г. временно допущен к исполнению должности начальника управления по делам ГО и ЧС Тарбгатайского района;

- приказом председателя Государственного комитета по делам ГО и ЧС Республики Бурятия, №31н/с от 17.08.2004г. освобождён от должности начальника управления по делам ГО и ЧС Тарбгатайского района и зачислен в Еравнинский ОДН.

Терентьев Владимир Александрович – старший лейтенант внутренней службы – начальник 43-й пожарной части (с. Тарбагатай) Государственной противопожарной службы МВД РБ

- приказом министра внутренних дел Республики Бурятия №171 л/с от 18.08.1997г. – назначен на должность начальника 43-й пожарной части (с.Тарбагатай) Государственной противопожарной службы МВД РБ

- приказом министра внутренних дел Республики Бурятия №157 л/с от 22.06.1999г. – уволен из органов внутренних дел по собственному желанию с 06 июля 1999г.



Фото: Терентьев Владимир Михайлович



Фото: Думнов Михаил Иванович

- Думнов Михаил Иванович** – подполковник внутренней службы
- приказом председателя Государственного комитета по делам ГО и ЧС Республики Бурятия №31-нс от 17.08.2004г. назначен на должность начальника Управления по делам ГО и ЧС Тарбагатайского района
 - приказом директора Государственного учреждения №45 от 01 марта 2006 года – Управление по делам Гражданской обороны и Чрезвычайных Ситуаций Тарбагатайского района Республики Бурятия с 01.03.2006г. реорганизована в 43-ю Тарбагатайскую пожарную часть Государственной противопожарной службы Республики Бурятия.
 - в мае 2006 года освобождён от занимаемой должности.



Фото: Щербаков Алексей Иванович

Щербаков Алексей Иванович - приказом Директора Государственного учреждения по делам ГО, ЧС и ОПБ №90 от 15.05.2006г. принят на работу начальником 43-й пожарной части Государственной противопожарной службы Республики Бурятия

- приказом Директора Государственного учреждения по дела ГО, ЧС и ОПБ №110 от 14.04.2008г. 43-я Тарбагатайская пожарная часть переименована в 19-й Тарбагатайский отряд Государственной противопожарной службы Республики Бурятия

-приказом директора Государственного учреждения по делам ГО,ЧС и ОПБ переведён на должность начальника 19-го Тарбагатайского отряда Государственной противопожарной службы Республики Бурятия

- приказом директора Государственного казённого учреждения по делам ГО,ЧС и ОПБ №46 от 25.02.2014г. уволен по собственному желанию.

Историческая справка:

- 01.01.2002г. Государственная противопожарная служба МВД РФ преобразована в Государственную противопожарную службу МЧС России- Указ Президента России от 09.11.2001г.
- 01.01.2004г.- 43-я Пожарная часть противопожарной службы МЧС России по Республике Бурятия реорганизована в Управление по делам ГО и ЧС Тарбагатайского района Республики Бурятия.- Приказ ГУ МЧС России по РБ №55 от 26.01.2004г.
- 01.03.2006г.- Управление по делам ГО и ЧС Тарбагатайского района Республики Бурятия реорганизована в 43-ю Тарбагатайскую пожарную

часть Государственной противопожарной службы Республики Бурятия.-
Приказ Директора Государственного учреждения №45 от 01.03.2006г.



*Фото: 43-я Тарбагатайская пожарная часть Государственной противопожарной службы
республики Бурятия (2006г.)*



*Фото: 43-я пожарная часть с.Тарбагатай 19-го Тарбагатайского отряда Государственной
противопожарной службы Республики Бурятия (2015г.)*

01.04.2008г.- Приказом Директора Государственного учреждения Республики Бурятия по делам гражданской обороны чрезвычайным ситуациям и обеспечения пожарной безопасности от 14 апреля 2008 года №110 - 43-я Тарбагатайская часть Государственной противопожарной службы Республики Бурятия реорганизована в 19-й Тарбагатайский отряд Государственной противопожарной службы Республики Бурятия. В которую вошли 43-я пожарная часть с. Тарбагатай (штатом 20 человек); вновь созданы малочисленные части-77-я пожарная часть с.Верхний Жирим (штатом -6 человек) и 78-я пожарная часть с.Надеино (штатом-6 человек).



*Фото: 77-я пожарная часть с.Верхний Жирим 19-го Тарбагатайского отряда
Государственной противопожарной службы Республики Бурятия (2015г.)*

2015год - 77-я пожарная часть с. Верхний Жирим:
Штат 6 человек.

Начальник части - Назимов Александр Александрович - назначен на должность начальника 77-й пожарной части приказом от 14.04.2008 №105 года.

77-я пожарная часть осуществляет прикрытие от пожаров следующих населённых пунктов Тарбагатайского района: с.Нижний Жирим, с.Верхний Жирим, с. Барыкино, с. Барыкино-Ключи, с.Хандагатай, с.Хоритоново.



Фото: Здание хранения и запаривания кормов для скота с.Надеино -январь 2008 года

Здание хранения и запаривания кормов для скота в селе Надеино Тарбагатайского района не действующее, осталось после развала колхоза. Так выглядела будущая 78-я пожарная часть. Усилиями главы Тарбагатайского района - Михалева Михаила Викторовича, начальника 19-го Тарбагатайского отряда - Щербакова Алексея Ивановича, начальника 78-й пожарной части – Григорьева Владимира Михайловича- здание реконструировано и переоборудовано в здание пожарной части, произведён капитальный и косметический ремонт. В октябре 2008 года здание 78-й пожарной части принято в эксплуатацию.



Фото: Григорьев Владимир Михайлович

Приказом начальника отряда от 01 августа 2008 г. № 37 НАЗНАЧЕН на должность Начальника 78- пожарной части назначен Григорьев Владимир Михайлович. Он стоял у истоков создания 78-й части, подыскивал здание для будущей части и бригаду, которая будет её реконструировать, так же осуществлял непосредственный контроль за работой. А когда часть была принята в эксплуатацию вместе с личным составом налаживал быт и обустройство пожарной части. В апреле 2014 года приказом от 01.04.2014г. переведён на должность заместителя начальника отряда - начальник ПЧ-43, приказом от 30.05.2014г. № 39, уволен.



Фото: 78-я пожарная часть с.Надеино 19-го Тарбагатайского отряда Государственной противопожарной службы Республики Бурятия (2015г.)

2015год - 78-я пожарная часть с. Надеино:

Штат 6 человек.

Начальник части - Григорьев Юрий Михайлович - назначен на должность начальника 78-й пожарной части приказом начальника отряда от 01 апреля 2014 года № 21.

78-я пожарная часть осуществляет прикрытие от пожаров следующих населённых пунктов Тарбагатайского району: с. Надеино, с. Куйтун, п.Николаевский.

*«Руководство 19-го Тарбагатайского отряда Государственной
противопожарной службы Республики Бурятия»*



Фото: КРАСИКОВ Олег Анатольевич

КРАСИКОВ Олег Анатольевич- приказом Государственного казённого учреждения Республики Бурятия по делам гражданской обороны чрезвычайным ситуациям и обеспечения пожарной безопасности от 17.03.2014 года №68 назначен на должность начальника 19-го Тарбагатайского отряда Государственной противопожарной службы Республики Бурятия. В 2015 году награждён медалью МЧС России «За отличие в ликвидации последствий чрезвычайных ситуаций».



Фото: СТЕПАНОВ Александр Стифанович

Степанов Александр Стифанович -Приказом 19-го Тарбагатайского отряда Государственной противопожарной службы Республики Бурятия №43 от 23.06.2014года– назначен на должность заместителя начальника отряда-начальника 43-й пожарной части.



Фото: НАЗИМОВ Александр Александрович

Назимов Александр Александрович - Приказом 19-го Тарбагатайского отряда Государственной противопожарной службы Республики Бурятия №105 от 14.04.2008 года– назначен на должность - начальника 77-й пожарной части с.Верхний Жирим.



Фото: ГРИГОРЬЕВ Юрий Михайлович

Григорьев Юрий Михайлович - Приказом 19-го Тарбагатайского отряда Государственной противопожарной службы Республики Бурятия №21 от 01.04.2014года– назначен на должность - начальника 78-й пожарной части с. Надеино.

Тункинский отряд Государственной противопожарной службы
Республики Бурятия

Приказом Государственного учреждения Республики Бурятия по делам ГО, ЧС и обеспечению пожарной безопасности от 01.01.2006 года №45 утверждены штаты Государственной противопожарной службы Республики Бурятия, в том числе 10-го Тункинского отряда Государственной противопожарной службы Республики Бурятия. Штатная численность отряда в 2006 году составила 30,5 единиц личного состава.

В соответствии с Постановлением Правительства Республики Бурятия от 24 сентября 2008 года № 451 и в целях укрепления пожарной безопасности, своевременного привлечения сил и средств для тушения пожаров на территории Тункинского района, приказом начальника 10-го Тункинского отряда Государственной противопожарной службы Республики Бурятия Пунцыковым Эрдэни Данзыновичем от 16 ноября 2009 года №102 со 2 декабря 2009 года введена в эксплуатацию пожарная часть №83 с.Торы со штатной численностью 6 человек личного состава (начальник части – 1 ед., водитель пожарного автомобиля - 5 ед.). Первым начальником 83-й пожарной части был назначен Галданов Андрей Алексеевич. На вооружении части находился 1 приспособленный автомобиль АРС-14 (на базе ЗИЛ-131). Приказом начальника отряда от 11.10.2010 года №103 Дарбаков Владислав Васильевич назначен начальником 83-й пожарной части, в апреле 2013 года переведен на должность заместителя начальника отряда. Начальником части принят Янданов Леонид Владимирович в апреле 2013 года. На боевое дежурство заступает дежурный караул в составе 1 водителя пожарного автомобиля.

В 2015 году штатная численность 10-го Тункинского отряда составляет 50 единиц. Приказом Государственного казённого учреждения Республики Бурятия по делам ГО, ЧС и обеспечению пожарной безопасности от 22.04.2015 года №29/О сокращены с 01.05.2015 года должности заместителя начальника отряда и начальника 45-й пожарной части, введена должность заместителя начальника отряда – начальника пожарной части (ПЧ-45 с.Кырен). Таким образом с 01 мая 2015 года штат 10-го Тункинского отряда ГПС Республики Бурятия составил 49 единиц (начальник отряда – 1 единица, главный бухгалтер – 1 единица, специалист по кадрам 2 категории – 1 единица, инструктор противопожарной профилактики – 1 единица, заместитель начальника отряда – начальник части – 1 единица, начальник части 2 единицы, мастер ГДЗС – 1 единица, начальник караула – 8 единиц, пожарный – 8 единиц, водитель пожарного автомобиля – 23 единицы).

45-я пожарная часть дислоцируется в с.Кырен, ул. Кооперативная, 12. Здесь же расположены кабинеты начальника отряда, заместителя начальника отряда- начальника 45-й пожарной части, главного бухгалтера, специалиста по кадрам 2-й категории, инструктора противопожарной профилактики. Штатная численность 45-й пожарной части составляет 15 человек личного состава. Так же в здании части располагается кабинет Отдела надзорной деятельности по Тункинскому району, имеет отдельный выход. Ежедневно на боевое дежурство заступает дежурный караул в составе 3 человек личного состава (начальник караула 1- ед., водитель пожарного автомобиля 2 ед.).

46-я пожарная часть дислоцируется в п.Аршан, Микрорайон, 103-А. Здесь же расположена база газодымозащитной службы, которая организована в 2013

году. Помещения 46-й пожарной части арендуются у курорта «Аршан». Штатная численность 46-й пожарной части составляет 24 человека личного состава. Ежедневно на боевое дежурство заступает дежурный караул в 5 человек личного состава (начальник караула – 1 ед., водитель пожарного автомобиля – 2 ед., пожарный – 2 ед.).

83-я пожарная часть дислоцируется в с.Торы, ул. 2-я Набережная, 1. Помещения 83-я пожарной части арендуются у Муниципального образования Сельское поселение «Торы». Штатная численность составляет 6 человек личного состава. Ежедневно на боевое дежурство заступает дежурный караул в составе 1 человека личного состава (водитель пожарного автомобиля – 1 ед.).

На вооружении 10-го Тункинского отряда Государственной противопожарной службы Республики Бурятия состоит 1 оперативный автомобиль УАЗ Hunter, 6 пожарных автомобилей (45-я пожарная часть с.Кырен – АЦ-40 ЗИЛ-130, АЦ-40 ЗИЛ-131, АЦ-40 Урал 5557; 46-я пожарная часть п.Аршан – АЦ-40 ЗИЛ-130, АЦ-40 ЗИЛ-131) 2 приспособленных автомобиля (АРС-15 п.Аршан, АРС-14 с.Торы).

Приказом директора Государственного казённого учреждения Республики Бурятия по делам гражданской обороны, чрезвычайным ситуациям и обеспечению пожарной безопасности от 20 ноября 2015 года №68/О в 2016 году штатная численность 10-го Тункинского отряда составила 49 единиц (начальник отряда – 1 единица, главный бухгалтер – 1 единица, специалист по кадрам 2 категории – 1 единица, инструктор противопожарной профилактики – 1 единица, заместитель начальника отряда – начальник части – 1 единица, начальник части 2 единицы, мастер ГДЗС – 1 единица, начальник караула – 8 единиц, пожарный – 8 единиц, водитель пожарного автомобиля – 23 единицы).

Приказом директора Государственного казённого учреждения Республики Бурятия по делам гражданской обороны, чрезвычайным ситуациям и обеспечению пожарной безопасности от 07 ноября 2016 года №66/О в 2017 году штатная численность 10-го Тункинского отряда составила 49 единиц (начальник отряда – 1 единица, главный бухгалтер – 1 единица, специалист по кадрам 2 категории – 1 единица, инструктор противопожарной профилактики – 1 единица, заместитель начальника отряда – начальник части – 1 единица, начальник части 2 единицы, мастер ГДЗС – 1 единица, начальник караула – 8 единиц, командир отделения – 2 единицы, пожарный – 8 единиц, водитель пожарного автомобиля – 23 единицы).

Большой вклад в развитие пожарной охраны Тункинского района внесли ветераны пожарной охраны: Хапхаранов Сергей Самбуевич, Манханов Баясхалан Дмитриевич, Попова Галина Никифоровна, Томилов Василий Арсентьевич, Хогоева Анна Малхановна, Селянин Николай Петрович, Усольцев Степан Иннокентьевич, Усольцев Дмитрий Иванович, Багдасаров Николай Евстегнеевич, Конюшкин Николай Петрович, Муравьева Галина Афанасьевна, Усольцев Дмитрий Иванович, Домышев Борис Павлович, Томилов Анатолий Владимирович, Сороковиков Павел Дмитриевич, Рассказов Алексей Егорович, Чернегов Илья Николаевич, Евсеев Вячеслав Родионович, Мелентьев Василий Федорович, Шорстов Георгий Алексеевич, Ангаскиев Владимир Шултымович.

Начальник 10-го Тункинского отряда Государственной противопожарной службы Республики Бурятия – Баторов Доржи Бадмаевич, приказом Государственного казенного учреждения Республики Бурятия по делам ГО, ЧС

и обеспечению пожарной безопасности от 29.05.2012 года № 89 с 01.06.2012 года переведен с должности заместителя начальника отряда.

Баторов Д.Б. 23.08.1976 года рождения, образование высшее, Восточно-Сибирский Государственный технологический университет, 1998, инженер-строитель.



Начальник 10-го Тункинского отряда ГПС Республики Бурятия

БАТОРОВ ДОРЖИ БАДМАЕВИЧ

Заместитель начальника отряда – начальник 45-й пожарной части Билдуев Николай Сыдыпович. С 18 июня 2012 года работал в должности начальника 45-й пожарной части, после сокращения в мае 2015 года должностей заместителя начальника отряда и начальника части (ПЧ-45) приказом 10-го Тункинского отряда Государственной противопожарной службы Республики Бурятия от 30.04.2015 года № 27 принят на должность заместителя начальника отряда – начальник пожарной части.

Билдуев Н.С., 12.10.1961 года рождения, образование второе высшее, Бурятский сельскохозяйственный институт, экономика и организация сельского хозяйства, 1991 год.



Заместитель начальника отряда – начальник 45-й пожарной части
БИЛДУЕВ НИКОЛАЙ СЫДЫПОВИЧ

Начальник 46-й пожарной части Багулов Николай Александрович назначен на должность приказом 10-го Тункинского отряда Государственной противопожарной службы Республики Бурятия от 28.08.2008 года № 51.

Багулов Н.А., 16.11.1975 года рождения, образование высшее, Сибирский Государственный технологический университет, лесное и лесопарковое хозяйство, 2002 год.



Начальник 46-й пожарной части
БАГУЛОВ НИКОЛАЙ АЛЕКСАНДРОВИЧ

Начальник 83-й пожарной части Убушеев Самбу Николаевич назначен на должность приказом 10-го Тункинского отряда Государственной противопожарной службы Республики Бурятия от 02.02.2018 года № 9.

Убушеев С.Н., 13.09.1986 года рождения, образование высшее, Восточно-Сибирский государственный технологический университет, антикризисное управление, 2008 год.



Начальник 83-й пожарной части
УБУШЕЕВ САМБУ НИКОЛАЕВИЧ

Хоринский отряд Государственной противопожарной службы
Республики Бурятия

Приказом Государственного комитета по делам гражданской обороны и чрезвычайным ситуациям Республики Бурятия от 26.01.2004г. №55 преобразован в Управление по делам ГО и ЧС Хоринского района, где начальником назначен подполковник внутренней службы Дашиев Сергей Чимитович. Приказом Государственного учреждения Республики Бурятия по делам ГО, ЧС и ОПБ от 01.01.2006 года № 45 утверждены штаты Государственной противопожарной службы Республики Бурятия, в том числе 11-го Хоринского отряда Государственной противопожарной службы Республики Бурятия,



Фото: Цыбиков Ц-Д.Н.

где штатная численность составила 23 единицы: начальник отряда – 1 единица, заместитель начальника отряда, он же начальник ПЧ-47 – 1 единица, начальник ПЧ-48 – 1 единица, главный бухгалтер – 1 единица, ведущий специалист - 1 единица, начальник караула – 4 единицы, водитель пожарного автомобиля – 13 единиц, диспетчер – 1 единица.

На основании Приказа №637 Государственного учреждения Республики Бурятия по делам гражданской обороны, чрезвычайным ситуациям и обеспечению пожарной безопасности от 29.12.2007 года была создана 51-ая пожарная часть с. Верхние Тальцы, со штатной численностью 6 единиц. Начальником части назначен Белоусов Павел Николаевич. На вооружении части пожарные автомобили АЦ-40 (130) и ЗИЛ-131 (АРС-14)

На основании Приказа №18/О Государственного казенного учреждения Республики Бурятия по делам гражданской обороны, чрезвычайным ситуациям и обеспечению пожарной безопасности от 09.04.2012 года «О проведении мероприятия по оптимизации структуры организации в 11-ом Хоринском и 17-ом Кижингинском отрядах ГПС Республики Бурятия»:

1. С 01.07.2012 года ликвидировать 17-ый Кижингинский отряд Государственной противопожарной службы Республики Бурятия.

2. Штатную численность в количестве 42 единиц передать в 11-ый Хоринский отряд ГПС Республики Бурятия.

3. Утвердить штат 11-го Хоринского отряда ГПС РБ штатной численностью 79 единиц и ввести в действие с 01.07.2012 года.

Таким образом, с 10 июля 2012 года в состав 11-го Хоринского отряда Государственной противопожарной службы входят следующие пожарные части: пожарная часть №47 с. Хоринск, пожарная часть №48 у. Тэгда, пожарная часть №51 с. Верхние Тальцы, пожарная часть №53 у. Чесан, пожарная часть №58 с. Новокижингинск, пожарная часть №59 с. Кижинга.

11-Хоринский отряд ГПС РБ по состоянию на 2015 год

В 11-ый Хоринский отряд Государственной противопожарной службы Республики Бурятия входят 6 пожарных частей, с общей штатной численностью работников отряда 76 единиц:

- 47 пожарная часть с. Хоринск, с вооружением пожарных автомобилей АЦ-8/40 на базе автомобиля КАМАЗ, АЦ-40/53 и АРС-14 на базе автомобиля ЗИЛ-131, ежедневно заступают в караул 5 человек;

- 59 пожарная часть с. Кижинга, с вооружением пожарных автомобилей АЦ-8/40 на базе автомобиля УРАЛ, АЦ -40(130) и АЦ-8/40 на базе автомобиля КРАЗ-255, ежедневно заступают в караул 4 человека;

- 48 пожарная часть у. Тэгда, с вооружением пожарных автомобилей АЦ -40(130) и АРС-14 на базе автомобиля ЗИЛ-131, ежедневно заступает в караул 1 человек;

- 51 пожарная часть с. Верхние Тальцы, с вооружением пожарных автомобилей АЦ -40(130) и АРС-14 на базе автомобиля ЗИЛ-131, ежедневно



Фото: Дашиев С.Ч.

заступает в караул 1 человек;

- 53 пожарная часть у. Чесан, с вооружением пожарных автомобилей АЦ -40(130) и АЦ-40(131), ежедневно заступает в караул 1 человек;

- 58 пожарная часть п. Новокижингинск, с вооружением пожарных автомобилей АЦ -40(130) 63Б, АЦ -40(130) 63Б и АРС-14 на базе автомобиля ЗИЛ-131, ежедневно заступает в караул 1 человек.